

fondital

КОТЛЫ • ВОЗОБНОВЛЯЕМЫЕ ИСТОЧНИКИ ЭНЕРГИИ

ГАММА КОТЛОВ 2011



CE



C 209-03

RU

fondital

КОТЛЫ • ВОЗОБНОВЛЯЕМЫЕ ИСТОЧНИКИ ЭНЕРГИИ

*Котлы и радиаторы
FONDITAL производятся
исключительно в Италии*



Made in Italy

www.fondital.it

fondital

КОТЛЫ • ВОЗОБНОВЛЯЕМЫЕ ИСТОЧНИКИ ЭНЕРГИИ

Проектировать, производить и продавать системы отопления наилучшим образом, удовлетворяя все запросы клиентов по качеству продукции и уровню предоставляемых услуг – это кредо компании «Fondital» с того момента, когда Сильвестро Ниболи основал ее в 1970 году.

В последние годы компания неуклонно росла и развивалась, совершенствуя оборудование и повышая свою конкурентоспособность за счет расширения существующих и создания новых производственных мощностей и, в первую очередь, за счет внедрения комплексной программы автоматизации производства, нацеленной на наиболее полное удовлетворение пожеланий потребителей.

Благодаря, в первую очередь, мировой известности отлитых под давлением алюминиевых радиаторов марка «Fondital» стала синонимом качества, завоевав широкую известность среди специалистов во всем мире.

Для стран Восточной Европы были разработаны и запатентованы специальные модели радиаторов, рассчитанные на высокое рабочее давление (1,6 МПа) и соответствующие Европейскими нормативам качества (норматив EN 442) и требованиям ГОСТ Российской Федерации; они полностью отвечают условиям эксплуатации в этих странах и могут устанавливаться как в отдельных домах, так и в системах центрального отопления многоквартирных домов. Каждая радиаторная батарея проходит испытание под давлением 2,4 МПа и гарантирована в течение 10 лет с даты установки, при условии соблюдения всех требований действующих норм монтажа.

Кроме радиаторов, по производству которых «Fondital» является мировым лидером, клиентам предлагается широкая гамма настенных и напольных котлов, производимых исключительно на предприятиях фирмы в Италии.

В настенных котлах реализовано все самое лучшее, что существует на сегодняшний день в данной области, их высокотехнологичное содержание сочетается с простотой примененных проектных решений. Они просты в установке, удобны в эксплуатации, практичны в обслуживании. Это достигается за счет особенной архитектуры конструкции и рационального подбора функций котла.

Дополняют гамму напольные газовые и дизельные котлы. При проектировании стальных или чугунных котлов малой, средней и большой мощности особое внимание уделялось не только эксплуатационным характеристикам, но и их прочности и надежности.

Среди предлагаемых клиентам изделий имеются также газовые и дизельные горелки, автономные накопительные бойлеры и полная гамма принадлежностей для монтажа.

Благодаря большим производственным возможностям и разветвленной коммерческой сети «Fondital» смогла завоевать авторитетное положение на мировом рынке отопительного оборудования. Сегодня почти не существует страны, в которой бы не было собственных представителей Fondital, ее официальных импортеров или сети ее торговых агентов.



Made in Italy

**Котлы и радиаторы
FONDITAL производятся
исключительно в Италии**

Производственные мощности



1 FONDITAL - Carpeneda 1

Via Provinciale, 49
25079 Carpeneda di Vobarno (Brescia) Italy
Общая площадь 131.000 кв.м
Крытая площадь 32 500 кв.м

2 FONDITAL - Vestone 1

Via Mocenigo, 123
25078 Vestone (Brescia) Italy
Общая площадь 43 100 кв.м
Крытая площадь 16 250 кв.м

3 FONDITAL - Vestone 2

Via Mocenigo, 125
25078 Vestone (Brescia) Italy
Общая площадь 9 500 кв.м
Крытая площадь 7 710 кв.м

4 FONDITAL - Sabbio Chiese

Via XX Settembre, 39
25070 Sabbio Chiese (Brescia) Italy
Общая площадь 3 600 кв.м
Крытая площадь 3 470 кв.м

5 FONDITAL - Carpeneda 2

Via Cerreto, 40
25079 Vobarno (Brescia) Italy
Общая площадь м² 75.695
Крытая площадь 21 000 кв.м
Полезная производственная площадь
м² 45.500

Новая производственная мощность (открытие - апрель 2009 г.)



fondital

ВОЗОБНОВЛЯЕМЫЕ
ИСТОЧНИКИ ЭНЕРГИИ

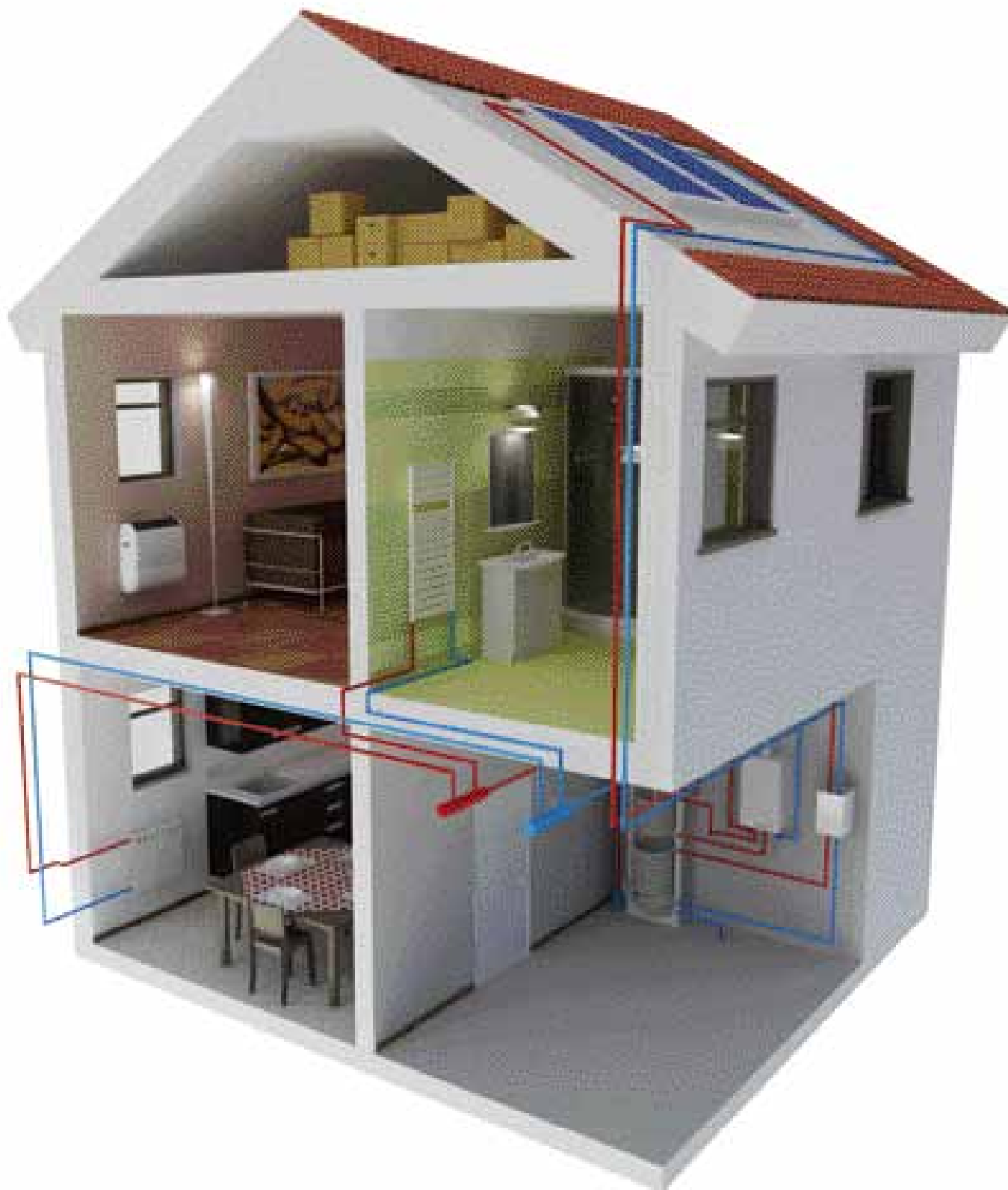

Содержание

Котлы конденсационные, с предварительным смешиванием

- Tahiti Condensing Line Tech KC.....	стр. 8
- Tahiti Condensing Line Tech KR (только отопление)	стр. 12
- Tahiti Condensing Line Tech KR 55 (только отопление)	стр. 16
- Tahiti Condensing Line Tech KR 85 (только отопление)	стр. 20
- Tahiti Condensing Line Tech KRB (только отопление)	стр. 24
- Tahiti Condensing Line Tech KRB-S (только отопление)	стр. 28
- Nias Condensing Line Tech.....	стр. 32
- Tahiti Condensing IN KC	стр. 36
- Tahiti Condensing IN KRB.....	стр. 40
- Madeira KRBS Line Tech.....	стр. 44
- Madeira Compact KBS Line Tech	стр. 50
- Модульные конденсационные котлоагрегаты Tahiti Condensing	стр. 54

Компактные настенные котлы

- Victoria Compact.....	стр. 60
-------------------------	---------

Настенные газовые котлы

- Tahiti Dual Line C (комбинированный)	стр. 64
- Tahiti Dual Line R (только отопление)	стр. 68
- Nias Dual Line Tech	стр. 72

Настенные газовые котлы для встроенной наружной установки

- Tahiti Dual Line esterna (комбинированный).....	стр. 76
- Victoria Compact IN	стр. 80
- Tahiti Dual IN.....	стр. 84
- Nias Dual IN	стр. 88

Напольные газовые котлы

- Bali B	стр. 92
- Bali RTN	стр. 96
- Bali RTN E	стр. 98
- Bali RTN PV - PVE	стр. 100
- Bali RTN T.....	стр. 102
- Bali RTFS E.....	стр. 105

Напольные чугунные котлы

- Elba Dual	стр. 108
-------------------	----------

Чугунные котлы с жидкотопливной горелкой

- Capri R.....	стр. 110
- Capri B.....	стр. 114
- Capri C.....	стр. 118

Стальные котлы

- Rodi Dual HR 70 ÷ 1300.....	стр. 122
- Rodi Dual HR 1400 ÷ 3500.....	стр. 124
- Rodi Dual 70 ÷ 1300.....	стр. 126
- Rodi Dual 1400 ÷ 3500.....	стр. 128

Горелки

- Pyrós Dual 1G / Pyrós 1G.....	стр. 130
- Pyrós 1 M.....	стр. 132

Накопительные бойлеры

- WHPF BM.....	стр. 140
- WHPF BS	стр. 141
- WHPS BA SS.....	стр. 142
- WHPS BA DS.....	стр. 143
- WHPF BO	стр. 144
- Примеры сочетания котлов и бойлеров	стр. 145

Модули распределения и учета тепловой энергии

- GEMINI: модули распределения и учета тепловой энергии	стр. 146
- GEMINI satellite: сателлитные модули распределения и учета тепловой энергии	стр. 152
- GEMINI centrale: модули учета тепловой энергии для котельной.....	стр. 153
- GEMINI data: накопитель данных	стр. 154
- GEMINI 3A/2AB: встраиваемые зональные модули	стр. 155
- GEMINI 2ABS: зональные модули для установки под котлом.....	стр. 156

Комплекующие принадлежности

.....	стр. 157
-------	----------

Котлы настенные конденсационные, с предварительным смешиванием, двухконтурные, с проточным теплообменником

Tahiti Condensing КС



ТАИТИ CONDENSING LINE TECH КС 24 - КС 28 - КС 32

Настенный конденсационный котел с герметичной камерой сгорания, предварительным смешиванием воздуха и газа и с проточным теплообменником. Три версии по мощности 24,8, 27,4 и 33,2 кВт (50°C - 30°C). В серийном исполнении котел предназначен для работы на метане или пропане.

- Теплообменник из нержавеющей стали в термополимерном кожухе
- Горелка с полным предварительным смешиванием газ/воздух
- Модуляционный газовый клапан с постоянным газозвоздушным коэффициентом
- Вентилятор горелки регулируемой скоростью оборотов
- Трехскоростной циркуляционный насос системы отопления со встроенным воздухоудалителем
- Расширительный бак отопительного контура, объемом 10 л
- Модуляция мощности в режимах отопления и ГВС
- Электронный розжиг, ионизационный контроль пламени
- Температурные NTC-датчики в контуре отопления и ГВС
- ЖК-интерфейс с функцией диагностики
- Байпас в базовой комплектации
- Пластинчатый теплообменник ГВС из нержавеющей стали
- Трехходовой электроклапан
- Возможность подсоединения: датчика наружной температуры, пульта дистанционного управления, электронной платы низкотемпературной зоны
- Классификация КПД согласно 92/42 СЕЕ: ★★★★★
- Класс эмиссии NOx (EN 297): 5



Теплообменник с горелкой полного предварительного смешивания



Теплообменник ГВС с 26 пластинами

Модель		Код	Тепловая мощность кВт	КПД на макс. мощности	Вес брутто
ТАИТИ CONDENSING LINE TECH КС 24	МЕТАН	СТОxx2CR24	24,8	104,8 %	кг. 40,8
	ПРОПАН	СТОxx6CR24			
ТАИТИ CONDENSING LINE TECH КС 28	МЕТАН	СТОxx2CR28	27,4	105,4 %	кг. 42,3
	ПРОПАН	СТОxx6CR28			
ТАИТИ CONDENSING LINE TECH КС 32	МЕТАН	СТОxx2CR32	33,2	105,4 %	кг. 43,8
	ПРОПАН	СТОxx6CR32			

В ЦЕНУ ВХОДИТ: Базовая гидравлическая арматура, бумажный шаблон, набор заглушек для воздухозабора.

Габариты и расположение соединений

Tahiti Condensing KC

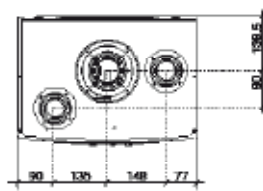
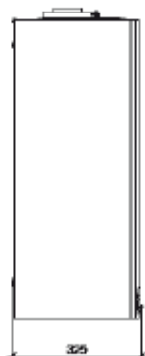
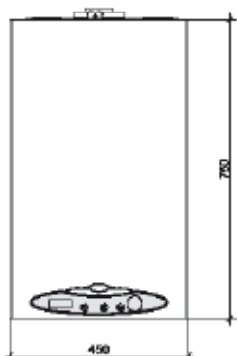

Вид сверху

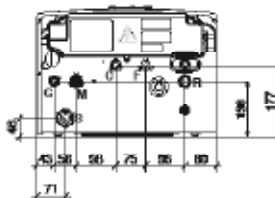

Вид снизу

- G** Подача газа (1/2")
- M** Подача воды в систему отопления (3/4")
- C** Выход ГВС (1/2")
- F** Подача холодной воды (1/2")
- R** Возврат из системы отопления (3/4")
- S** Слив конденсата

Комплектующие

Артикул	Описание	Код
	Коаксиальный дымоотвод и воздухозабор Ø 60/100 длина 0,75 м	0CONDASP00
	Набор соединительных элементов для коаксиального дымоотвода и воздухозабора Ø 60/100	0KITATCO00
	Колено 90° с фланцем Ø 60/100	0KCURFLA00
	Комплект соединительных элементов для отдельного дымоотвода и воздухозабора Ø 80+80	0KITSDOP00
	Монтажный шаблон бумажный (входит в упаковку с котлом)	0DIMACAR04
	Пульт дистанционного управления	0CREMOTO05
	Датчик наружной температуры	0SONDAES01
	Базовая гидравлическая арматура (входит в упаковку с котлом)	0KITIDBA05
	Электрокомплект для управления зонами, вкл. датчик наружной температуры	0KITZONE00
	Монтажный шаблон металлический	0DIMMECO03
	Газо- и водопроводные краны	0KITRUBI01
	Фальш-панель для труб и арматуры	0COPETUB01
	Арматура для подсоединения к системе солнечного теплоснабжения для котлов внутренней установки серии Dual и Condensing	0KITSOLD00
	Зональный модуль, для установки под котлом, на одну высокотемпературную зону и одну низкотемпературную зону (см. стр. 156)	0KITZONE02

Полная номенклатура принадлежностей и аксессуаров для воздухозабора и дымоотвода: см. стр. 161 - 162.

Гидравлическая схема котла Tahiti Condensing KC

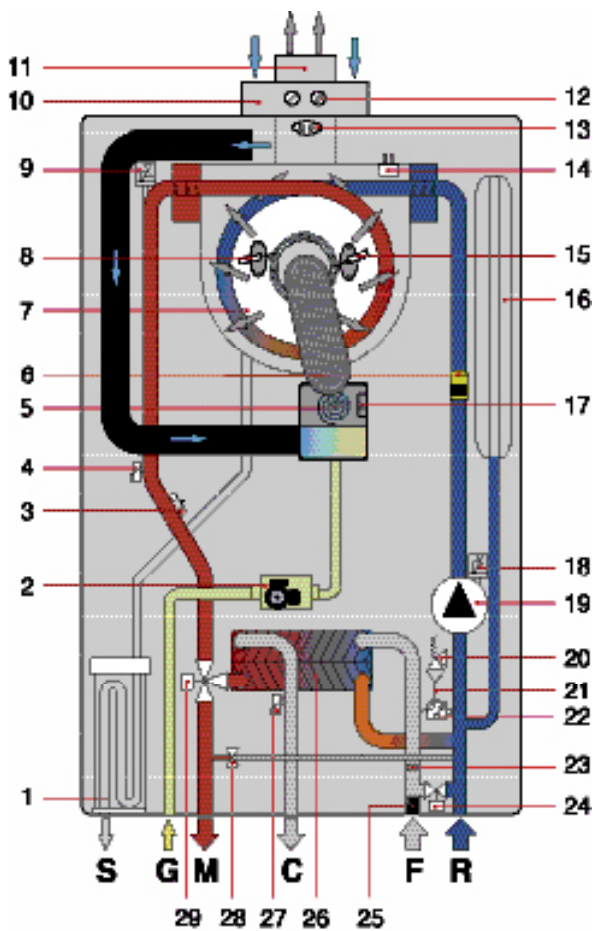

- 1 сифон для слива конденсата
- 2 модуляционный газовый клапан
- 3 предохранительный термостат
- 4 датчик температуры системы отопления
- 5 модуляционный вентилятор горелки
- 6 реле протока контура отопления
- 7 первичный конденсационный теплообменник
- 8 электрод розжига
- 9 воздухоудалитель
- 10 воздухозабор
- 11 дымоотвод
- 12 гнездо отбора проб дымовых газов
- 13 термостат дымовых газов в дымоотводе
- 14 термостат дымовых газов на теплообменнике
- 15 электрод контроля пламени
- 16 расширительный бак
- 17 датчик контроля вентилятора
- 18 воздухоудалитель
- 19 циркуляционный насос
- 20 предохранительный клапан 3 бар
- 21 сливной кран
- 22 реле минимального давления
- 23 ограничитель расхода
- 24 кран подпитки
- 25 реле протока холодной воды с фильтром
- 26 вторичный пластинчатый теплообменник
- 27 датчик температуры ГВС
- 28 автоматический байпас
- 29 трехходовый электроклапан

- M** Подача воды в систему отопления
- G** Подача газа
- C** Выход ГВС
- F** Подача холодной воды (водопроводная)
- R** Возврат из системы отопления
- S** Слив конденсата

Напорные характеристики на выходе котла (с закрытым байпасом)

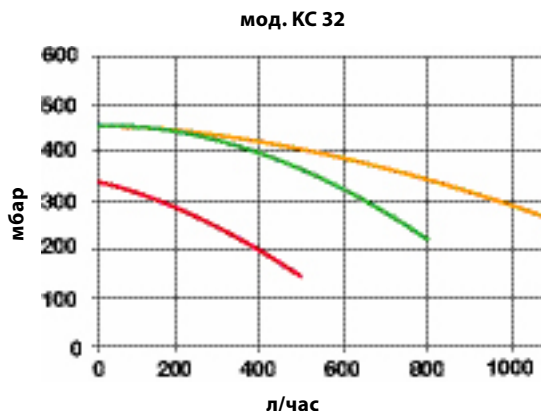
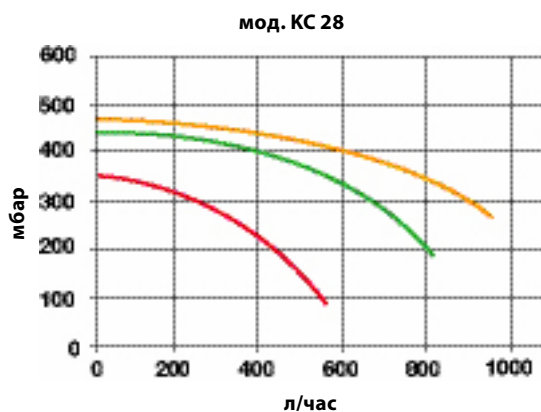
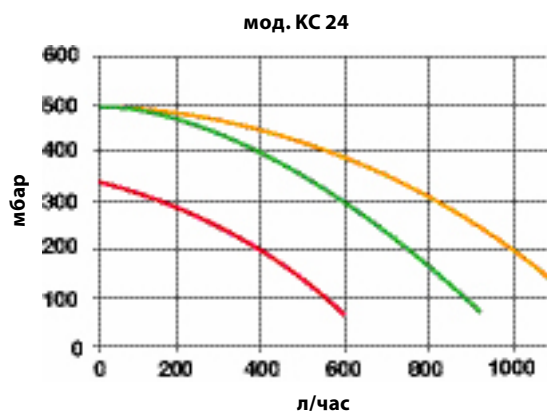

- V3
- V2
- V1

ТЕХНИЧЕСКИЕ ХАРАКТЕРИСТИКИ		КС 24	КС 28	КС 32
Категория аппарата	-	И2НЗР	И2НЗР	И2НЗР
Тепловая мощность	кВт	23,7	26,2	31,4
Номинальная полезная мощность (80-60°C)	кВт	23,1	25,5	30,6
Номинальная полезная мощность (50-30°C)	кВт	24,8	27,4	33,2
Минимальная полезная мощность (80-60°C)	кВт	6,5	5,4	8,7
Минимальная полезная мощность (50-30°C)	кВт	7,3	6,1	9,6
КПД при номинальной тепловой мощности (80-60°C)	%	97,5	97,5	97,6
КПД при минимальной тепловой мощности (80-60°C)	%	95,7	95,5	96,3
КПД при номинальной тепловой мощности (50-30°C)	%	104,8	105,4	105,4
КПД при минимальной тепловой мощности (50-30°C)	%	106,9	106,7	106,3
КПД при 30% нагрузке	%	109,1	108,9	108,7
Потери на кожух при горелке, работающей с номинальной тепловой мощностью	%	1,4	0,9	0,6
Потери на кожух при горелке, работающей с минимальной тепловой мощностью	%	2,1	2,3	1,6
Потери на кожух при выключенной горелке	%	0,2	0,3	0,2
Потери в дымоходе при горелке, работающей с номинальной тепловой мощностью	%	2,6	2,5	2,4
Потери в дымоходе при горелке, работающей с минимальной тепловой мощностью	%	2,2	2,2	2,1
Класс энергоэффективности (92/42 ЕЕС)	-	★★★★	★★★★	★★★★
Класс эмиссии NOx (EN 297/EN 483)	-	5	5	5
Максимальное рабочее давление в режиме отопления	бар	3	3	3
Максимальная рабочая температура в режиме отопления	°С	83	83	83
Диапазон регулирования температуры в режиме отопления	°С	20 - 78	20 - 78	20 - 78
Объем расширительного бака	л	10	10	10
Расход в режиме отопления при номинальной полезной мощности (80-60°C) метан	куб.м./ч	2,51	2,77	3,32
Расход в режиме отопления при минимальной полезной мощности (80-60°C) метан	куб.м./ч	0,69	0,57	0,92
Расход в режиме отопления при номинальной полезной мощности (80-60°C) пропан	кг/ч	1,83	2,05	2,47
Расход в режиме отопления при минимальной полезной мощности (80-60°C) пропан	кг/ч	0,52	0,49	0,70
Номинальная полезная мощность в режиме ГВС (ΔТ 30°C)	кВт	28,0	31,0	34,5
Минимальная тепловая мощность в режиме ГВС (ΔТ 30°C)	кВт	7,0	6,0	9,7
Номинальная тепловая мощность в режиме ГВС	кВт	27,2	30,4	34,5
Минимальная тепловая мощность в режиме ГВС	кВт	6,8	5,7	9,1
КПД в режиме ГВС при номинальной тепловой мощности (ΔТ 30°C)	%	103	102	103
Максимальное давление в режиме ГВС	бар	8	8	8
Минимальное давление в режиме ГВС	бар	0,5	0,5	0,5
Удельная производительность в режиме ГВС ΔТ 30°C	л/мин	13,5	14,9	16,5
Максимальная рабочая температура в режиме ГВС	°С	62	62	62
Диапазон регулирования температуры в режиме ГВС	°С	35 - 57	35 - 57	35 - 57
Расход в режиме ГВС при номинальной полезной мощности метан	куб.м./ч	2,96	3,28	3,65
Расход в режиме ГВС при минимальной полезной мощности метан	куб.м./ч	0,74	0,63	1,02
Расход в режиме ГВС при номинальной полезной мощности пропан	кг/ч	2,26	2,50	2,79
Расход в режиме ГВС при минимальной полезной мощности пропан	кг/ч	0,57	0,49	0,78
ΔТ дымовых газов / воздуха при номинальной тепловой мощности и ГВС	°С	67	51	54
ΔТ дымовых газов / воздуха при минимальной тепловой мощности	°С	49	45	51
Расход дымовых газов при номинальной тепловой мощности и ГВС	г/с	12,4	13,9	15,7
Расход дымовых газов при минимальной тепловой мощности	г/с	3,1	2,6	4,1
СО ₂ при номинальной тепловой мощности метан	%	9,0	9,0	9,0
СО ₂ при номинальной тепловой мощности пропан	%	10,0	10,0	10,0
Остаточный располагаемый напор в дымоходном тракте при номин. тепловой мощности	Па	127	170	204
Остаточный располагаемый напор в дымоходном тракте при мин. тепловой мощности	Па	8	9	15
Давление газа на входе газового клапана метан	мбар	13	13	13
Давление газа на входе газового клапана пропан	мбар	37	37	37
Напряжение / Частота электрического тока	В/Гц	230/50	230/50	230/50
Плавкий предохранитель энергоснабжения	А	2	2	2
Потребляемая электрическая мощность	Вт	160	170	170
Класс электрозащиты	-	IPX4D	IPX4D	IPX4D
Газовое соединение	дюйм	G1/2	G1/2	G1/2
Соединения контура отопления	дюйм	G3/4	G3/4	G3/4
Соединения контура ГВС	дюйм	G1/2	G1/2	G1/2
Длина x высота x глубина	мм	450x750x325	450x750x325	450x750x325
Вес котла нетто	кг	36,60	38,00	39,40
Вес котла брутто	кг	40,80	42,30	43,80

Котлы настенные конденсационные, с предварительным смешиванием,
только для отопления

Tahiti Condensing KR



ТАИТИ CONDENSING LINE TECH KR 24 - KR 28 - KR 32

предварительным смешиванием, с герметичной камерой сгорания, только для отопления. Три версии по мощности 24,8, 27,4 и 33,2 кВт (50°C - 30°C).

В серийном исполнении котел предназначен для работы на метане или пропане.

- Теплообменник из нержавеющей стали в термополимерном кожухе
- Горелка с полным предварительным смешиванием газ/воздух
- Модуляционный газовый клапан с постоянным газозвушным коэффициентом
- Вентилятор горелки регулируемой скоростью оборотов
- Трехскоростной циркуляционный насос системы отопления со встроенным воздухоудалителем
- Расширительный бак отопительного контура объемом 10 л
- Модулирование мощности горелки
- Электронный розжиг, ионизационный контроль пламени
- Температурный NTC-датчик
- ЖК-интерфейс с функцией диагностики
- Байпас в базовой комплектации
- Возможность подсоединения: внешнего бойлера, датчика наружной температуры, пульта дистанционного управления, электронной платы низкотемпературной зоны
- Функция антибактериальной защиты и защиты от замерзания внешнего бойлера
- Класс энергоэффективности согласно 92/42 CEE: ★★★★★
- Класс эмиссии NOx (EN 297): 5

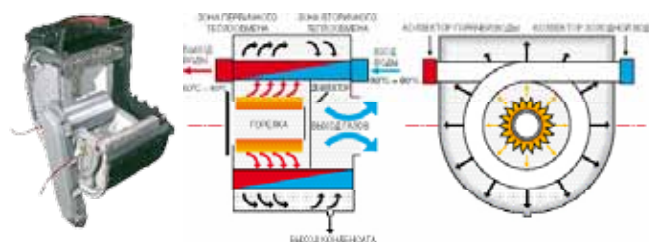

Теплообменник с горелкой полного предварительного смешивания

Модель		Код	Тепловая мощность кВт	КПД на макс. мощности	Вес брутто
ТАИТИ CONDENSING LINE TECH KR 24	МЕТАН	СТОxx2RR24	24,8	104,8 %	кг. 37,6
	ПРОПАН	СТОxx6RR24			
ТАИТИ CONDENSING LINE TECH KR 28	МЕТАН	СТОxx2RR28	27,4	105,4 %	кг. 39,2
	ПРОПАН	СТОxx6RR28			
ТАИТИ CONDENSING LINE TECH KR 32	МЕТАН	СТОxx2RR32	33,2	105,4 %	кг. 40,4
	ПРОПАН	СТОxx6RR32			

В ЦЕНУ ВХОДИТ: Базовая гидравлическая арматура, бумажный шаблон, набор заглушек для воздухозабора.

Габариты и расположение соединений

Tahiti Condensing KR

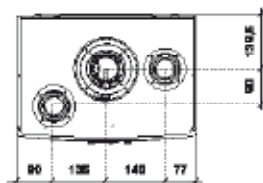
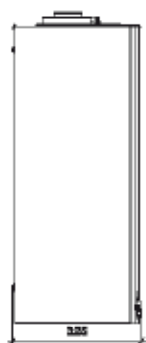
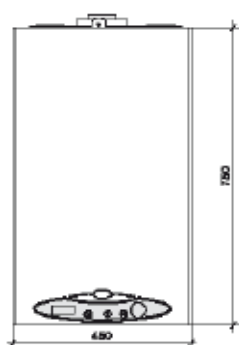

Вид сверху

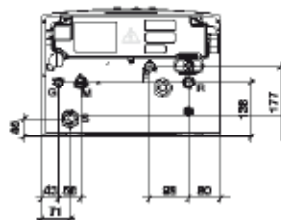

Вид снизу



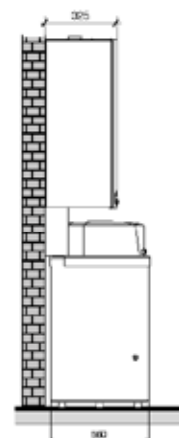











Пример установки с внешним накопительным бойлером



Нак.бойлеры
мод. WHPF BM
см. стр. 140

- G Вход газа (1/2")
- M Подача воды в систему отопления (3/4")
- F Вход холодной воды (1/2")
- R Возврат из системы отопления (3/4")
- S Слив конденсата

Комплектующие

Артикул	Наименование	Код
	Коаксиальный дымо-воздуховод Ф 60/100 длина 0,75 м	0CONDASP00
	Набор соединительных элементов для коаксиального дымо-воздуховода Ф 60/100	0KITATCO00
	Колено 90° с фланцем Ф 60/100	0KCURFLA00
	Комплект соединительных элементов для раздельного дымо-воздуховода Ф 80+80	0KITSDOP00
	Монтажный шаблон бумажный (входит в упаковку с котлом)	0DIMACAR04
	Пульт дистанционного управления	0CREMOTO05
	Датчик наружной температуры	0SONDAES01
	Гидравлическая арматура в комплекте с фитингами (входит в упаковку с котлом)	0KITIDBA05
	Комплект электрооборудования для управления зонами, вкл. датчик наружной температуры	0KITZONE00
	Температурный датчик бойлера	0KITSOND00
	Монтажный шаблон металлический	0DIMMECO03
	Газо- и водопроводные краны	0KITRUBI01
	Фальш-панель для труб и арматуры	0COPETUB01
	Зональный модуль для установки под котлом для управления одной прямой и одной смешанной зоной (см. стр. 156)	0KITZONE02

Полная номенклатура принадлежностей и аксессуаров для воздухозабора и дымоотвода: см. стр. 161 - 162.

Гидравлическая схема котла Tahiti Condensing Line Tech KR

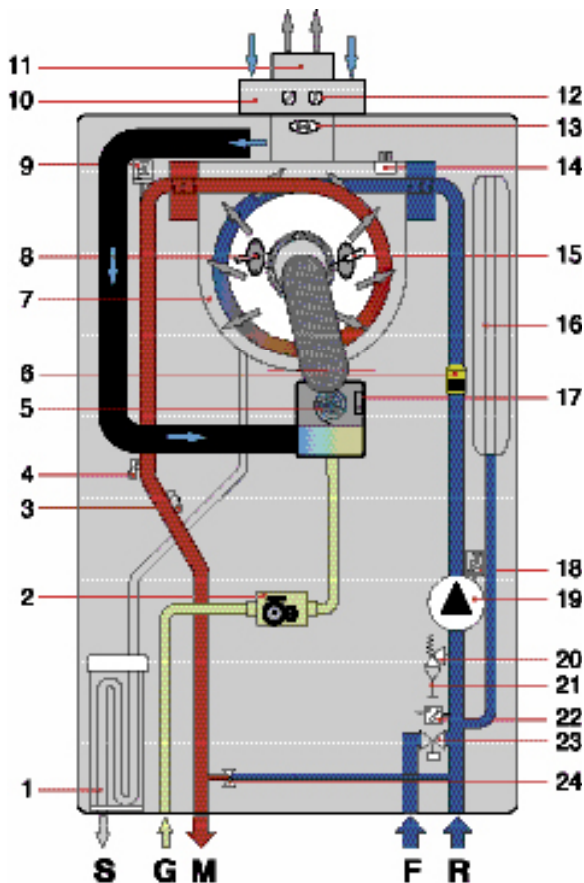

- 1 сифон для слива конденсата
- 2 модуляционный газовый клапан
- 3 датчик температуры системы отопления
- 4 предохранительный термостат
- 5 модуляционный вентилятор горелки
- 6 реле протока контура отопления
- 7 первичный конденсационный теплообменник
- 8 электрод розжига
- 9 воздухоудалитель
- 10 воздухозабор
- 11 дымоотвод
- 12 гнездо отбора проб дымовых газов
- 13 термостат дымовых газов в дымоотводе
- 14 термостат дымовых газов на теплообменнике
- 15 электрод контроля пламени
- 16 расширительный бак
- 17 датчик контроля вентилятора
- 18 воздухоудалитель
- 19 циркуляционный насос
- 20 предохранительный клапан 3 бар
- 21 сливной кран
- 22 реле минимального давления
- 23 кран подпитки
- 24 автоматический байпас

- M** Поддача воды в систему отопления
G Поддача газа
F Поддача холодной воды (водопроводная)
R Возврат из системы отопления
S Слив конденсата

Напорные характеристики на выходе котла (с закрытым байпасом)

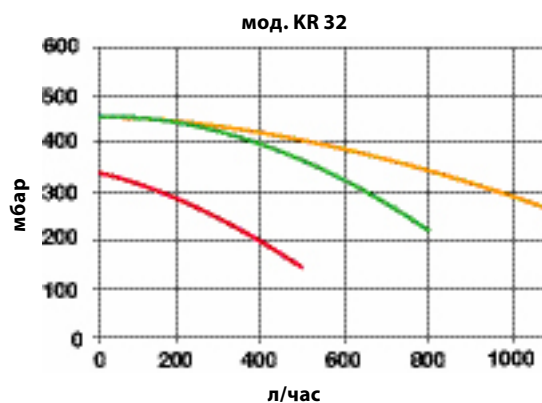
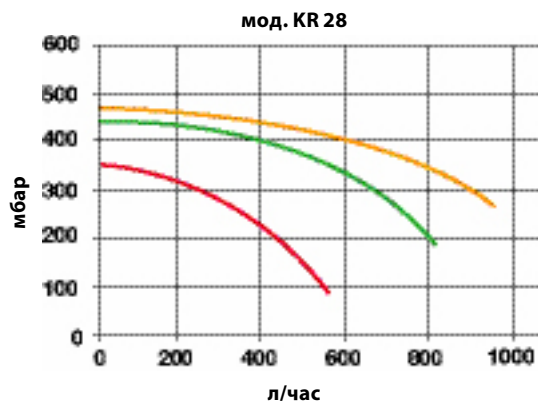
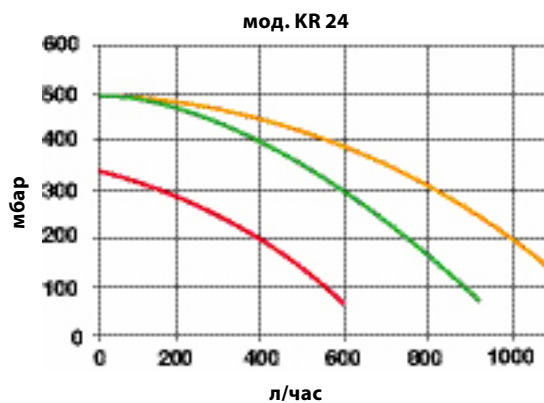

- V3
- V2
- V1

ТЕХНИЧЕСКИЕ ХАРАКТЕРИСТИКИ			KR 24	KR 28	KR 32
Категория аппарата	-		II2H3P	II2H3P	II2H3P
Тепловая мощность	кВт		23,7	26,2	31,4
Номинальная полезная мощность (80-60°C)	кВт		23,1	25,5	30,6
Номинальная полезная мощность (50-30°C)	кВт		24,8	27,4	33,2
Минимальная полезная мощность (80-60°C)	кВт		6,5	5,4	8,7
Минимальная полезная мощность (50-30°C)	кВт		7,3	6,1	9,6
КПД при номинальной тепловой мощности (80-60°C)	%		97,5	97,5	97,6
КПД при минимальной тепловой мощности (80-60°C)	%		95,7	95,5	96,3
КПД при номинальной тепловой мощности (50-30°C)	%		104,8	105,4	105,4
КПД при минимальной тепловой мощности (50-30°C)	%		106,9	106,7	106,3
КПД при 30% нагрузке	%		109,1	108,9	108,7
Потери на кожух при горелке, работающей с номинальной тепловой мощностью	%		1,4	0,9	0,6
Потери на кожух при горелке, работающей с минимальной тепловой мощностью	%		2,1	2,3	1,6
Потери на кожух при выключенной горелке	%		0,2	0,3	0,2
Потери в дымоходе при горелке, работающей с номинальной тепловой мощностью	%		2,6	2,5	2,4
Потери в дымоходе при горелке, работающей с минимальной тепловой мощностью	%		2,2	2,2	2,1
Класс энергоэффективности (92/42 ЕЕС)	-		★★★★	★★★★	★★★★
Класс эмиссии NOx (EN 297/EN 483)	-		5	5	5
Максимальное рабочее давление в режиме отопления	бар		3	3	3
Максимальная рабочая температура в режиме отопления	°C		83	83	83
Диапазон регулирования температуры в режиме отопления	°C		20 - 78	20 - 78	20 - 78
Объем расширительного бака	л		10	10	10
Расход в режиме отопления при номинальной полезной мощности (80-60°C)	метан	куб.м./ч	2,51	2,77	3,32
Расход в режиме отопления при минимальной полезной мощности (80-60°C)	метан	куб.м./ч	0,69	0,57	0,92
Расход в режиме отопления при номинальной полезной мощности (80-60°C)	пропан	кг/ч	1,83	2,05	2,47
Расход в режиме отопления при минимальной полезной мощности (80-60°C)	пропан	кг/ч	0,52	0,49	0,70
ΔТ дымовых газов / воздуха при номинальной тепловой мощности и ГВС	°C		67	51	54
ΔТ дымовых газов / воздуха при минимальной мощности	°C		49	45	51
Расход дымовых газов при номинальной тепловой мощности и ГВС	г/с		12,4	13,9	15,7
Расход дымовых газов при минимальной тепловой мощности	г/с		3,1	2,6	4,1
СО ₂ при номинальной тепловой мощности	метан	%	9,0	9,0	9,0
СО ₂ при номинальной тепловой мощности	пропан	%	10,0	10,0	10,0
Остаточный располагаемый напор в дымоходном тракте при номин. тепловой мощности	Па		127	170	204
Остаточный располагаемый напор в дымоходном тракте при мин. тепловой мощности	Па		8	9	15
Давление газа на входе газового клапана	метан	мбар	13	13	13
Давление газа на входе газового клапана	пропан	мбар	37	37	37
Напряжение / Частота электрического тока		В/Гц	230/50	230/50	230/50
Плавкий предохранитель энергоснабжения		А	2	2	2
Потребляемая электрическая мощность		Вт	160	170	170
Класс электрозащиты		-	IPX4D	IPX4D	IPX4D
Газовое соединение		дюйм	G1/2	G1/2	G1/2
Соединения контура отопления		дюйм	G3/4	G3/4	G3/4
Длина x высота x глубина		мм	450x750x325	450x750x325	450x750x325
Вес котла нетто		кг	33,80	35,20	36,60
Вес котла брутто		кг	37,60	39,20	40,40

Tahiti Condensing KR 55



ТАИТИ CONDENSING LINE TECH KR 55

Котел настенный конденсационный, с предварительным смешиванием, с герметичной камерой сгорания, только для отопления.

Мощность 58,8 кВт (50°C – 30°C)

В серийном исполнении котел предназначен для работы на метане (возможен перевод на пропан).

- Высокоэффективный теплообменник из нержавеющей стали
- Горелка с полным предварительным смешиванием газ/воздух
- Модуляционный газовый клапан с постоянным газоз-воздушным коэффициентом
- Вентилятор горелки регулируемой скоростью оборотов
- Трехскоростной циркуляционный насос
- Воздухоудалитель на теплообменнике
- Встроенный воздухоотводный коллектор
- Дифференциальное реле давления воды (подача - возврат) и реле минимального давления
- Модулирование мощности горелки
- Электронный розжиг, ионизационный контроль пламени
- Погружной температурный NTC-датчик на подаче
- ЖК-интерфейс с функцией диагностики
- Класс энергоэффективности согласно 92/42 СЕЕ: ★★★★★
- Класс эмиссии NOx (EN 297): 5

Возможность подсоединения:

- Внешнего бойлера ГВС (с функциями антибактериальной защиты и защиты от замерзания)
- Пульт дистанционного управления Open Therm
- Платы управления высоко- и низкотемпературными зонами отопления



Конденсационный теплообменник 58,8 кВт

Модель		Код	Тепловая мощность кВт	КПД на макс. мощности	Вес брутто
ТАИТИ CONDENSING LINE TECH KR 55	МЕТАН	СТОxx2RR55	58,8	107,0 %	кг. 53

В ЦЕНУ ВХОДИТ: Бумажный шаблон, набор заглушек для воздухозабора.

Электрические платы управления каскадом котлов

Модель плат для KR 55	2 котла	3/4 котла	5/6 котлов
Стандартный блок управления	0QUADCAS00	0QUADCAS01	0QUADCAS02
Блок управления с обменом данными с ПК	0QUADCAS10	0QUADCAS11	0QUADCAS12
Блок управления посредством GSM-модема	0QUADCAS05	0QUADCAS06	0QUADCAS07

Полная номенклатура принадлежностей и аксессуаров для воздухозабора и дымоотвода: см. стр. 163-164; для каскадных установок на стр. 165-166.

Габариты и расположение соединений

Tahiti Condensing KR 

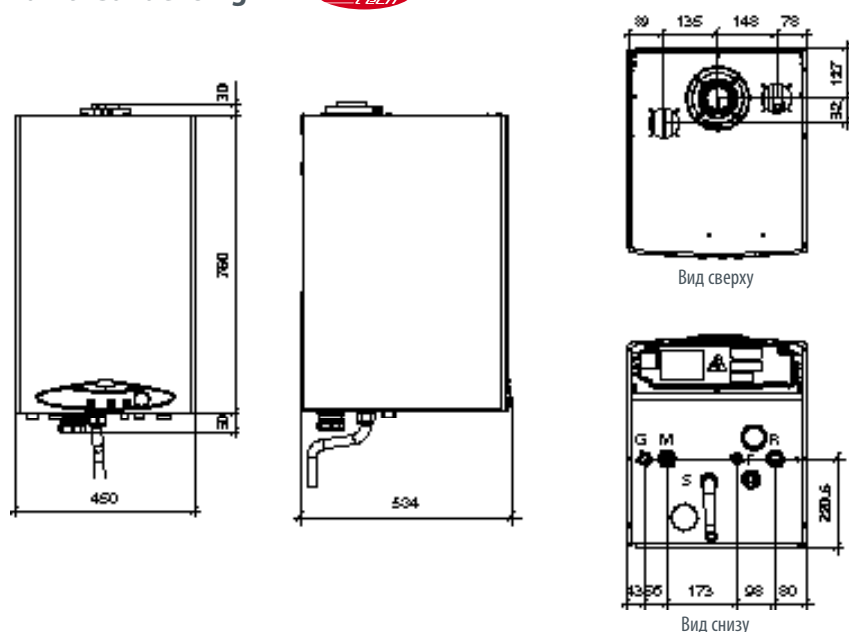











ВНИМАНИЕ:

с данным котлом применяется дымоход для конденсационных котлов либо для каскадных установок (см.стр. 165-166)

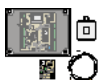
- G Подача газа (3/4")
- M Подача воды в систему отопления (1")
- F Подача холодной воды (1/2")
- R Возврат из системы отопления (1")
- S Слив конденсата

Комплектующие

Артикул	Описание	Код
	Коаксиальный дымоотвод и воздухозабор Ø 60/100 длина 0,75 м	0CONDASP00
	Набор соединительных элементов для коаксиального дымоотвода и воздухозабора Ø 60/100	0KITATCO00
	Колено 90° с фланцем Ø 60/100	0KCURFLA00
	Комплект соединительных элементов для отдельного дымоотвода и воздухозабора Ø 80+80	0KITSDOP00
	Пульт дистанционного управления	0CREMOTO05
	Датчик наружной температуры	0SONDAES01
	Электрокомплект для управления зонами, вкл. датчик наружной температуры	0KITZONE00
	Температурный датчик бойлера	0KITSOND00
	Монтажный шаблон бумажный (входит в упаковку с котлом)	0DIMACAR12
	Фильтр-нейтрализатор конденсата (для котлов макс. полезной мощностью 85 кВт)	0FILNECO00
	Сменный картридж для фильтра-нейтрализатора (для котлов макс. полезной мощностью 85 кВт)	0RICAFIL00

Полная номенклатура принадлежностей и аксессуаров для воздухозабора и дымоотвода: см. стр. 163-164; для каскадных установок на стр. 165-166.

Гидравлическая схема котла Tahiti Condensing Line Tech KR 55

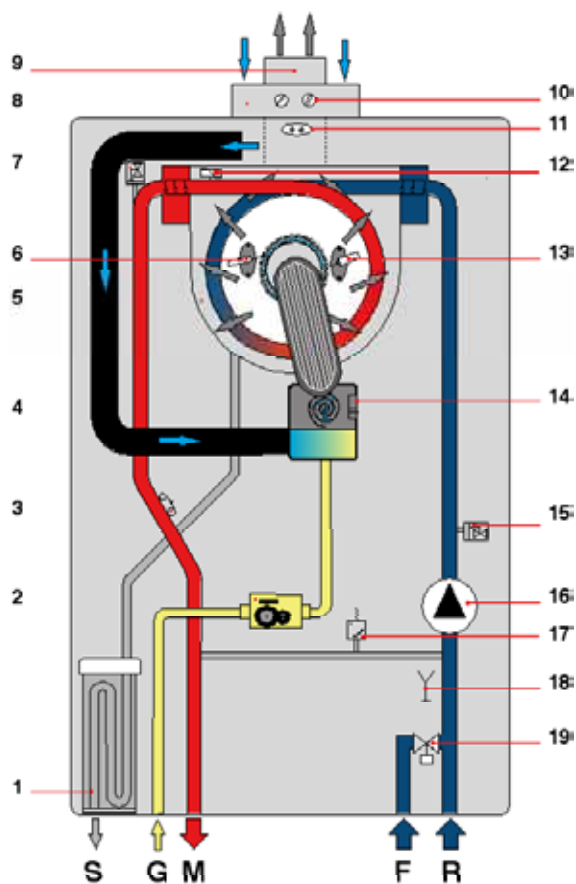

- 1 сифон для слива конденсата
 - 2 модуляционный газовый клапан
 - 3 предохранительный термостат
 - 4 модуляционный вентилятор
 - 5 первичный конденсационный теплообменник
 - 6 электрод розжига
 - 7 воздухоудалитель
 - 8 система забора воздуха для горения
 - 9 система дымоудаления
 - 10 гнездо отбора проб дымовых газов
 - 11 термостат дымовых газов
 - 12 датчик температуры системы отопления
 - 13 электрод контроля пламени
 - 14 датчик контроля вентилятора
 - 15 воздухоудалитель
 - 16 циркуляционный насос
 - 17 дифференциальное реле давления и реле минимального давления
 - 18 сливной кран
 - 19 заливной кран
- S** Слив конденсата
G Подача газа
M Подача воды в систему отопления
F Подача холодной воды (водопроводная)
R Возврат из системы отопления

Напорные характеристики на выходе котла (с закрытым байпасом)

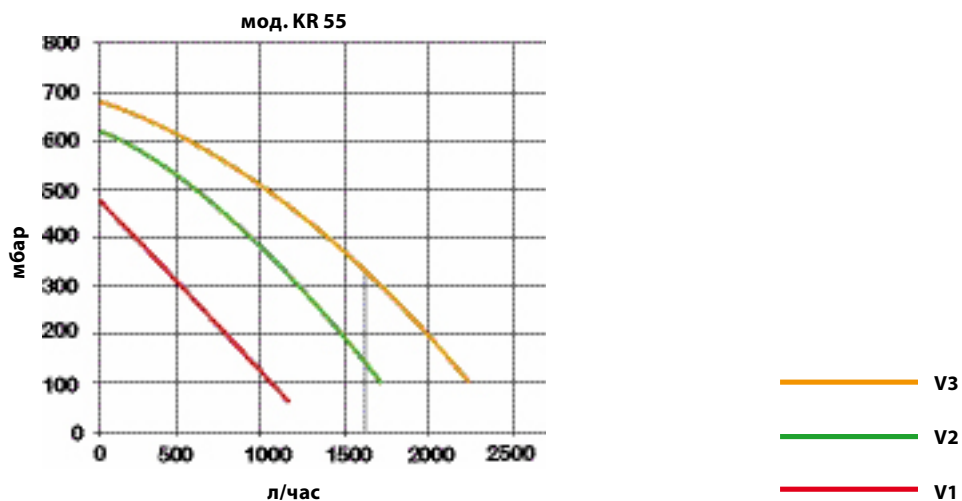

ТЕХНИЧЕСКИЕ ХАРАКТЕРИСТИКИ		KR 55
Категория аппарата	-	II2H3P
Номинальная тепловая мощность	кВт	55,0
Номинальная полезная мощность (80-60°C)	кВт	53,5
Номинальная полезная мощность (50-30°C)	кВт	58,8
Минимальная полезная мощность (80-60°C)	кВт	14,1
Минимальная полезная мощность (50-30°C)	кВт	15,7
КПД при номинальной тепловой мощности (80-60°C)	%	97,3
КПД при минимальной тепловой мощности (80-60°C)	%	97,0
КПД при номинальной тепловой мощности (50-30°C)	%	107,0
КПД при минимальной тепловой мощности (50-30°C)	%	108,1
КПД при 30% нагрузке	%	108,9
Потери на кожух при горелке, работающей с номинальной тепловой мощностью	%	0,46
Потери на кожух при горелке, работающей с минимальной тепловой мощностью	%	0,83
Потери в дымоходе при выключенной горелке	%	0,36
Потери в дымоходе при горелке, работающей с номинальной тепловой мощностью	%	2,04
Потери в дымоходе при горелке, работающей с минимальной тепловой мощностью	%	1,89
Класс энергоэффективности (92/42 EEC)	-	★★★★
Класс эмиссии NOx (EN 297/EN 483)	-	5
Максимальное рабочее давление	бар	6
Максимальная рабочая температура	°C	83
Диапазон регулирования температуры	°C	20 - 78
Расход в режиме отопления при номинальной полезной мощности (80-60°C)	метан	куб.м./ч 5,82
Расход в режиме отопления при минимальной полезной мощности (80-60°C)	метан	куб.м./ч 1,534
Расход в режиме отопления при номинальной полезной мощности (80-60°C)	пропан	кг/ч 4,26
Расход в режиме отопления при минимальной полезной мощности (80-60°C)	пропан	кг/ч 1,124
ΔТ дымовых газов / воздуха при номинальной тепловой мощности	°C	44
ΔТ дымовых газов / воздуха при минимальной тепловой мощности	°C	39
Расход дымовых газов при номинальной тепловой мощности	г/с	25,1
Расход дымовых газов при минимальной тепловой мощности	г/с	6,6
CO ₂ при номинальной тепловой мощности	метан	% 9,0
CO ₂ при номинальной тепловой мощности	пропан	% 10,0
Остаточный располагаемый напор в дымоходном тракте при номинальной тепловой мощности	Па	290
Остаточный располагаемый напор в дымоходном тракте при минимальной тепловой мощности	Па	23
Давление газа на входе газового клапана	метан	мбар 13
Давление газа на входе газового клапана	пропан	мбар 37
Диаметр калибровочного отверстия диафрагмы	метан	мм 8,2
Диаметр калибровочного отверстия диафрагмы	пропан	мм 5,9
Напряжение / Частота электрического тока	В/Гц	230/50
Плавкий предохранитель энергоснабжения	А	2
Потребляемая электрическая мощность	Вт	245
Класс защиты электрооборудования	-	IPX4D
Газовое соединение	дюйм	G3/4
Соединения контура отопления	дюйм	G 1
Длина x высота x глубина	мм	450x750x534
Вес брутто	кг	53
Вес нетто	кг	51,4

Tahiti Condensing KR 85



TAHITI CONDENSING LINE TECH KR 85

Котел настенный конденсационный, с предварительным смешиванием, с герметичной камерой сгорания, только для отопления.

Мощность 90,4 кВт (50°C – 30°C).

В серийном исполнении котел предназначен для работы на метане (возможен перевод на пропан).

- Высокоэффективный теплообменник из нержавеющей стали
- Горелка с полным предварительным смешиванием газ/воздух
- Модуляционный газовый клапан с постоянным газоздушным коэффициентом
- Вентилятор горелки регулируемой скоростью оборотов
- Трехскоростной циркуляционный насос
- Воздухоудалитель на теплообменнике
- Встроенный воздухоотводный коллектор
- Дифференциальное реле давления воды (подача - возврат) и реле минимального давления
- Модулирование мощности горелки
- Электронный розжиг, ионизационный контроль пламени
- Погружной температурный NTC-датчик на подаче
- ЖК-интерфейс с функцией диагностики
- Класс энергоэффективности согласно 92/42 CEE: ★★★★★
- Класс эмиссии NOx (EN 297): 5

Возможность подсоединения:

- Внешнего бойлера ГВС (с функциями антибактериальной защиты и защиты от замерзания)
- Пульт дистанционного управления Open Therm
- Платы управления высоко- и низкотемпературными зонами отопления

В цену входит комплектующая:



Модель		Код	Тепловая мощность кВт	КПД на макс. мощности	Вес брутто
TAHITI CONDENSING LINE TECH KR 85	МЕТАН	CTOxx2RR85	90,4	106,4 %	кг. 77

В ЦЕНУ ВХОДИТ: Бумажный шаблон, соединительный элемент для воздухозабора 80 мм с заглушкой.

Электрические платы управления каскадом котлов

Модель плат для KR 85	2 котла	3/4 котла	5/6 котлов
Стандартный блок управления	0QUADCAS00	0QUADCAS01	0QUADCAS02
Блок управления с обменом данными с ПК	0QUADCAS10	0QUADCAS11	0QUADCAS12
Блок управления посредством GSM-модема	0QUADCAS05	0QUADCAS06	0QUADCAS07

Полная номенклатура принадлежностей и аксессуаров для воздухозабора и дымоотвода: см. стр. 163-164; для каскадных установок на стр. 165-166.

Габариты и расположение соединений



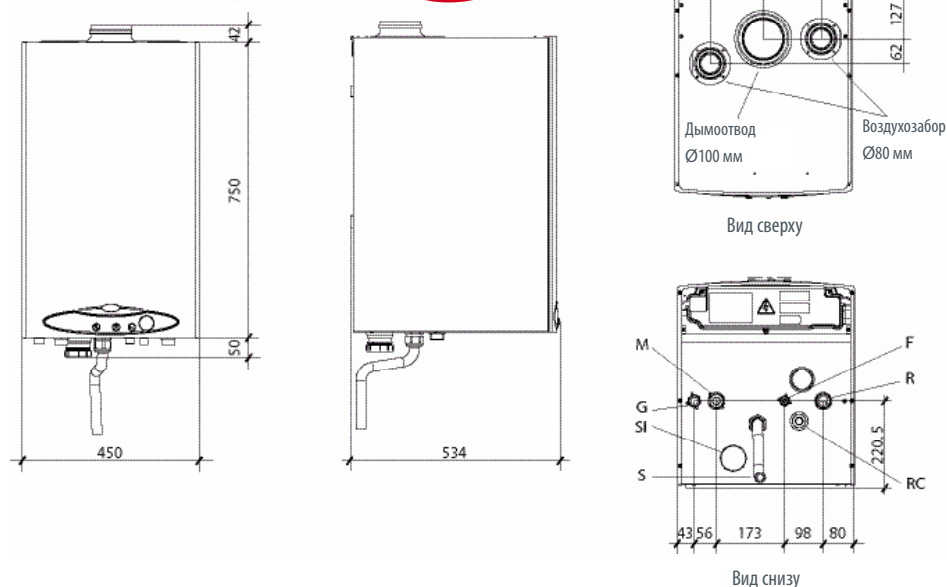



Tahiti Condensing KR

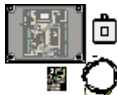

ВНИМАНИЕ:
с данным котлом применяются раздельная система воздухозабора (Ø 80 мм) и дымоотвода (Ø 100 мм) либо воздухо-дымоводы для каскадных установок (см.стр. 165-166)

- G** Поддача газа (3/4")
- M** Поддача воды в систему отопления (1")
- F** Поддача холодной воды (1/2")
- R** Возврат из системы отопления (1")
- S** Слив конденсата
- SI** Конденсатосборник
- RC** Кран заполнения

Комплектующие

Артикул	Описание	Код
	Пульт дистанционного управления	OCREMOTO05
	Датчик наружной температуры	OSONDAES01
	Электрокомплект для управления зонами, вкл. датчик наружной температуры	OKITZONE00
	Температурный датчик бойлера	OKITSOND00
	Монтажный шаблон бумажный (входит в упаковку с котлом)	ODIMACAR12
	Фильтр-нейтрализатор конденсата (для котлов макс. полезной мощностью 85 кВт)	OFILNECO00
	Сменный картридж для фильтра-нейтрализатора (для котлов макс. полезной мощностью 85 кВт)	ORICAFIL00

Полная номенклатура принадлежностей и аксессуаров для воздухозабора и дымоотвода: см. стр. 163-164; для каскадных установок на стр. 165-166.

Гидравлическая схема котла Tahiti Condensing Line Tech KR 85

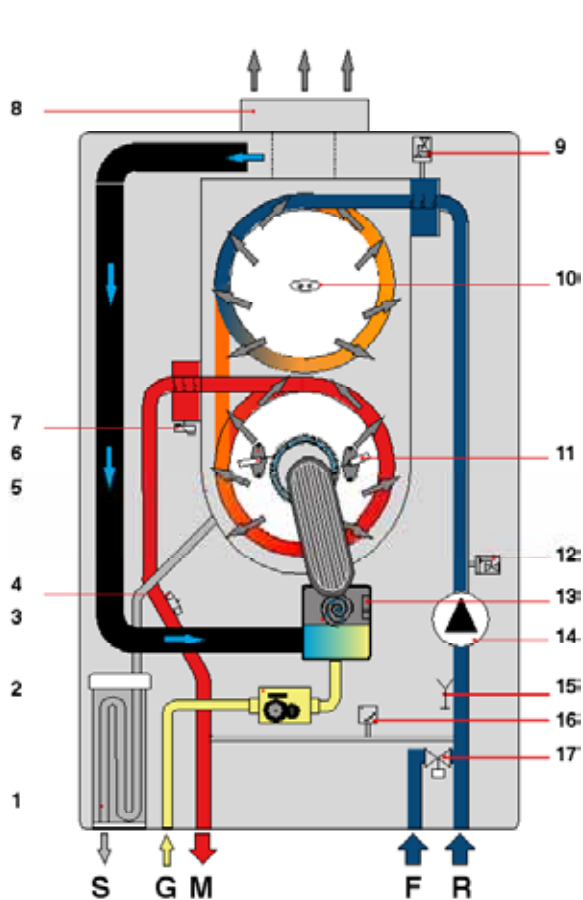

- 1 сифон для слива конденсата
 - 2 модуляционный газовый клапан
 - 3 модуляционный вентилятор
 - 4 предохранительный термостат
 - 5 первичный конденсационный теплообменник
 - 6 электрод розжига
 - 7 датчик температуры системы отопления
 - 8 система дымоудаления
 - 9 воздухоудалитель
 - 10 плавкий термopредохранитель в дымоотводе
 - 11 электрод контроля пламени
 - 12 воздухоудалитель
 - 13 датчик контроля вентилятора
 - 14 циркуляционный насос
 - 15 сливной кран
 - 16 дифференциальное реле давления и реле минимального давления
 - 17 заливной кран
- S Слив конденсата
 G Подача газа
 M Подача воды в систему отопления
 F Подача холодной воды (водопроводная)
 R Возврат из системы отопления

Напорные характеристики на выходе котла (с закрытым байпасом)

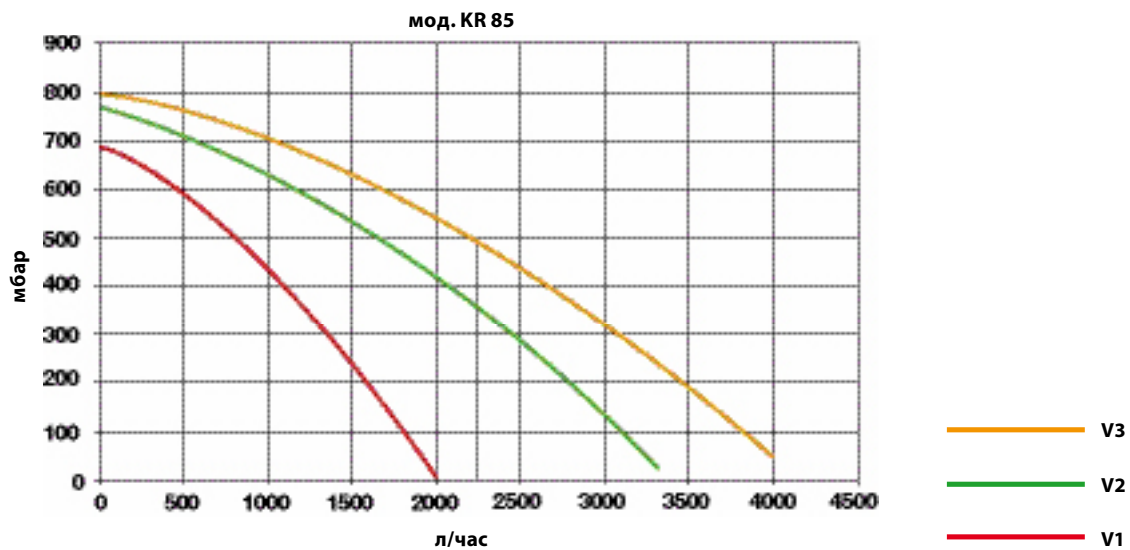

ТЕХНИЧЕСКИЕ ХАРАКТЕРИСТИКИ		KR 85
Категория аппарата	-	И2НЗР
Номинальная тепловая мощность	кВт	85,0
Номинальная полезная мощность (80-60°C)	кВт	82,7
Номинальная полезная мощность (50-30°C)	кВт	90,4
Минимальная полезная мощность (80-60°C)	кВт	20,3
Минимальная полезная мощность (50-30°C)	кВт	22,6
КПД при номинальной тепловой мощности (80-60°C)	%	97,3
КПД при минимальной тепловой мощности (80-60°C)	%	97,3
КПД при номинальной тепловой мощности (50-30°C)	%	106,4
КПД при минимальной тепловой мощности (50-30°C)	%	107,7
КПД при 30% нагрузке	%	108,5
Потери на кожух при горелке, работающей с номинальной тепловой мощностью	%	0,30
Потери на кожух при горелке, работающей с минимальной тепловой мощностью	%	0,93
Потери в дымоходе при выключенной горелке	%	0,48
Потери в дымоходе при горелке, работающей с номинальной тепловой мощностью	%	2,20
Потери в дымоходе при горелке, работающей с минимальной тепловой мощностью	%	1,79
Класс энергоэффективности (92/42 ЕЕС)	-	★★★★
Класс эмиссии NOx (EN 297/EN 483)	-	5
Максимальное рабочее давление	бар	6
Максимальная рабочая температура	°C	83
Диапазон регулирования температуры	°C	20 - 78
Расход в режиме отопления при номинальной полезной мощности (80-60°C)	метан	куб.м./ч 9,0
Расход в режиме отопления при минимальной полезной мощности (80-60°C)	метан	куб.м./ч 2,222
Расход в режиме отопления при номинальной полезной мощности (80-60°C)	пропан	кг/ч 6,59
Расход в режиме отопления при минимальной полезной мощности (80-60°C)	пропан	кг/ч 1,628
ΔТ дымовых газов / воздуха при номинальной тепловой мощности	°C	47
ΔТ дымовых газов / воздуха при минимальной тепловой мощности	°C	36
Расход дымовых газов при номинальной тепловой мощности	г/с	38,7
Расход дымовых газов при минимальной тепловой мощности	г/с	9,6
CO ₂ при номинальной тепловой мощности	метан	% 9,0
CO ₂ при номинальной тепловой мощности	пропан	% 10,0
Остаточный располагаемый напор в дымоходном тракте при номинальной тепловой мощности	Па	240
Остаточный располагаемый напор в дымоходном тракте при минимальной тепловой мощности	Па	19
Давление газа на входе газового клапана	метан	мбар 13
Давление газа на входе газового клапана	пропан	мбар 37
Диаметр калибровочного отверстия диафрагмы	метан	мм 10,3
Диаметр калибровочного отверстия диафрагмы	пропан	мм 7,9
Напряжение / Частота электрического тока	В/Гц	230/50
Плавкий предохранитель энергоснабжения	А	2
Потребляемая электрическая мощность	Вт	245
Класс защиты электрооборудования		IPX4D
Газовое соединение		G3/4
Соединения контура отопления		G 1
Длина x высота x глубина	мм	450x750x534
Вес брутто	кг	77
Вес нетто	кг	75,2

Котлы настенные конденсационные, с предварительным смешиванием, только для отопления с возможностью подключения внешнего бойлера

Tahiti Condensing KRB



ТАИТИ CONDENSING LINE TECH KRB 24 - KRB 28 - KRB 32

Котел настенный конденсационный, с предварительным смешиванием, только для отопления с возможностью подключения внешнего бойлера (в комплект поставки не включен). Аппарат оснащен трехходовым клапаном для подсоединения к котлу внешнего бойлера ГВС. Три версии по мощности 24,8, 27,4 и 33,2 кВт (50°C - 30°C). В серийном исполнении котел предназначен для работы на метане или пропане.

- Теплообменник из нержавеющей стали в термополимерном кожухе
- Горелка с полным предварительным смешиванием газ/воздух
- Модуляционный газовый клапан с постоянным газозвушным коэффициентом
- Вентилятор горелки регулируемой скоростью оборотов
- Трехскоростной циркуляционный насос системы отопления со встроенным воздухоудалителем
- Встроенный трехходовый клапан
- Расширительный бак объемом 10 л
- Модулирование мощности горелки
- Электронный розжиг, ионизационный контроль пламени
- Температурный NTC-датчик
- ЖК-интерфейс с функцией диагностики
- Байпас в базовой комплектации
- Функция защиты от замерзания
- Функция антибактериальной защиты и защиты от замерзания внешнего бойлера
- Возможность подсоединения: внешнего бойлера, датчика наружной температуры, пульта дистанционного управления, электронной платы низкотемпературной зоны
- Класс энергоэффективности согласно 92/42 CEE: ★★★★★
- Класс эмиссии NOx (EN 297): 5

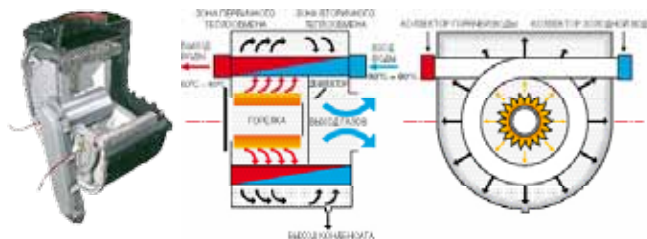

Теплообменник с горелкой полного предварительного смешивания

В цену входят комплектующие:



Краны газ-вода

Гидравлическая арматура

Модель		Код	Тепловая мощность кВт	КПД на макс. мощности	Вес брутто
ТАИТИ CONDENSING LINE TECH KRB 24	МЕТАН	СТОxx2RU24	24,8	104,8 %	кг. 40
	ПРОПАН	СТОxx6RU24			
ТАИТИ CONDENSING LINE TECH KRB 28	МЕТАН	СТОxx2RU28	27,4	105,4 %	кг. 40,3
	ПРОПАН	СТОxx6RU28			
ТАИТИ CONDENSING LINE TECH KRB 32	МЕТАН	СТОxx2RU32	33,2	105,4 %	кг. 41
	ПРОПАН	СТОxx6RU32			

В ЦЕНУ ВХОДИТ: Гидравлический комплект с коническими обжимными втулками, гидравлическая арматура, бумажный шаблон, набор заглушек для воздухозабора.

Габариты и расположение соединений

Tahiti Condensing KRB

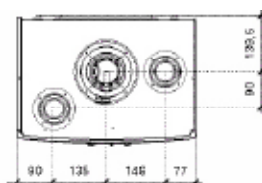
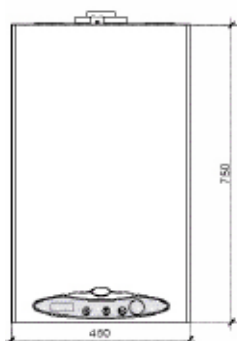

Вид сверху

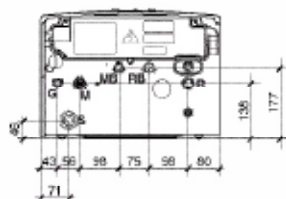

Вид снизу

- G** Подача газа (1/2")
- M** Подача воды в систему отопления (3/4")
- MB** Подача воды в бойлер (1/2")
- RB** Возврат из бойлера (1/2")
- R** Возврат из системы отопления (3/4")
- S** Слив конденсата

Комплектующие

Артикул	Описание	Код
	Коаксиальный дымоотвод и воздухозабор Ø 60/100 длина 0,75 м	0CONDASP00
	Набор соединительных элементов для коаксиального дымоотвода и воздухозабора Ø 60/100	0KITATCO00
	Колено 90° с фланцем Ø 60/100	0KCURFLA00
	Комплект соединительных элементов для отдельного дымоотвода и воздухозабора Ø 80+80	0KITSDOP00
	Пульт дистанционного управления	0CREMOTO05
	Датчик наружной температуры	0SONDAES01
	Температурный датчик бойлера	0KITSOND00
	Электрокомплект для управления зонами, вкл. датчик наружной температуры	0KITZONE00
	Монтажный шаблон бумажный (входит в упаковку с котлом)	0DIMACAR04
	Монтажный шаблон металлический	0DIMMECO03
	Фальш-панель для труб и арматуры	0COPETUB01
	Зональный модуль, для установки под котлом, на одну высокотемпературную зону и одну низкотемпературную зону (см. стр. 156)	0KITZONE02

Полная номенклатура принадлежностей и аксессуаров для воздухозабора и дымоотвода: см. стр. 161 - 162.

Гидравлическая схема котла с котлом Tahiti Condensing Line Tech KRB

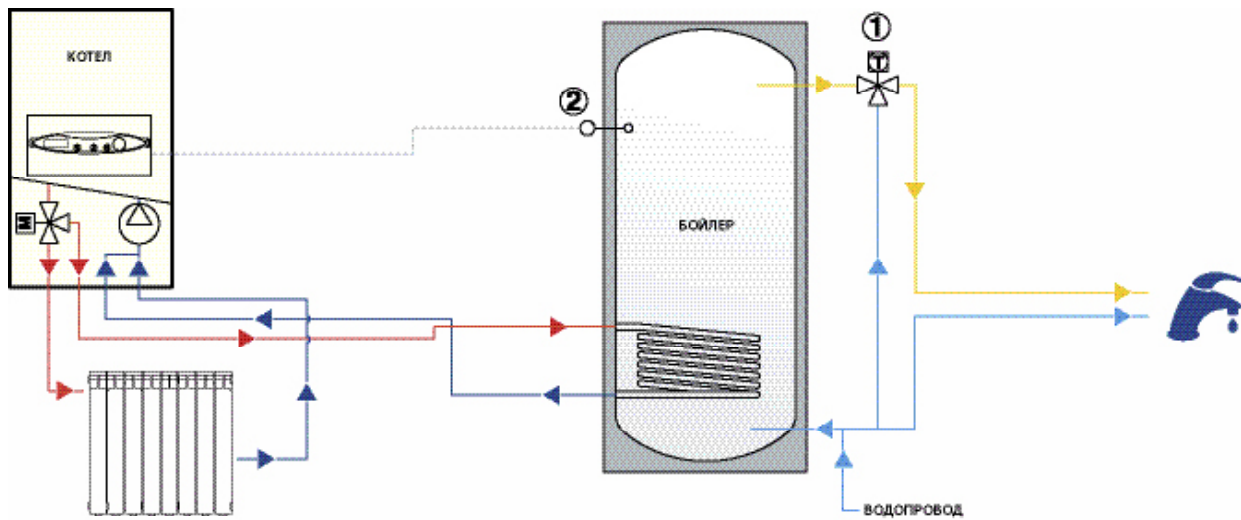

- ① СМЕСИТЕЛЬНЫЙ ТЕРМОСТАТИЧЕСКИЙ КЛАПАН
- ② ТЕМПЕРАТУРНЫЕ ДАТЧИКИ

Напорные характеристики на выходе котла (с закрытым байпасом)

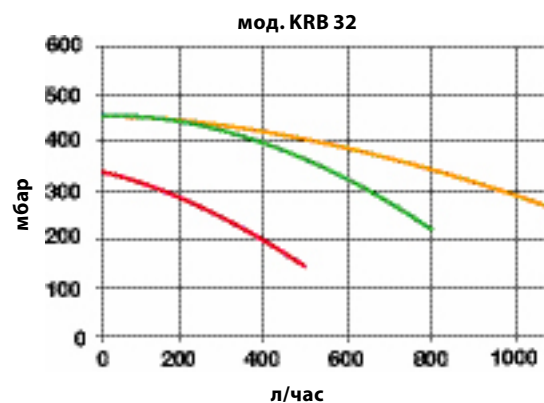
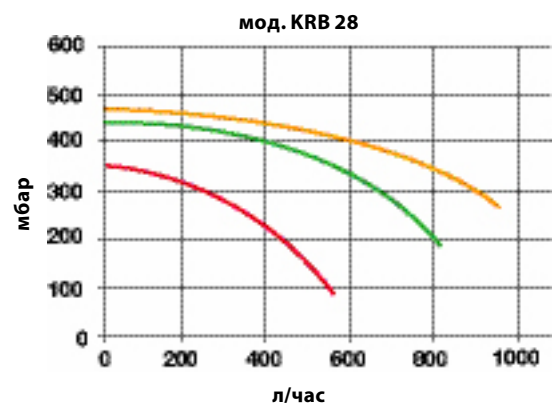
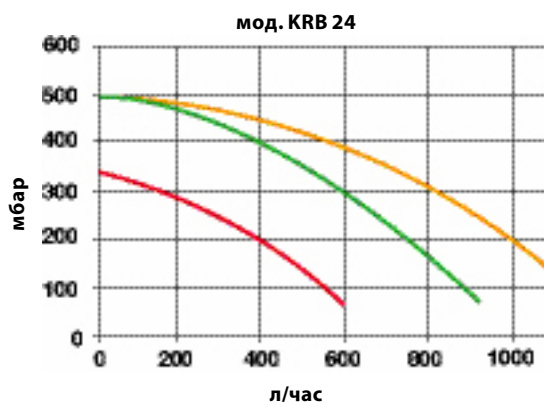

- V3
- V2
- V1

ТЕХНИЧЕСКИЕ ХАРАКТЕРИСТИКИ			KRB 24	KRB 28	KRB 32
Категория аппарата	-		И2НЗР	И2НЗР	И2НЗР
Номинальная тепловая мощность	кВт		23,7	26,2	31,4
Номинальная полезная мощность (80-60°C)	кВт		23,1	25,5	30,6
Номинальная полезная мощность (50-30°C)	кВт		24,8	27,4	33,2
Минимальная полезная мощность (80-60°C)	кВт		6,5	5,4	8,7
Минимальная полезная мощность (50-30°C)	кВт		7,3	6,1	9,6
КПД при номинальной тепловой мощности (80-60°C)	%		97,5	97,5	97,6
КПД при минимальной тепловой мощности (80-60°C)	%		95,7	95,5	96,3
КПД при номинальной тепловой мощности (50-30°C)	%		104,8	105,4	105,4
КПД при минимальной тепловой мощности (50-30°C)	%		106,9	106,7	106,3
КПД при 30% нагрузке	%		109,1	108,9	108,7
Потери на кожух при горелке, работающей с номинальной тепловой мощностью	%		1,4	0,9	0,6
Потери на кожух при горелке, работающей с минимальной тепловой мощностью	%		2,1	2,3	1,6
Потери на кожух при выключенной горелке	%		0,2	0,3	0,2
Потери в дымоходе при горелке, работающей с номинальной тепловой мощностью	%		2,6	2,5	2,4
Потери в дымоходе при горелке, работающей с номинальной тепловой мощностью	%		2,2	2,2	2,1
Класс энергоэффективности (92/42 EEC)	-		★★★★	★★★★	★★★★
Класс эмиссии NOx (EN 297/EN 483)	-		5	5	5
Максимальное рабочее давление	бар		3	3	3
Максимальная рабочая температура	°C		83	83	83
Диапазон регулирования температуры	°C		20 - 78	20 - 78	20 - 78
Объем расширительного бака	л		10	10	10
Расход в режиме отопления при номинальной полезной мощности (80-60°C)	метан	куб.м./ч	2,51	2,77	3,32
Расход в режиме отопления при минимальной полезной мощности (80-60°C)	метан	куб.м./ч	0,69	0,57	0,92
Расход в режиме отопления при номинальной полезной мощности (80-60°C)	пропан	кг/ч	1,83	2,05	2,47
Расход в режиме отопления при минимальной полезной мощности (80-60°C)	пропан	кг/ч	0,52	0,49	0,70
ΔТ дымовых газов / воздуха при номинальной тепловой мощности	°C		67	51	54
ΔТ дымовых газов / воздуха при минимальной тепловой мощности	°C		49	45	51
Расход дымовых газов при номинальной тепловой мощности	г/с		12,4	13,9	15,7
Расход дымовых газов при минимальной тепловой мощности	г/с		3,1	2,6	4,1
CO ₂ при номинальной тепловой мощности	метан	%	9,0	9,0	9,0
CO ₂ при номинальной тепловой мощности	пропан	%	10,0	10,0	10,0
Остаточный располагаемый напор в дымоходном тракте при номин. тепловой мощности	Па		127	170	204
Остаточный располагаемый напор в дымоходном тракте при мин. тепловой мощности	Па		8	9	15
Давление газа на входе газового клапана	метан	мбар	13	13	13
Давление газа на входе газового клапана	пропан	мбар	37	37	37
Калибровочная диафрагма газозвоздушной смеси			1	1	1
Диаметр калибровочного отверстия диафрагмы	метан	мм	10,8	10,8	10,8
Диаметр калибровочного отверстия диафрагмы	пропан	мм	10,8	10,8	10,8
Напряжение / Частота электрического тока		В/Гц	230/50	230/50	230/50
Плавкий предохранитель энергоснабжения		А	2	2	2
Потребляемая электрическая мощность		Вт	160	170	170
Класс электрозащиты		-	IPX4D	IPX4D	IPX4D
Газовое соединение		дюйм	G1/2	G1/2	G1/2
Соединения контура отопления		дюйм	G3/4	G3/4	G3/4
Соединения бойлера		дюйм	G1/2	G1/2	G1/2
Длина х высота х глубина		мм	450x750x325	450x750x325	450x750x325
Вес котла нетто		кг	33,80	35,20	36,60
Вес котла брутто		кг	40,00	40,30	41,00

Котлы настенные конденсационные, с предварительным смешиванием, только для отопления, с возможностью работы с системами солнечного теплоснабжения

Tahiti Condensing KRB-S



ТАИТИ CONDENSING LINE TECH KRB-S 24 - KRB-S 28 - KRB-S 32

Котел настенный конденсационный, с предварительным смешиванием, только для отопления с возможностью подключения к системе солнечных коллекторов (в комплект поставки не включены). Котел серийно комплектуется трехходовым клапаном, который предназначен для соединения котла с внешним бойлером ГВС, и электронной платой для управления системой солнечного теплоснабжения (заменяющей внешний солнечный регулятор). Три версии по мощности 24,8, 27,4 и 33,2 кВт (50°C - 30°C). В серийном исполнении котел предназначен для работы на метане или пропане.

- Теплообменник из нержавеющей стали в термополимерном кожухе
- Горелка с полным предварительным смешиванием газ/воздух
- Модуляционный газовый клапан с постоянным газозвудушным коэффициентом
- Вентилятор горелки регулируемой скоростью оборотов
- Трехскоростной циркуляционный насос системы отопления со встроенным воздухоудалителем
- Встроенный трехходовый клапан
- Расширительный бак объемом 10 л
- Модулирование мощности горелки
- Электронный розжиг, ионизационный контроль пламени
- Температурный NTC-датчик
- ЖК-интерфейс с функцией диагностики
- Интегрированная электронная плата управления системой солнечных коллекторов
- Байпас в базовой комплектации
- Функция защиты от замерзания
- Функция антибактериальной защиты и защиты от замерзания внешнего бойлера
- Класс энергоэффективности согласно 92/42 CEE: ★★★★★
- Класс эмиссии NOx (EN 297): 5

Возможность подсоединения:

- Внешнего бойлера для приготовления горячей воды с помощью солнечных коллекторов (с функциями антибактериальной защиты и защиты от замерзания)
- Наружного датчика для погодозависимого регулирования
- Пульты дистанционного управления Open Therm
- Платы управления высоко- и низкотемпературными зонами отопления

В цену входят комплектующие:

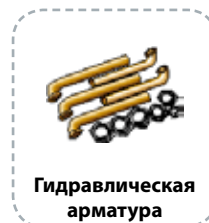

Модель		Код	Тепловая мощность кВт	Кпд на максимальной мощности	Вес брутто
ТАИТИ CONDENSING LINE TECH KRB 24 S	МЕТАН	СТОxx24A24	24,8	104,8 %	кг. 40
	ПРОПАН	СТОxx64A24			
ТАИТИ CONDENSING LINE TECH KRB 28 S	МЕТАН	СТОxx24A28	27,4	105,4 %	кг. 40,3
	ПРОПАН	СТОxx64A28			
ТАИТИ CONDENSING LINE TECH KRB 32 S	МЕТАН	СТОxx24A32	33,2	105,4 %	кг. 41
	ПРОПАН	СТОxx64A32			

В ЦЕНУ ВХОДИТ: Гидравлический комплект с коническими обжимными втулками, гидравлическая арматура, бумажный шаблон, набор заглушек для воздухозабора, три температурных датчика.

Габариты и расположение соединений

Tahiti Condensing KRB-S

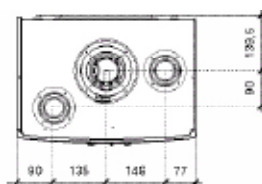
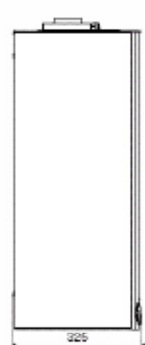
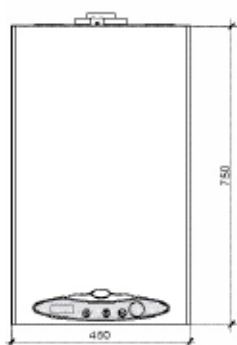



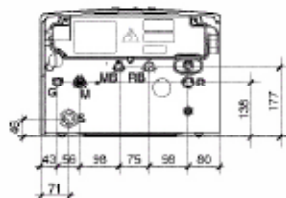









Вид сверху



Вид снизу

- G** Подача газа (1/2")
- M** Подача воды в систему отопления (3/4")
- MB** Подача воды в бойлер (1/2")
- RB** Возврат из бойлера (1/2")
- R** Возврат из системы отопления (3/4")
- S** Слив конденсата

Комплектующие

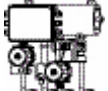
Артикул	Наименование	Код
	Коаксиальный дымо-воздуховод Ф 60/100 длина 0,75 м	0CONDASP00
	Набор соединительных элементов для коаксиального дымо-воздуховода Ф 60/100	0KITATCO00
	Колено 90° с фланцем Ф 60/100	0KCURFLA00
	Комплект соединительных элементов для отдельного дымо-воздуховода Ф 80+80	0KITSDOP00
	Пульт дистанционного управления	0CREMOTO05
	Датчик наружной температуры	0SONDAES01
	Температурный датчик системы солнечных коллекторов	PSPTMILL00
	Температурный датчик бойлера	0KITSOND00
	Комплект электрооборудования для управления зонами, вкл. датчик наружной температуры	0KITZONE00
	Монтажный шаблон бумажный (входит в упаковку с котлом)	0DIMACAR04
	Монтажный шаблон металлический	0DIMMECO03
	Фальш-панель для труб и арматуры	0COPETUB01
	Зональный модуль, для установки под котлом, на одну высокотемпературную зону и одну низкотемпературную зону (см. стр. 156)	0KITZONE02

Полная номенклатура принадлежностей и аксессуаров для воздухозабора и дымоотвода: см. стр. 161 - 162.

Гидравлическая схема котла с котлом Tahiti Condensing Line Tech KRB-S

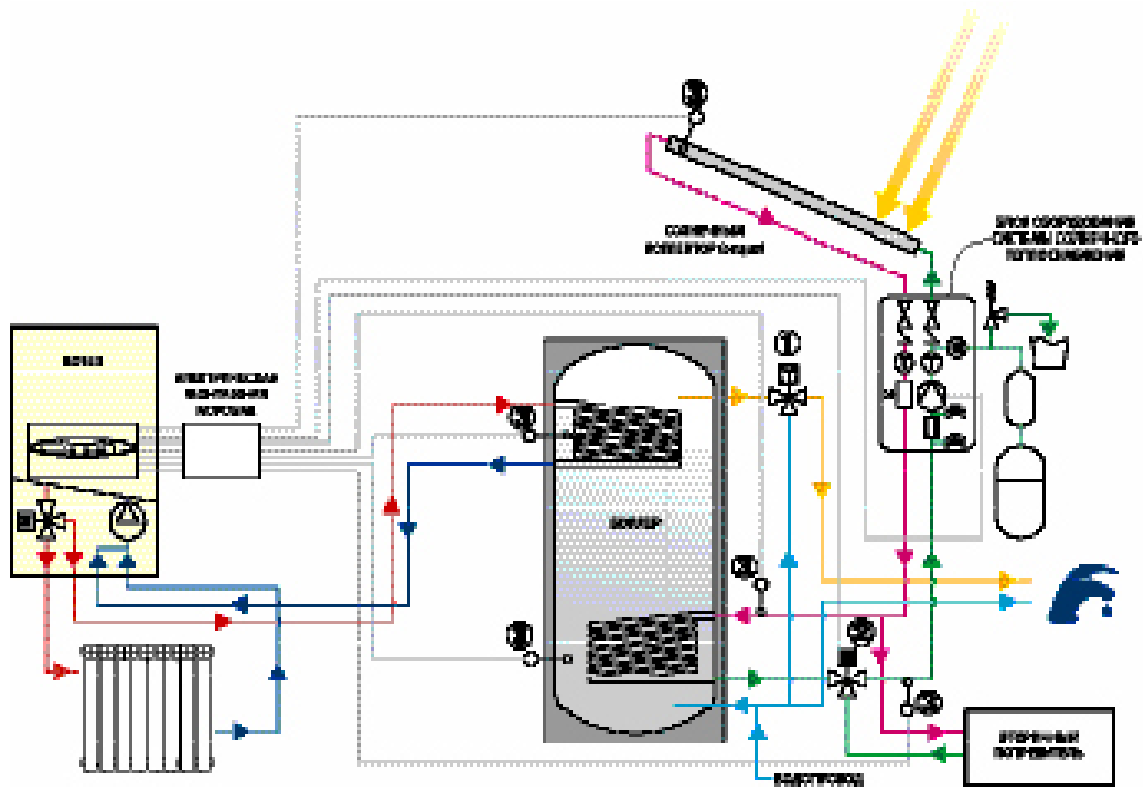

- ① СМЕСИТЕЛЬНЫЙ ТЕРМОСТАТИЧЕСКИЙ КЛАПАН
- ② ТРЕХСОСОВЫЙ ЭЛЕКТРОКЛАПАН
- ③ ТЕМПЕРАТУРНЫЕ ДАТЧИКИ

Напорные характеристики на выходе котла (с закрытым байпасом)

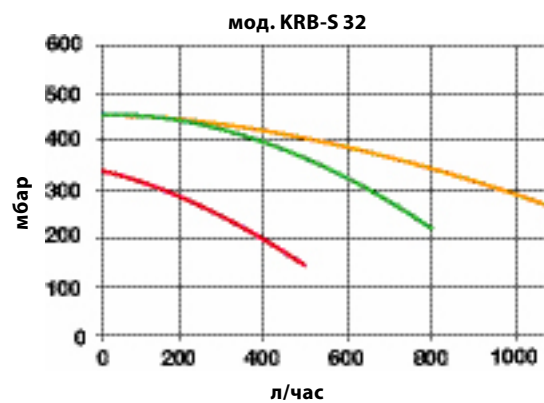
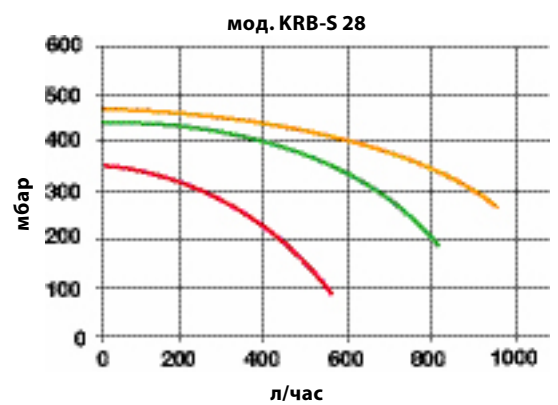
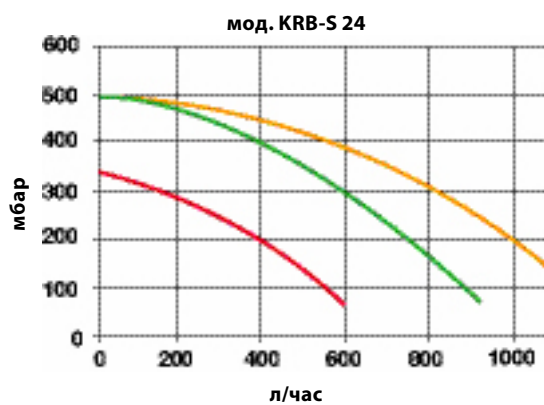

- V3
- V2
- V1

ТЕХНИЧЕСКИЕ ХАРАКТЕРИСТИКИ			KRB-S 24	KRB-S 28	KRB-S 32
Категория аппарата	-		II2H3P	II2H3P	II2H3P
Номинальная тепловая мощность	кВт		23,7	26,2	31,4
Номинальная полезная мощность (80-60°C)	кВт		23,1	25,5	30,6
Номинальная полезная мощность (50-30°C)	кВт		24,8	27,4	33,2
Минимальная полезная мощность (80-60°C)	кВт		6,5	5,4	8,7
Минимальная полезная мощность (50-30°C)	кВт		7,3	6,1	9,6
КПД при номинальной тепловой мощности (80-60°C)	%		97,5	97,5	97,6
КПД при минимальной тепловой мощности (80-60°C)	%		95,7	95,5	96,3
КПД при номинальной тепловой мощности (50-30°C)	%		104,8	105,4	105,4
КПД при минимальной тепловой мощности (50-30°C)	%		106,9	106,7	106,3
КПД при 30% нагрузке	%		109,1	108,9	108,7
Потери на кожух при горелке, работающей с номинальной тепловой мощностью	%		1,4	0,9	0,6
Потери на кожух при горелке, работающей с минимальной тепловой мощностью	%		2,1	2,3	1,6
Потери на кожух при выключенной горелке	%		0,2	0,3	0,2
Потери в дымоходе при горелке, работающей с номинальной тепловой мощностью	%		2,6	2,5	2,4
Потери в дымоходе при горелке, работающей с минимальной тепловой мощностью	%		2,2	2,2	2,1
Класс энергоэффективности (92/42 EEC)	-		★★★★	★★★★	★★★★
Класс эмиссии NOx (EN 297/EN 483)	-		5	5	5
Максимальное рабочее давление	бар		3	3	3
Максимальная рабочая температура	°C		83	83	83
Диапазон регулирования температуры	°C		20 - 78	20 - 78	20 - 78
Объем расширительного бака	л		10	10	10
Расход в режиме отопления при номинальной полезной мощности (80-60°C)	метан	куб.м./ч	2,51	2,77	3,32
Расход в режиме отопления при минимальной полезной мощности (80-60°C)	метан	куб.м./ч	0,69	0,57	0,92
Расход в режиме отопления при номинальной полезной мощности (80-60°C)	пропан	кг/ч	1,83	2,05	2,47
Расход в режиме отопления при минимальной полезной мощности (80-60°C)	пропан	кг/ч	0,52	0,49	0,70
ΔТ дымовых газов / воздуха при номинальной тепловой мощности	°C		67	51	54
ΔТ дымовых газов / воздуха при минимальной тепловой мощности	°C		49	45	51
Расход дымовых газов при номинальной тепловой мощности	г/с		12,4	13,9	15,7
Расход дымовых газов при минимальной тепловой мощности	г/с		3,1	2,6	4,1
CO ₂ при номинальной тепловой мощности	метан	%	9,0	9,0	9,0
CO ₂ при номинальной тепловой мощности	пропан	%	10,0	10,0	10,0
Остаточный располагаемый напор в дымоходном тракте при номин. тепловой мощности	Па		127	170	204
Остаточный располагаемый напор в дымоходном тракте при мин. тепловой мощности	Па		8	9	15
Давление газа на входе газового клапана	метан	мбар	13	13	13
Давление газа на входе газового клапана	пропан	мбар	37	37	37
Калибровочная диафрагма газозвоздушной смеси	-		1	1	1
Диаметр калибровочного отверстия диафрагмы	метан	мм	10,8	10,8	10,8
Диаметр калибровочного отверстия диафрагмы	пропан	мм	10,8	10,8	10,8
Напряжение / Частота электрического тока	В/Гц		230/50	230/50	230/50
Плавкий предохранитель энергоснабжения	А		2	2	2
Потребляемая электрическая мощность	Вт		160	170	170
Класс электрозащиты	-		IPX4D	IPX4D	IPX4D
Газовое соединение	дюйм		G1/2	G1/2	G1/2
Соединения контура отопления	дюйм		G3/4	G3/4	G3/4
Соединения бойлера	дюйм		G1/2	G1/2	G1/2
Длина x высота x глубина	мм		450x750x325	450x750x325	450x750x325
Вес котла нетто	кг		33,80	35,20	36,60
Вес котла брутто	кг		40,00	40,30	41,00

Nias Condensing



С ОТКЛЮЧАЕМЫМ БОЙЛЕРОМ!



NIAS CONDENSING LINE TECH KB 24 - KB 28

Настенный конденсационный котел с герметичной камерой сгорания, с горелкой полного предварительного смешивания и с накопительным бойлером ГВС.

Две версии по мощности 24,8 и 27,4 кВт (50°C - 30°C). В серийном исполнении котел предназначен для работы на метане или пропане.

- Теплообменник из нержавеющей стали в термополимерном кожухе
- Горелка с полным предварительным смешиванием газ/воздух
- Модуляционный газовый клапан с постоянным газоздушным коэффициентом
- Вентилятор горелки регулируемой скоростью оборотов
- Трехскоростной циркуляционный насос со встроенным воздухоудалителем
- Расширительный бак объемом 10 л
- Модуляция мощности в режимах отопления и ГВС
- Электронный розжиг, ионизационный контроль пламени
- Температурные NTC-датчики в контуре отопления и ГВС
- ЖК-интерфейс с функцией диагностики
- Байпас в базовой комплектации
- Встроенный накопительный бак ГВС на 25 литров
- Пластинчатый теплообменник ГВС из нержавеющей стали
- Трехходовой электроклапан

Возможность подсоединения:

- датчика наружной температуры
- пульта дистанционного управления
- платы управления низкотемпературной зоны
- Класс энергоэффективности согласно 92/42 CEE: ★★★★★
- Класс эмиссии NOx (EN 297): 5

Система "AQUA PREMIUM SYSTEM" соединяет вторичный пластинчатый теплообменник с малогабаритным стратификационным накопительным бойлером, который подключается к работе в случае повышенного расхода горячей воды, его производительность составляет 16,3 л/мин и 18,3 л/мин, соответственно для моделей KB 24 и KB 28.

Производительность ГВС в 10 минут Δt 30 °C

NIAS CONDENSING KB 24	163 литров/10 мин
NIAS CONDENSING KB 28	183 литров/10 мин

Модель		Код	Тепловая мощность кВт	КПД на макс. мощности	Вес брутто
NIAS CONDENSING LINE TECH KB 24	МЕТАН	CNOxx2BR24	24,8	104,8 %	кг. 78,8
	ПРОПАН	CNOxx6BR24			
NIAS CONDENSING LINE TECH KB 28	МЕТАН	CNOxx2BR28	27,4	105,4 %	кг. 81,8
	ПРОПАН	CNOxx6BR28			

Габариты и расположение соединений

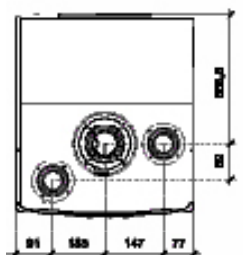
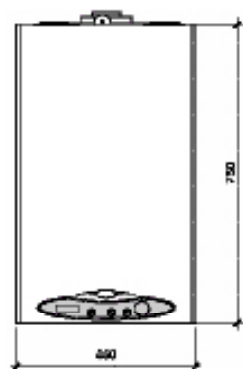

Вид сверху

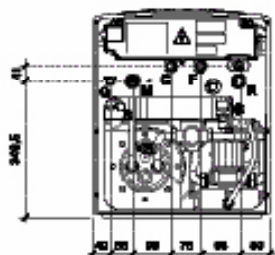
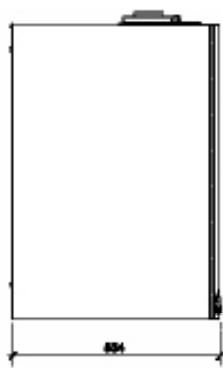

Вид снизу

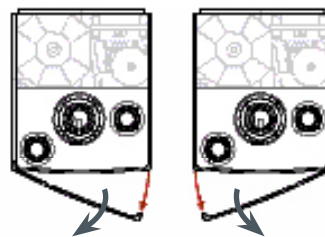

Передняя дверца
может открываться
в обе стороны

- G** Подача газа (1/2")
- M** Подача воды в систему отопления (3/4")
- C** Выход ГВС (1/2")
- F** Подача холодной воды (1/2")
- R** Возврат из системы отопления (3/4")
- S** Слив конденсата

Комплектующие

Артикул	Описание	Код
	Комплект соединительных элементов для отдельного дымоотвода и воздухозабора Ø 80+80	OKITSDOP00
	Коаксиальный дымоотвод и воздухозабор Ø 60/100 длина 0,75 м	OCONDASP00
	Набор соединительных элементов для коаксиального дымоотвода и воздухозабора Ø 60/100	OKITATCO00
	Колено 90° с фланцем Ø 60/100	OKCURFLA00
	Пульт дистанционного управления	OCREMOTO05
	Датчик наружной температуры	OSONDAES01
	Электрокомплект для управления зонами, вкл. датчик наружной температуры	OKITZONE00
	Электронагревательный комплект для защиты от замерзания (устанавливается на подающие патрубки котла)	OKANTIGE00
	Монтажный шаблон металлический	ODIMMECO03
	Набор гибких шлангов, из нержавеющей стали с покрытием, для соединения к существующим подводам. 2 шт. x 3/4" - 3 шт. x 1/2" L: 260/520 мм.	OKITIDTR00
	Монтажный шаблон бумажный (входит в упаковку с котлом)	ODIMACAR04
	Газо- и водопроводные краны	OKITRUBI01
	Базовая гидравлическая арматура (входит в упаковку с котлом)	OKITIDBA06
	Фальш-панель для труб и арматуры	OCOPETUB02

Полная номенклатура принадлежностей и аксессуаров для воздухозабора и дымоотвода: см. стр. 161 - 162.

Гидравлическая схема котла Nias Condensing Line Tech KB

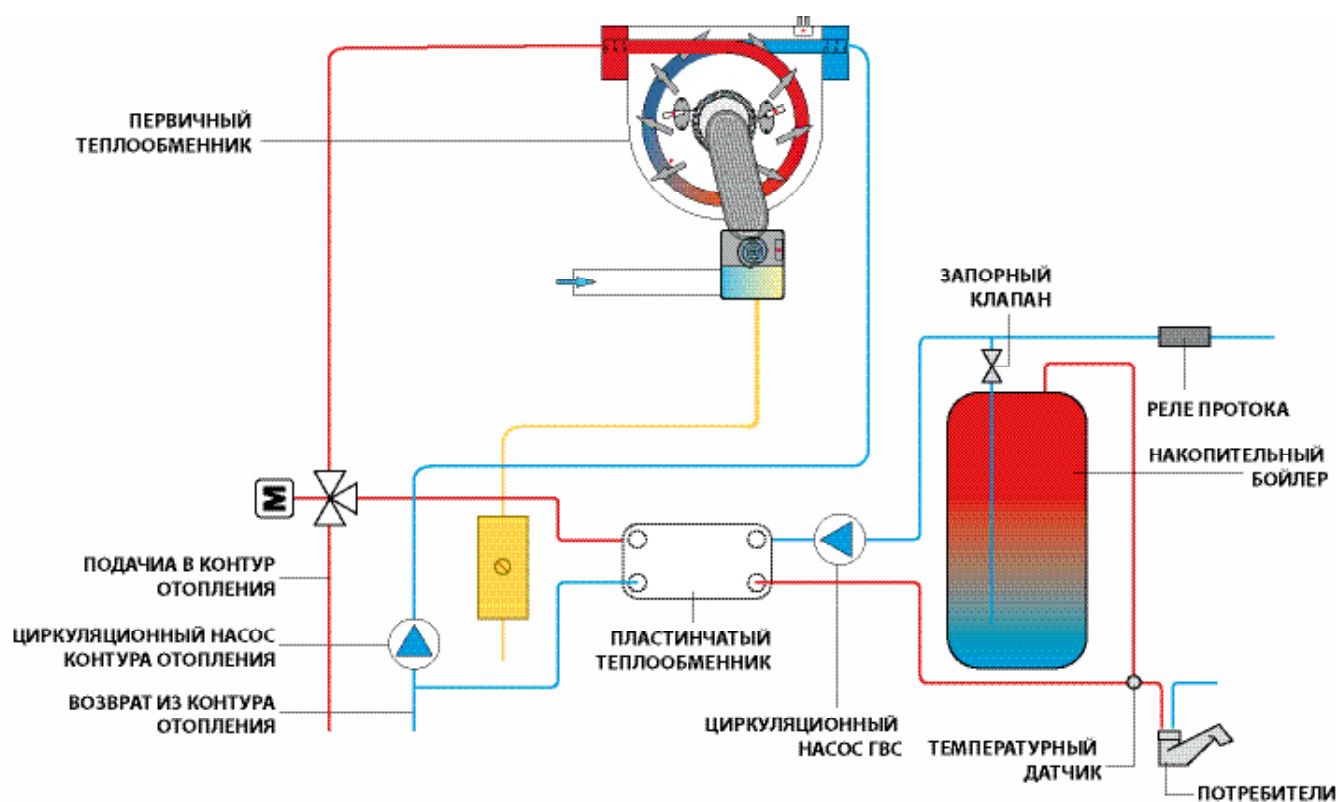

Примечание: отключаемый бойлер

Напорные характеристики на выходе котла (с закрытым байпасом)

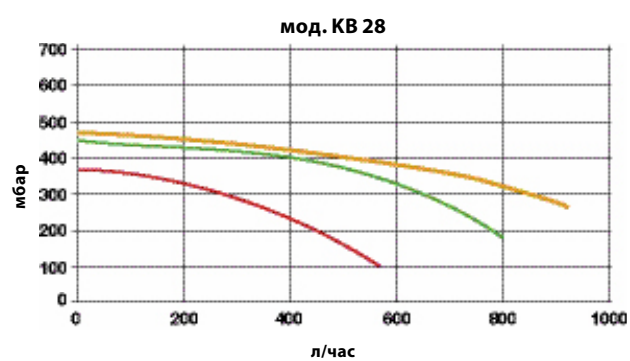
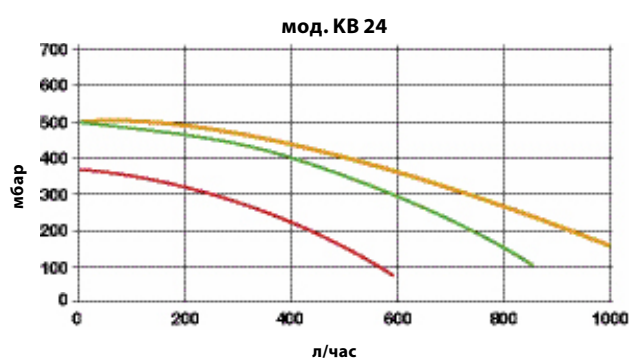

V3
V2
V1

ТЕХНИЧЕСКИЕ ХАРАКТЕРИСТИКИ			KB 24	KB 28
Категория аппарата	-		II2H3P	II2H3P
Номинальная тепловая мощность	кВт		23,1	25,55
Номинальная полезная мощность (80-60°C)	кВт		22,7	25,4
Номинальная полезная мощность (50-30°C)	кВт		24,8	27,4
Минимальная полезная мощность (80-60°C)	кВт		6,5	5,4
Минимальная полезная мощность (50-30°C)	кВт		7,3	6,1
КПД при номинальной тепловой мощности (80-60°C)	%		97,5	97,53
КПД при минимальной тепловой мощности (80-60°C)	%		95,7	95,5
КПД при номинальной тепловой мощности (50-30°C)	%		104,8	105,4
КПД при минимальной тепловой мощности (50-30°C)	%		106,9	106,7
КПД при 30% нагрузке	%		109,1	108,9
Потери на кожух при горелке, работающей с номинальной тепловой мощностью	%		1,4	0,9
Потери на кожух при горелке, работающей с минимальной тепловой мощностью	%		2,1	2,3
Потери на кожух при выключенной горелке	%		0,2	0,3
Потери в дымоходе при горелке, работающей с номинальной тепловой мощностью	%		2,6	2,5
Потери в дымоходе при горелке, работающей с минимальной тепловой мощностью	%		2,2	2,2
Класс энергоэффективности (92/42 EEC)	-		★★★★	★★★★
Класс эмиссии NOx (EN 297/EN 483)	-		5	5
Максимальное рабочее давление в режиме отопления	бар		3	3
Максимальная рабочая температура в режиме отопления	°C		83	83
Диапазон регулирования температуры в режиме отопления	°C		20 - 78	20 - 78
Объем расширительного бака	л		10	10
Расход в режиме отопления при номинальной полезной мощности (80-60°C) метан	куб.м./ч		2,51	2,77
Расход в режиме отопления при минимальной полезной мощности (80-60°C) метан	куб.м./ч		0,69	0,57
Расход в режиме отопления при номинальной полезной мощности (80-60°C) пропан	кг/ч		1,84	2,03
Расход в режиме отопления при минимальной полезной мощности (80-60°C) пропан	кг/ч		0,52	0,49
Номинальная полезная мощность в режиме ГВС (ΔT 30°C)	кВт		28,0	31,0
Номинальная полезная мощность в режиме ГВС (ΔT 30°C)	кВт		7,3	6,1
Номинальная тепловая мощность в режиме ГВС	кВт		27,2	30,4
Минимальная тепловая мощность в режиме ГВС	кВт		6,8	5,7
КПД в режиме ГВС при номинальной тепловой мощности (ΔT 30°C)	%		103	102
Максимальное давление в режиме ГВС	бар		8	8
Минимальное давление в режиме ГВС	бар		0,5	0,5
Удельная производительность в режиме ГВС ΔT 30°C	л/мин		16,3	18,3
Максимальная рабочая температура в режиме ГВС	°C		62	62
Диапазон регулирования температуры в режиме ГВС	°C		35 - 57	35 - 57
Расход в режиме ГВС при номинальной полезной мощности метан	куб.м./ч		2,96	3,28
Расход в режиме ГВС при минимальной полезной мощности метан	куб.м./ч		0,74	0,63
Расход в режиме ГВС при номинальной полезной мощности пропан	кг/ч		2,26	2,50
Расход в режиме ГВС при минимальной полезной мощности пропан	кг/ч		0,57	0,49
ΔT дымовых газов / воздуха при номинальной тепловой мощности и ГВС	°C		67	51,2
ΔT дымовых газов / воздуха при минимальной мощности	°C		49	45
Расход дымовых газов при номинальной тепловой мощности и ГВС	г/с		12,4	13,9
Расход дымовых газов при минимальной тепловой мощности	г/с		3,1	3,1
CO ₂ при номинальной тепловой мощности метан	%		9,0	9,0
CO ₂ при номинальной тепловой мощности пропан	%		10,0	10,0
Остаточный располагаемый напор в дымоходном тракте при номин. тепловой мощности	Па		127	170
Остаточный располагаемый напор в дымоходном тракте при мин. тепловой мощности	Па		8	9
Давление газа на входе газового клапана метан	мбар		13	13
Давление газа на входе газового клапана пропан	мбар		37	37
Калибровочная диафрагма газозвоздушной смеси	-		1	1
Диаметр калибровочного отверстия диафрагмы метан	мм		10,8	10,8
Диаметр калибровочного отверстия диафрагмы пропан	мм		10,8	10,8
Напряжение / Частота электрического тока	В/Гц		230/50	230/50
Плавкий предохранитель энергоснабжения	A		2	2
Потребляемая электрическая мощность	Вт		186	186
Класс защиты электрооборудования	-		IPX4D	IPX4D
Газовое соединение	дюйм		G1/2	G1/2
Соединения контура отопления	дюйм		G3/4	G3/4
Соединения контура ГВС	дюйм		G1/2	G1/2
Длина x высота x глубина	мм		450x750x535	450x750x535
Вес котла нетто	кг		68,4	71,5
Вес котла брутто	кг		78,8	81,8

Котел конденсационный, с проточным теплообменником, для встроенной установки

Tahiti Condensing IN КС



Теплообменник с горелкой полного предварительного смешивания



Теплообменник ГВС с 26 пластинами

ТАИТИ CONDENSING IN КС 24 - КС 28

Настенный конденсационный котел с герметичной камерой сгорания, с горелкой полного предварительного смешивания и с проточным теплообменником. Версии по мощности 24,8 и 27,4 кВт (50°C - 30°C).

- Непрерывная модуляция мощности в режимах отопления и ГВС
- Трехскоростной циркуляционный насос системы отопления со встроенным воздухоудалителем
- Горелка с полным предварительным смешиванием газ/воздух
- Гидравлический узел со вторичным пластинчатым теплообменником повышенной мощности
- Реле протока ГВС
- Расширительный бак объемом 10 л
- Встроенный автоматический байпас
- Трехходовой электроклапан
- Кран заполнения и слива котла
- Серийно оснащен пультом дистанционного управления, который может управлять всеми функциями котла
- Интегрированная электронная плата, обеспечивающая безопасность работы и модуляцию мощности горелки. Реализует следующие функции:
 - Режим тестирования
 - Защита от замерзания
 - Защита насоса от блокировки
 - Постциркуляция насоса
 - Поствентиляция
 - Оптимизация частоты циклов "старт-стоп"
- Возможность работы с датчиком наружной температуры
- Обеспечение зонального управления
- Возможные конфигурации МЕТАН - ПРОПАН
- Класс энергоэффективности согласно 92/42 СЕЕ: ★★★★★
- Класс эмиссии NOx (EN 297): 5



Пульт дистанционного управления в базовой комплектации

Модель		Код	Тепловая мощность кВт	КПД на макс. мощности	Вес брутто
ТАИТИ CONDENSING IN КС 24	МЕТАН	СТЕхх2СО24	24,8	104,8 %	кг. 40,8
	ПРОПАН	СТЕхх6СО24			
ТАИТИ CONDENSING IN КС 28	МЕТАН	СТЕхх2СО28	27,4	105,4 %	кг. 42,6
	ПРОПАН	СТЕхх6СО28			
РАМА ДЛЯ ВСТРОЕННОГО МОНТАЖА		ОТЕLAINC03	ПРОДАЕТСЯ ОТДЕЛЬНО		кг. 16,8

В ЦЕНУ ВХОДИТ: Пульт дистанционного управления, набор заглушек для воздухозабора.

Габариты и расположение соединений

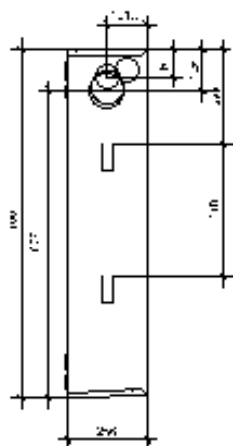

Вид сбоку

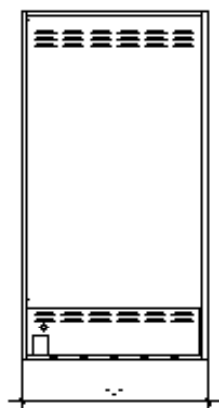

Вид спереди

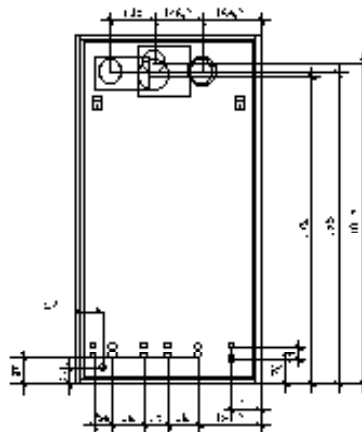

Вид спереди
(без фронтальных панелей)

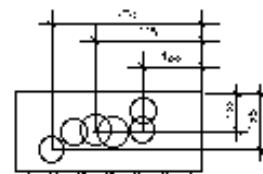

Вид сверху

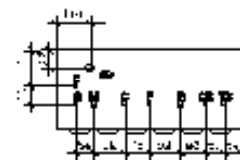

Вид основания рамы изнутри

В СЕРИЙНОЙ КОМПЛЕКТАЦИИ:
ВОЗМОЖНОСТЬ ВЕРТИКАЛЬНОГО ИЛИ
ГОРИЗОНТАЛЬНОГО РАСПОЛОЖЕНИЯ
ГИДРАВЛИЧЕСКИХ СОЕДИНЕНИЙ

- G** Подача газа
- CR** Выход проводов для пульта дистанционного управления
- M** Подача воды в систему отопления
- VS** Соединение для слива от предохранительного клапана 3 бар

- C** Выход ГВС
- E** Выход проводов для электрического соединения
- F** Подача холодной воды
- SC** Соединение для слива конденсата
- R** Возврат из системы отопления

Комплектующие

Артикул	Описание	Код
	Коаксиальный дымоотвод и воздухозабор Ø 60/100 длина 0,75 м	0CONDASP00
	Набор соединительных элементов для коаксиального дымоотвода и воздухозабора Ø 60/100	0KITATCO00
	Колено 90° с фланцем Ø 60/100	0KCURFLA00
	Комплект соединительных элементов для отдельного дымоотвода и воздухозабора Ø 80+80	0KITSDOP00
	Электрокомплект для управления зонами, вкл. датчик наружной температуры	0KITZONE00
	Датчик наружной температуры	0SONDAES01
	Соединительные трубки для вертикальной компоновки (с вентилями)	0KITISTI00
	Соединительные трубки для горизонтальной компоновки (с вентилями)	0KITISTI01
	Электронагревательный комплект для защиты от замерзания (устанавливается на подающие патрубки котла)	0KANTIGE00
	Арматура для внутреннего соединения с системой солнечного теплоснабжения для котлов серии Dual и Condensing для встроенной установки	0KITSOLD02

Полная номенклатура принадлежностей и аксессуаров для воздухозабора и дымоотвода: см. стр. 161 - 162.

Гидравлическая схема котла Tahiti Condensing IN KC

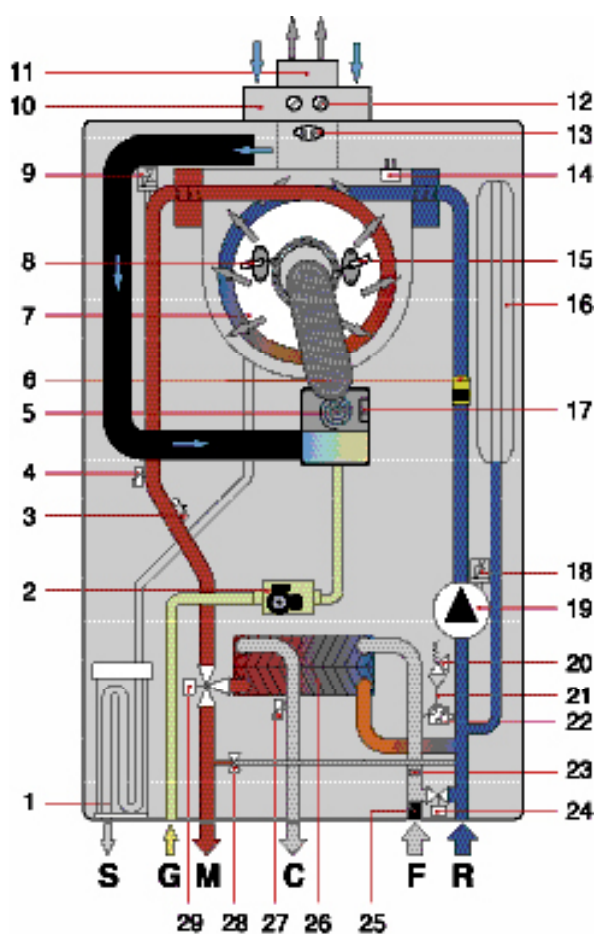

- 1 сифон для слива конденсата
 - 2 модуляционный газовый клапан
 - 3 предохранительный термостат
 - 4 датчик температуры системы отопления
 - 5 модуляционный вентилятор
 - 6 реле протока первичного контура
 - 7 первичный конденсационный теплообменник
 - 8 электрод розжига
 - 9 воздухоудалитель
 - 10 воздухозабор
 - 11 дымоотвод
 - 12 гнездо отбора проб дымовых газов
 - 13 термостат дымовых газов в дымоотводе
 - 14 термостат дымовых газов на теплообменнике
 - 15 электрод обнаружения пламени
 - 16 расширительный бак
 - 17 датчик контроля вентилятора
 - 18 воздухоудалитель
 - 19 циркуляционный насос
 - 20 предохранительный клапан 3 бар
 - 21 сливной кран
 - 22 реле минимального давления
 - 23 ограничитель расхода
 - 24 заливной кран
 - 25 реле протока холодной воды с фильтром
 - 26 пластинчатый теплообменник вторичного контура
 - 27 датчик температуры ГВС
 - 28 автоматический байпас
 - 29 трехходовый электроклапан
- M** Подача воды в систему отопления
G Подача газа
C Выход ГВС
F Подача холодной воды (водопроводная)
R Возврат из системы отопления
S Слив конденсата

Напорные характеристики на выходе котла (с закрытым байпасом)

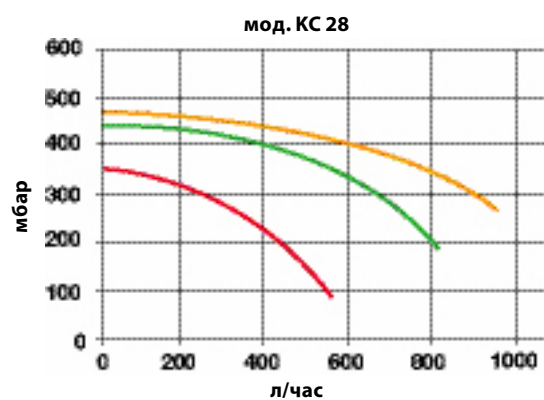
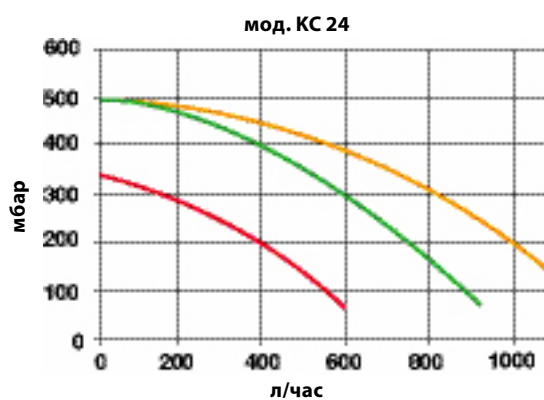

- V3
- V2
- V1

ТЕХНИЧЕСКИЕ ХАРАКТЕРИСТИКИ			КС 24	КС 28
Категория аппарата	-		И2НЗР	И2НЗР
Номинальная тепловая мощность	кВт		23,7	26,2
Номинальная полезная мощность (80-60°C)	кВт		22,7	25,4
Номинальная полезная мощность (50-30°C)	кВт		24,8	27,4
Минимальная полезная мощность (80-60°C)	кВт		6,5	5,4
Минимальная полезная мощность (50-30°C)	кВт		7,3	6,1
КПД при номинальной тепловой мощности (80-60°C)	%		96,0	96,6
КПД при минимальной тепловой мощности (80-60°C)	%		95,7	95,5
КПД при номинальной тепловой мощности (50-30°C)	%		104,8	105,4
КПД при минимальной тепловой мощности (50-30°C)	%		106,9	106,7
КПД при 30% нагрузке	%		109,1	108,9
Потери на кожух при горелке, работающей с номинальной тепловой мощностью	%		1,4	0,9
Потери на кожух при горелке, работающей с минимальной тепловой мощностью	%		2,1	2,3
Потери на кожух при выключенной горелке	%		0,2	0,3
Потери в дымоходе при горелке, работающей с номинальной тепловой мощностью	%		2,6	2,5
Потери в дымоходе при горелке, работающей с минимальной тепловой мощностью	%		2,2	2,2
Класс энергоэффективности (92/42 EEC)	-		★★★★	★★★★
Класс эмиссии NOx (EN 297/EN 483)	-		5	5
Максимальное рабочее давление в режиме отопления	бар		3	3
Максимальная рабочая температура в режиме отопления	°C		83	83
Диапазон регулирования температуры в режиме отопления	°C		20 - 78	20 - 78
Объем расширительного бака	л		10	10
Расход в режиме отопления при номинальной полезной мощности (80-60°C)	метан	куб.м./ч	2,40	2,68
Расход в режиме отопления при минимальной полезной мощности (80-60°C)	метан	куб.м./ч	0,69	0,57
Расход в режиме отопления при номинальной полезной мощности (80-60°C)	пропан	кг/ч	1,83	2,05
Расход в режиме отопления при минимальной полезной мощности (80-60°C)	пропан	кг/ч	0,52	0,49
Номинальная полезная мощность в режиме ГВС (ΔТ 30°C)	кВт		28,0	31,0
Минимальная полезная мощность в режиме ГВС (ΔТ 30°C)	кВт		7,0	6,0
Номинальная тепловая мощность в режиме ГВС	кВт		27,2	30,4
Минимальная тепловая мощность в режиме ГВС	кВт		6,8	5,7
КПД в режиме ГВС при номинальной тепловой мощности (ΔТ 30°C)	%		103	102
Максимальное давление в режиме ГВС	бар		8	8
Минимальное давление в режиме ГВС	бар		0,5	0,5
Удельная производительность в режиме ГВС ΔТ 30°C	л/мин		13,5	14,9
Максимальная рабочая температура в режиме ГВС	°C		62	62
Диапазон регулирования температуры в режиме ГВС	°C		35 - 57	35 - 57
Расход в режиме ГВС при номинальной полезной мощности	метан	куб.м./ч	2,96	3,28
Расход в режиме ГВС при минимальной полезной мощности	метан	куб.м./ч	0,74	0,63
Расход в режиме ГВС при номинальной полезной мощности	пропан	кг/ч	2,26	2,50
Расход в режиме ГВС при минимальной полезной мощности	пропан	кг/ч	0,57	0,49
ΔТ дымовых газов / воздуха при номинальной тепловой мощности и ГВС	°C		67	51
ΔТ дымовых газов / воздуха при минимальной мощности	°C		49	45
Расход дымовых газов при номинальной тепловой мощности и ГВС	г/с		12,4	13,9
Расход дымовых газов при минимальной тепловой мощности	г/с		3,1	2,6
СО ₂ при номинальной тепловой мощности	метан	%	9,0	9,0
СО ₂ при номинальной тепловой мощности	пропан	%	10,0	10,0
Остаточный располагаемый напор в дымоходном тракте при номин. тепловой мощности	Па		127	170
Остаточный располагаемый напор в дымоходном тракте при мин. тепловой мощности	Па		8	9
Давление газа на входе газового клапана	метан	мбар	13	13
Давление газа на входе газового клапана	пропан	мбар	37	37
Калибровочная диафрагма газозвоздушной смеси	-		1	1
Диаметр калибровочного отверстия диафрагмы	метан	мм	10,8	10,8
Диаметр калибровочного отверстия диафрагмы	пропан	мм	10,8	10,8
Напряжение / Частота электрического тока	В/Гц		230/50	230/50
Плавкий предохранитель энергоснабжения	А		2	2
Потребляемая электрическая мощность	Вт		186	186
Класс защиты электрооборудования	-		IPX5D	IPX5D
Газовое соединение	дюйм		G1/2	G1/2
Соединения контура отопления	дюйм		G3/4	G3/4
Соединения контура ГВС	дюйм		G1/2	G1/2
Длина x высота x глубина	мм		586x1102x255	586x1102x255
Вес котла нетто	кг		37,8	39,4
Вес котла брутто	кг		40,8	42,6
Вес рамы для встроенной установки нетто	кг		14,4	14,4
Вес рамы для встроенной установки брутто	кг		16,8	16,8

Котлы конденсационные, с возможностью подключения внешнего бойлера, для встроенной установки

Tahiti Condensing IN KRB



Пульт дистанционного управления в базовой комплектации

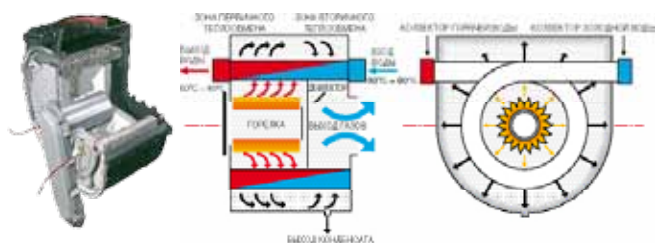

Теплообменник с горелкой полного предварительного смешивания

ТАИТИ CONDENSING IN KRB 24 - KRB 28

Котел настенный конденсационный, с горелкой полного предварительного смешивания, только для отопления с возможностью подключения внешнего бойлера (опция). В комплект поставки входит трехходовый клапан для подсоединения к котлу внешнего бойлера ГВС. Версии по мощности 24,8 и 27,4 кВт (50°C - 30°C).

- Теплообменник из нержавеющей стали в термополимерном кожухе
- Горелка с полным предварительным смешиванием газ/воздух
- Модуляционный газовый клапан с постоянным газозвоздушным коэффициентом
- Вентилятор горелки регулируемой скоростью оборотов
- Трехскоростной циркуляционный насос системы отопления со встроенным воздухоудалителем
- Встроенный трехходовый клапан
- Расширительный бак объемом 10 л
- Встроенный автоматический байпас
- Краны заполнения и слива котла
- Серийно оснащен пультом дистанционного управления, который может управлять всеми функциями котла
- Интегрированная электронная плата, обеспечивающая безопасность работы и модуляцию мощности горелки. Реализует следующие функции:
 - Режим тестирования
 - Защита от замерзания
 - Защита насоса от блокировки
 - Постциркуляция насоса
 - Поствентиляция
 - Оптимизация частоты циклов "старт-стоп"
- Функция антибактериальной защиты внешнего бойлера
- Возможность работы с датчиком наружной температуры
- Обеспечение зонального управления
- Класс энергоэффективности согласно 92/42 CEE: ★★★★★
- Класс эмиссии NOx (EN 297): 5

Модель		Код	Тепловая мощность кВт	КПД на макс. мощности	Вес брутто
ТАИТИ CONDENSING IN KRB 24	МЕТАН	CTExx2RU24	24,8	104,8 %	кг. 40,8
	ПРОПАН	CTExx6RU24			
ТАИТИ CONDENSING IN KRB 28	МЕТАН	CTExx2RU28	27,4	105,4 %	кг. 42,6
	ПРОПАН	CTExx6RU28			
РАМА ДЛЯ ВСТРОЕННОГО МОНТАЖА		OTELAINC03	ПРОДАЕТСЯ ОТДЕЛЬНО		кг. 16,8

В ЦЕНУ ВХОДИТ: Пульт дистанционного управления, набор заглушек для воздухозабора.

Габариты и расположение соединений

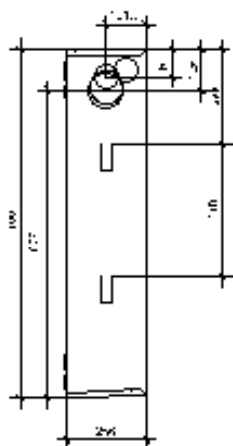

Вид сбоку

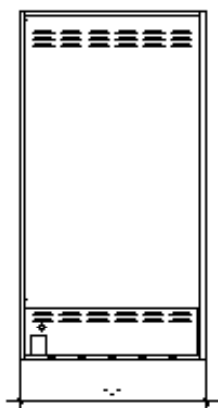

Вид спереди

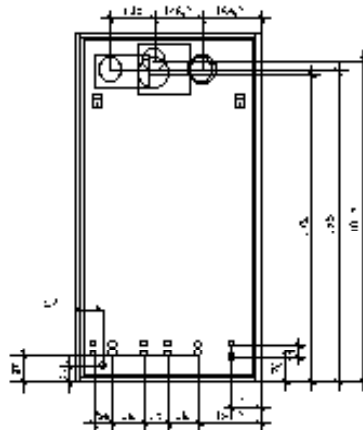

Вид спереди
(без фронтальных панелей)

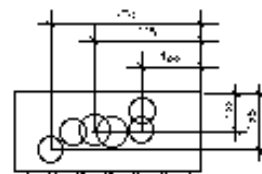

Вид сверху

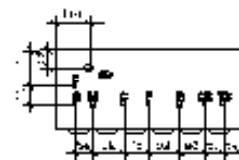











Вид основания
рамы изнутри

В СЕРИЙНОЙ КОМПЛЕКТАЦИИ:
ВОЗМОЖНОСТЬ ВЕРТИКАЛЬНОГО ИЛИ
ГОРИЗОНТАЛЬНОГО РАСПОЛОЖЕНИЯ
ГИДРАВЛИЧЕСКИХ СОЕДИНЕНИЙ

- G** Подача газа
- CR** Выход проводов для пульта дистанционного управления
- M** Подача воды в систему отопления
- MB** Подача в бойлер
- RB** Возврат из бойлера

- E** Выход проводов для электрического соединения
- F** Подача холодной воды
- SC** Соединение для слива конденсата
- R** Возврат из системы отопления

Комплектующие

Артикул	Описание	Код
	Коаксиальный дымоотвод и воздухозабор Ø 60/100 длина 0,75 м	0CONDASP00
	Набор соединительных элементов для коаксиального дымоотвода и воздухозабора Ø 60/100	0KITATCO00
	Колено 90° с фланцем Ø 60/100	0KCURFLA00
	Комплект соединительных элементов для раздельного дымоотвода и воздухозабора Ø 80+80	0KITSDOP00
	Электрокомплект для управления зонами, вкл. датчик наружной температуры	0KITZONE00
	Датчик наружной температуры	0SONDAES01
	Соединительные трубки для вертикальной компоновки (с вентилями)	0KITISTI03
	Соединительные трубки для горизонтальной компоновки (с вентилями)	0KITISTI04
	Электронагревательный комплект для защиты от замерзания (устанавливается на подающие патрубки котла)	0KANTIGE00
	Температурный датчик бойлера	0KITSOND00

Полная номенклатура принадлежностей и аксессуаров для воздухозабора и дымоотвода: см. стр. 161 - 162.

Гидравлическая схема котла Tahiti Condensing IN KRB

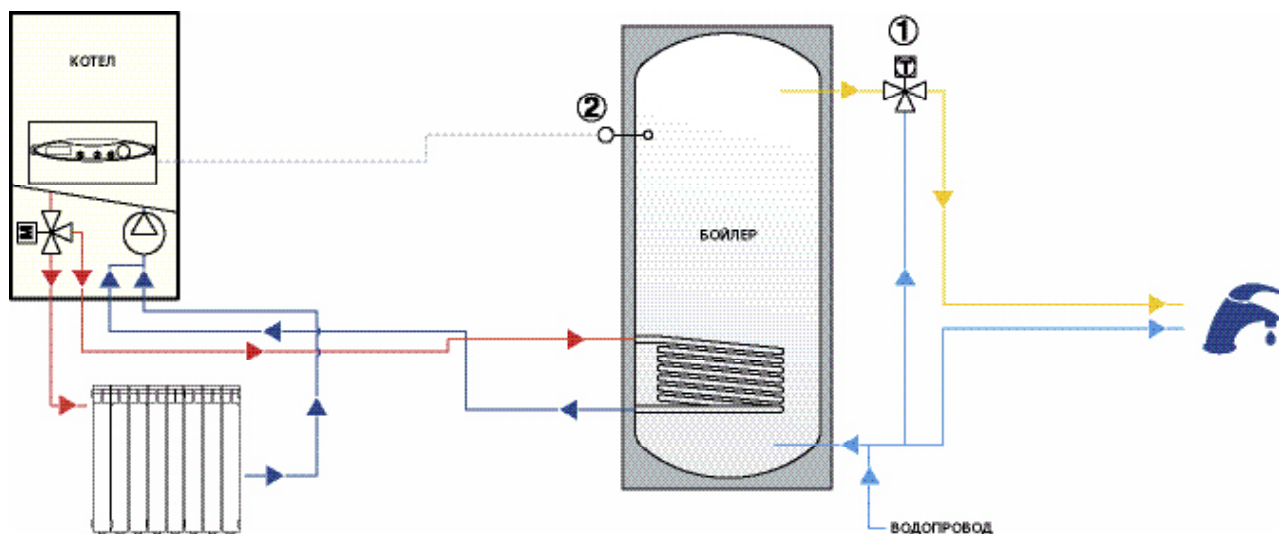

- ① СМЕСИТЕЛЬНЫЙ ТЕРМОСТАТИЧЕСКИЙ КЛ
- ② ТЕМПЕРАТУРНЫЕ ДАТЧИКИ

Напорные характеристики на выходе котла (с закрытым байпасом)

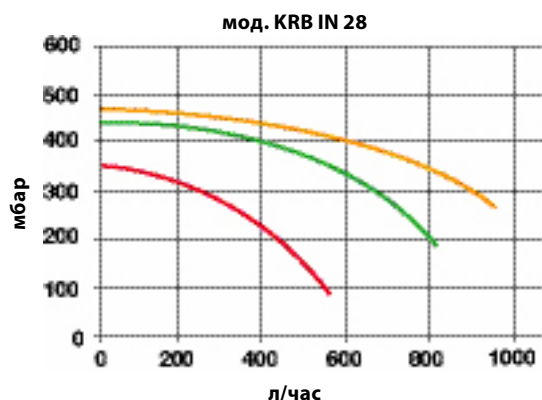
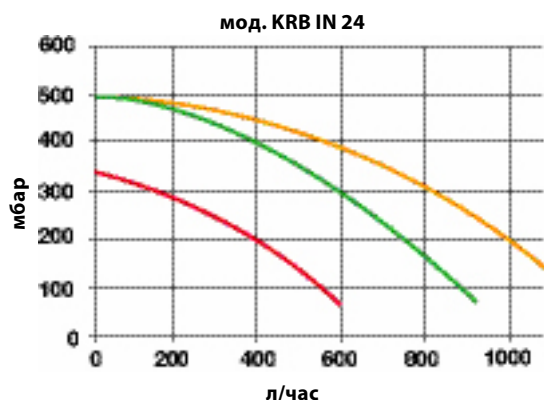

- V3
- V2
- V1

ТЕХНИЧЕСКИЕ ХАРАКТЕРИСТИКИ			KRB IN 24	KRB IN 28
Категория аппарата	-		II2H3P	II2H3P
Номинальная тепловая мощность	кВт		23,7	26,2
Номинальная полезная мощность (80-60°C)	кВт		22,7	25,4
Номинальная полезная мощность (50-30°C)	кВт		24,8	27,4
Минимальная полезная мощность (80-60°C)	кВт		6,5	5,4
Минимальная полезная мощность (50-30°C)	кВт		7,3	6,1
КПД при номинальной тепловой мощности (80-60°C)	%		96,0	96,6
КПД при минимальной тепловой мощности (80-60°C)	%		95,7	95,5
КПД при номинальной тепловой мощности (50-30°C)	%		104,8	105,4
КПД при минимальной тепловой мощности (50-30°C)	%		106,9	106,7
КПД при 30% нагрузке	%		109,1	108,9
Потери на кожух при горелке, работающей с номинальной тепловой мощностью	%		1,4	0,9
Потери на кожух при горелке, работающей с минимальной тепловой мощностью	%		2,1	2,3
Потери на кожух при выключенной горелке	%		0,2	0,3
Потери в дымоходе при горелке, работающей с номинальной тепловой мощностью	%		2,6	2,5
Потери в дымоходе при горелке, работающей с минимальной тепловой мощностью	%		2,2	2,2
Класс энергоэффективности (92/42 ЕЕС)	-		★★★★	★★★★
Класс эмиссии NOx (EN 297/EN 483)	-		5	5
Максимальное рабочее давление в режиме отопления	бар		3	3
Максимальная рабочая температура в режиме отопления	°C		83	83
Диапазон регулирования температуры в режиме отопления	°C		20 - 78	20 - 78
Объем расширительного бака	л		10	10
Расход в режиме отопления при номинальной полезной мощности (80-60°C)	метан	куб.м./ч	2,40	2,68
Расход в режиме отопления при минимальной полезной мощности (80-60°C)	метан	куб.м./ч	0,69	0,57
Расход в режиме отопления при номинальной полезной мощности (80-60°C)	пропан	кг/ч	1,83	2,05
Расход в режиме отопления при минимальной полезной мощности (80-60°C)	пропан	кг/ч	0,52	0,49
ΔТ дымовых газов / воздуха при номинальной тепловой мощности и ГВС	°C		67	51
ΔТ дымовых газов / воздуха при минимальной тепловой мощности	°C		49	45
Расход дымовых газов при номинальной тепловой мощности и ГВС	г/с		12,4	13,9
Расход дымовых газов при минимальной тепловой мощности	г/с		3,1	2,6
CO ₂ при номинальной тепловой мощности	метан	%	9,0	9,0
CO ₂ при номинальной тепловой мощности	пропан	%	10,0	10,0
Остаточный располагаемый напор в дымоходном тракте при ном. тепловой мощности	Па		127	170
Остаточный располагаемый напор в дымоходном тракте при мин. тепловой мощности	Па		8	9
Давление газа на входе газового клапана	метан	мбар	13	13
Давление газа на входе газового клапана	пропан	мбар	37	37
Калибровочная диафрагма газозвоздушной смеси	-		1	1
Диаметр калибровочного отверстия диафрагмы	метан	мм	10,8	10,8
Диаметр калибровочного отверстия диафрагмы	пропан	мм	10,8	10,8
Напряжение / Частота электрического тока	В/Гц		230/50	230/50
Плавкий предохранитель энергоснабжения	А		2	2
Потребляемая электрическая мощность	Вт		186	186
Класс защиты электрооборудования	-		IPX5D	IPX5D
Газовое соединение	дюйм		G1/2	G1/2
Соединения контура отопления	дюйм		G3/4	G3/4
Соединения контура ГВС	дюйм		G1/2	G1/2
Длина x высота x глубина	мм		586x1102x255	586x1102x255
Вес котла нетто	кг		37,8	39,4
Вес котла брутто	кг		40,8	42,6
Вес рамы для встроенной установки нетто	кг		14,4	14,4
Вес рамы для встроенной установки брутто	кг		16,8	16,8

Madeira KRBS



В цену входят комплектующие:



Температурный датчик системы солнечных коллекторов



Пульт дистанционного управления в базовой комплектации

MADEIRA LINE TECH KRBS 24 - KRBS 28

Котлоагрегат конденсационный, с горелкой полного предварительного смешивания и накопительным бойлером ГВС с двумя змеевиками, укомплектовывается гидравликой и электроникой для работы с системой солнечных коллекторов. Две версии по мощности 24,8 и 27,4 кВт (50°C - 30°C).

Кроме того, имеются следующие версии котла:

KRBS-V предназначен для обслуживания двух отопляемых зон: одна зона с высокой, вторая – с низкой температурой

KRBS-M с трехходовым сбросным клапаном для использования при работе с системой солнечного теплоснабжения

KRBS-W предусмотрен насос для рециркуляции ГВС
А также возможны комбинации, вышеуказанных версий: VM, VW, MW и VMW.

В серийном исполнении котел предназначен для работы на метане или пропане.

Характеристики:

- Теплообменник из нержавеющей стали в термополимерном кожухе
- Горелка с полным предварительным смешиванием газ/воздух
- Модуляционный газовый клапан с постоянным газоздушным коэффициентом
- Вентилятор горелки регулируемой скоростью оборотов
- Накопительный бойлер с двумя змеевиками емкостью 300 л, работающий от солнечных коллекторов
- Трехскоростной циркуляционный насос системы отопления со встроенным воздухоудалителем
- Трехходовый клапан системы отопления для подключения к контуру ГВС
- Расширительный бак отопительного контура объемом 10 литров
- Расширительный бак контура ГВС объемом 12 литров
- Расширительный бак солнечного контура объемом 18 литров
- Дополнительный предохранительный расширительный бак солнечного контура объемом 5 литров
- Модулирование мощности горелки
- Электронный розжиг, ионизационный контроль пламени
- Температурные NTC-датчики в отопительном контуре и накопительном бойлере
- ЖК-интерфейс с функцией диагностики
- Защита от замерзания отопительного контура и бойлера
- Функция антибактериальной защиты бойлера
- Класс энергоэффективности согласно 92/42 CEE: ★★★★★
- Класс эмиссии NOx (EN 297): 5
- Интегрированная электронная плата для управления системой солнечных коллекторов
- Встроенная гидравлика для управления системой солнечных коллекторов, включающая в себя:
 - трехскоростной циркуляционный насос для системы солнечного теплоснабжения
 - запорные клапаны в напорном и обратном контурах с термометрами
 - регулятор потока с расходомером с диапазоном регулирования от 4 до 15 л/мин
 - предохранительный клапан солнечного контура на 6 бар

Возможность подсоединения:

- Пульты дистанционного управления Open Therm

Модель		Код	Тепловая мощность Квт	КПД при максимальной мощности	Вес брутто
MADEIRA LINE TECH KRBS 24	МЕТАН	CMPxx24A24	24,8	104,8 %	кг. 220
	ПРОПАН	CMPxx64A24			
MADEIRA LINE TECH KRBS 28	МЕТАН	CMPxx24A28	27,4	105,4 %	кг. 221,5
	ПРОПАН	CMPxx64A28			
MADEIRA LINE TECH KRBS-M 24	МЕТАН	CMPxx24B24	24,8	104,8 %	кг. 225
	ПРОПАН	CMPxx64B24			
MADEIRA LINE TECH KRBS-M 28	МЕТАН	CMPxx24B28	27,4	105,4 %	кг. 226,5
	ПРОПАН	CMPxx64B28			
MADEIRA LINE TECH KRBS-V 24	МЕТАН	CMPxx24C24	24,8	104,8 %	кг. 240
	ПРОПАН	CMPxx64C24			
MADEIRA LINE TECH KRBS-V 28	МЕТАН	CMPxx24C28	27,4	105,4 %	кг. 241,5
	ПРОПАН	CMPxx64C28			
MADEIRA LINE TECH KRBS-W 24	МЕТАН	CMPxx24D24	24,8	104,8 %	кг. 225
	ПРОПАН	CMPxx64D24			
MADEIRA LINE TECH KRBS-W 28	МЕТАН	CMPxx24D28	27,4	105,4 %	кг. 226,5
	ПРОПАН	CMPxx64D28			
MADEIRA LINE TECH KRBS-MV 24	МЕТАН	CMPxx24E24	24,8	104,8 %	кг. 245
	ПРОПАН	CMPxx64E24			
MADEIRA LINE TECH KRBS-MV 28	МЕТАН	CMPxx24E28	27,4	105,4 %	кг. 246,5
	ПРОПАН	CMPxx64E28			
MADEIRA LINE TECH KRBS-MW 24	МЕТАН	CMPxx24F24	24,8	104,8 %	кг. 230
	ПРОПАН	CMPxx64F24			
MADEIRA LINE TECH KRBS-MW 28	МЕТАН	CMPxx24F28	27,4	105,4 %	кг. 231,5
	ПРОПАН	CMPxx64F28			
MADEIRA LINE TECH KRBS-VW 24	МЕТАН	CMPxx24G24	24,8	104,8 %	кг. 245
	ПРОПАН	CMPxx64G24			
MADEIRA LINE TECH KRBS-VW 28	МЕТАН	CMPxx24G28	27,4	105,4 %	кг. 246,5
	ПРОПАН	CMPxx64G28			
MADEIRA LINE TECH KRBS-MVW 24	МЕТАН	CMPxx24H24	24,8	104,8 %	кг. 250
	ПРОПАН	CMPxx64H24			
MADEIRA LINE TECH KRBS-MVW 28	МЕТАН	CMPxx24H28	27,4	105,4 %	кг. 251,5
	ПРОПАН	CMPxx64H28			

В ЦЕНУ ВХОДИТ: Набор заглушек для воздухозабора, температурный датчик

Габариты и расположение соединений

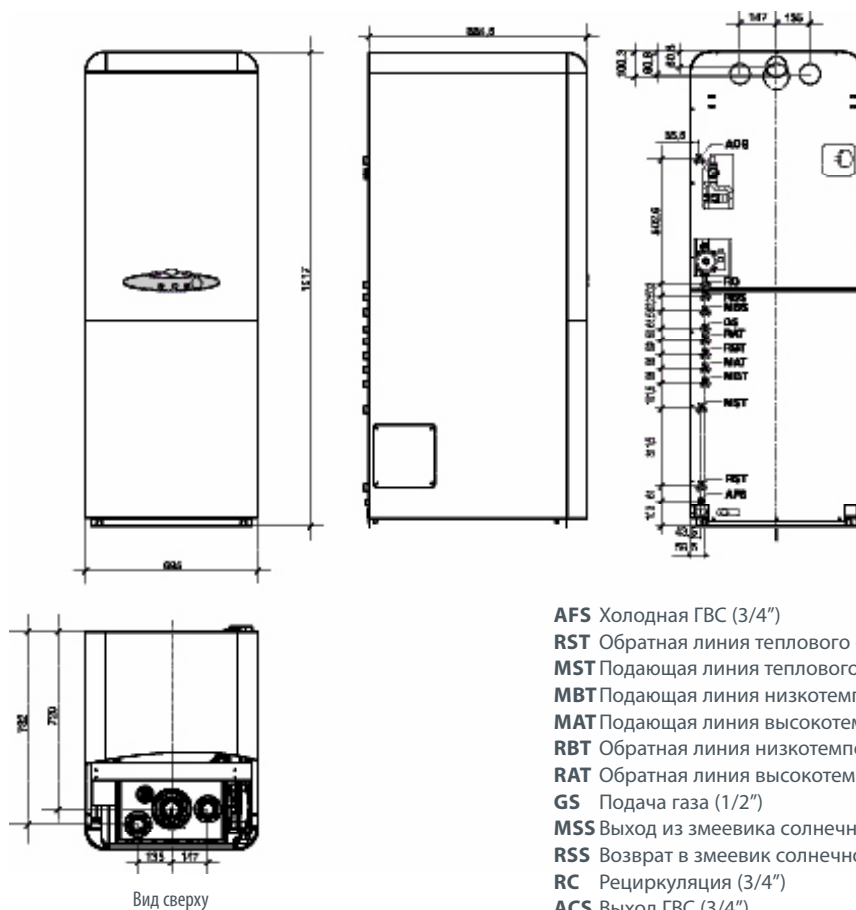

- AFS Холодная ГВС (3/4")
- RST Обратная линия теплового сброса (3/4")
- MST Подающая линия теплового сброса (3/4")
- MBT Подающая линия низкотемпературного контура (3/4")
- MAT Подающая линия высокотемпературного контура (3/4")
- RBT Обратная линия низкотемпературного контура (3/4")
- RAT Обратная линия высокотемпературного контура (3/4")
- GS Подача газа (1/2")
- MSS Выход из змеевика солнечного контура (3/4")
- RSS Возврат в змеевик солнечного контура (3/4")
- RC Рециркуляция (3/4")
- ACS Выход ГВС (3/4")

Комплектующие

Артикул	Описание	Код
	Коаксиальный дымоотвод и воздухозабор Ø 60/100 длина 0,75 м	0CONDASP00
	Набор соединительных элементов для коаксиального дымоотвода и воздухозабора Ø 60/100	0KITATCO00
	Колено 90° с фланцем Ø 60/100	0KCURFLA00
	Комплект соединительных элементов для отдельного дымоотвода и воздухозабора Ø 80+80	0KITSDOP00
	Пульт дистанционного управления	0CREMOTO05
	Датчик наружной температуры (поставляется серийно с котлами в версиях «V»)	0SONDAES01
	Температурный датчик системы солнечных коллекторов	PSPTMILL00

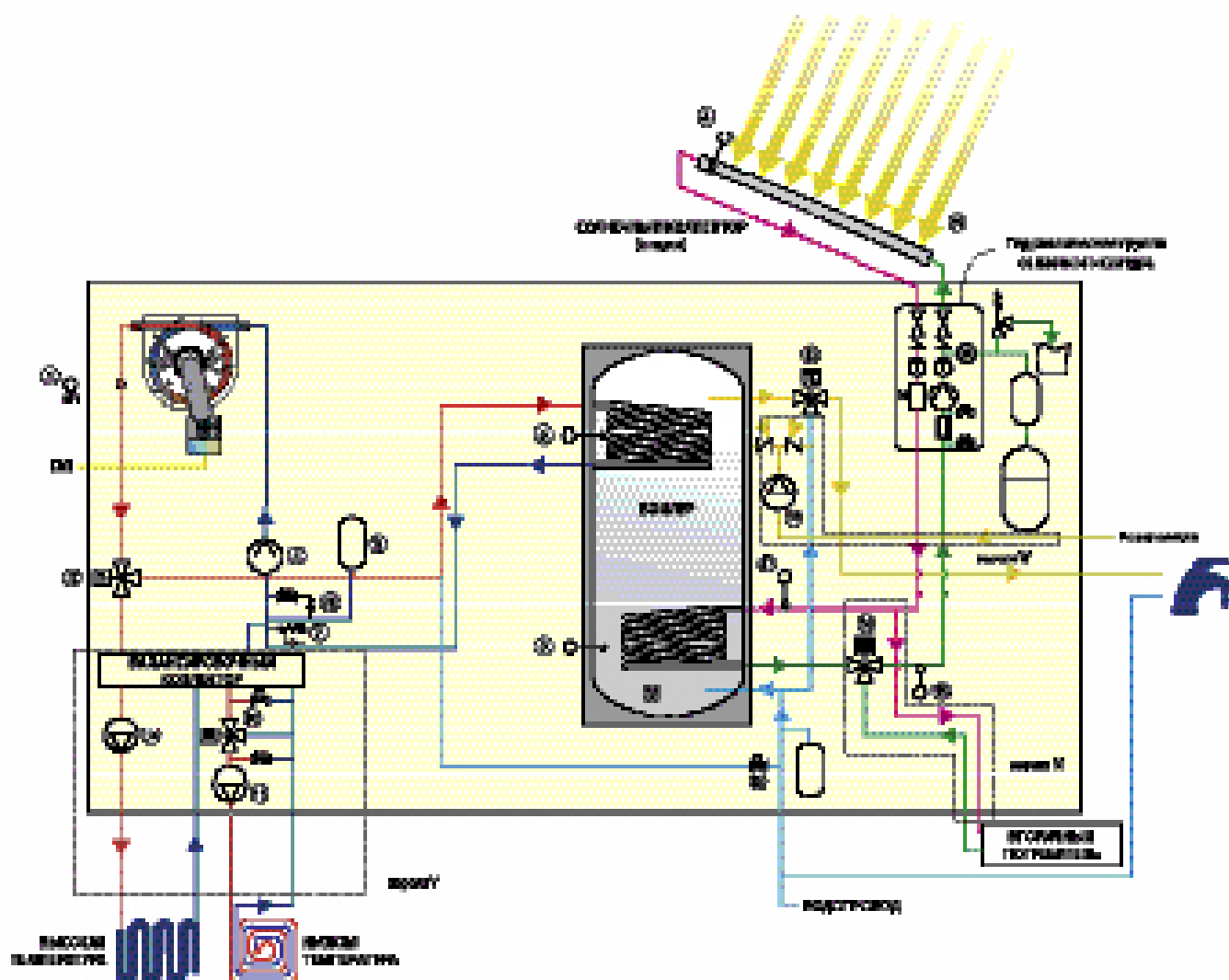

- 1 датчик температуры контура отопления
- 2 датчик температуры котлового бойлера
- 3 датчик температуры солнечного бойлера
- 4 датчик температуры солнечного коллектора
- 5 циркуляционный насос с высотой подъема 6 м
- 6 расширительный бак контура отопления 10 л
- 7 предохранительный клапан 3 бар
- 8 трехходовый электроклапан
- 9 циркуляционный насос с высотой подъема 5 м
- 10 трехходовый смесительный электроклапан
- 11 циркуляционный насос с высотой подъема 7 м
- 12 бойлер 300 л
- 13 трехходовый смесительный клапан
- 14 циркуляционный насос с высотой подъема 2 м
- 15 трехходовый электроклапан солнечного контура
- 16 солнечный коллектор
- 17 датчик температуры на входе в змеевик солнечного контура (опция)
- 18 кран для заполнения контура отопления
- 19 датчик температуры клапана солнечного контура (опция)
- 20 вентиль для слива обратного контура

Напорные характеристики на выходе котла (с закрытым байпасом)

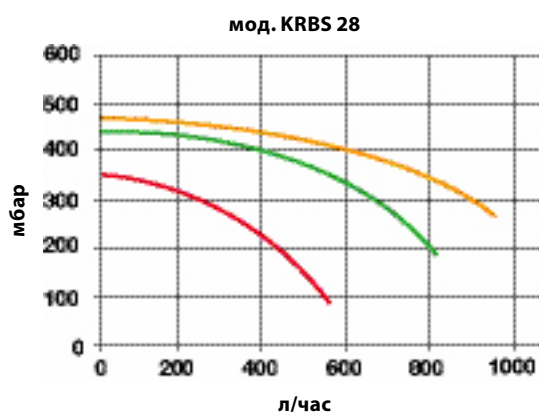
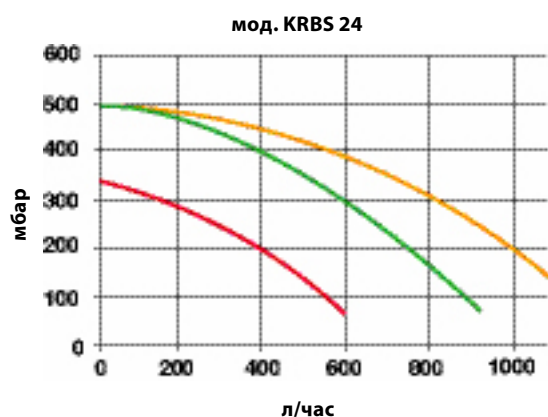

— V3
— V2
— V1

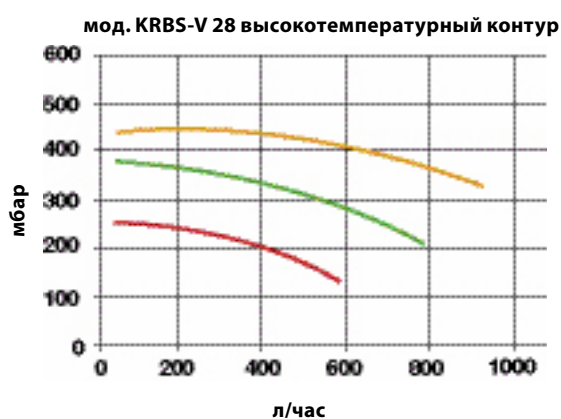
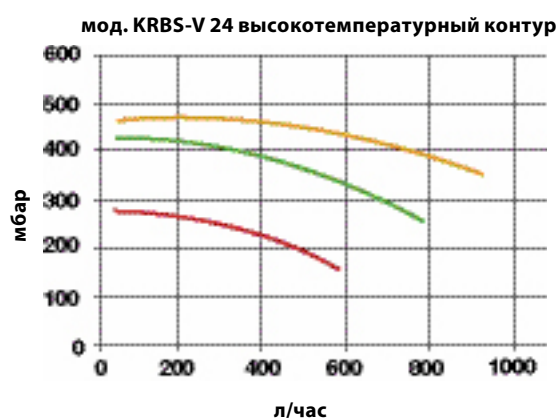

— V3
— V2
— V1

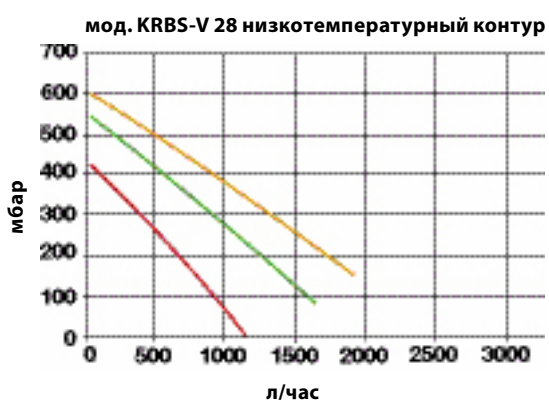
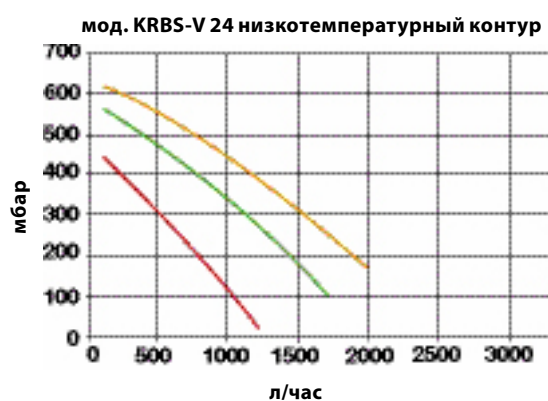

— V3
— V2
— V1

ТЕХНИЧЕСКИЕ ХАРАКТЕРИСТИКИ		KRBS 24	KRBS 28
Категория аппарата	-	II2H3P	II2H3P
Номинальная тепловая мощность	кВт	23,7	26,20
Номинальная полезная мощность (80-60°C)	кВт	23,1	25,6
Номинальная полезная мощность (50-30°C)	кВт	24,8	27,4
Минимальная полезная мощность (80-60°C)	кВт	6,5	5,4
Минимальная полезная мощность (50-30°C)	кВт	7,3	6,1
КПД при номинальной тепловой мощности (80-60°C)	%	97,5	97,53
КПД при минимальной тепловой мощности (80-60°C)	%	95,7	95,5
КПД при номинальной тепловой мощности (50-30°C)	%	104,8	105,4
КПД при минимальной тепловой мощности (50-30°C)	%	106,9	106,7
КПД при 30% нагрузке	%	109,1	108,9
Потери на кожух при горелке, работающей с номинальной тепловой мощностью	%	1,4	0,9
Потери на кожух при горелке, работающей с минимальной тепловой мощностью	%	2,1	2,3
Потери на кожух при выключенной горелке	%	0,2	0,3
Потери в дымоходе при горелке, работающей с номинальной тепловой мощностью	%	2,6	2,5
Потери в дымоходе при горелке, работающей с минимальной тепловой мощностью	%	2,2	2,2
Класс энергоэффективности (92/42 ЕЕС)	-	★ ★ ★ ★	★ ★ ★ ★
Класс эмиссии NOx (EN 297/EN 483)	-	5	5
Минимальное рабочее давление в режиме отопления	бар	0,5	0,5
Максимальное рабочее давление в режиме отопления	бар	3	3
Максимальная рабочая температура в режиме отопления	°С	83	83
Диапазон регулирования температуры в режиме отопления	°С	20 - 78	20 - 78
Объем расширительного бака системы отопления	л	10	10
Расход в режиме отопления при номинальной полезной мощности (80-60°C) [метан]	куб.м./ч	2,51	2,77
Расход в режиме отопления при минимальной полезной мощности (80-60°C) [метан]	куб.м./ч	0,69	0,57
Расход в режиме отопления при номинальной полезной мощности (80-60°C) [пропан]	кг/ч	1,84	2,03
Расход в режиме отопления при минимальной полезной мощности (80-60°C) [пропан]	кг/ч	0,52	0,49
Минимальное давление в режиме ГВС	бар	0,5	0,5
Максимальное давление в режиме ГВС	бар	7	7
Удельная производительность ГВС при $\Delta t = 30k$ (EN 625)	л/10	255	255
Удельный расход ГВС за 10 мин при ΔT средн. 30 °С и при T=30 °С бойлера солнечного контура	л/10	277	277
Удельный расход ГВС за 10 мин при ΔT средн. 30 °С и при T=60 °С бойлера солнечного контура	л/10	376	376
Максимальная рабочая температура в режиме ГВС (с подпиткой из котла)	°С	62	62
Диапазон регулирования температуры в режиме ГВС (с подпиткой из котла)	°С	35 - 57	35 - 57
Объем расширительного бака контура ГВС	л	12	12
Максимальное давление в солнечном контуре	бар	6	6
Объем расширительного бака контура солнечного теплоснабжения (дополнительный бак)	л	18 + 5	18 + 5
ΔT дымовых газов / воздуха при номинальной тепловой мощности и ГВС	°С	67	51,2
ΔT дымовых газов / воздуха при минимальной тепловой мощности	°С	49	45
Расход дымовых газов при номинальной тепловой мощности и ГВС	г/с	12,4	13,9
Расход дымовых газов при минимальной тепловой мощности/с	г/с	3,1	3,1
CO ₂ при номинальной тепловой мощности [метан]	%	9,0	9,0
CO ₂ при номинальной тепловой мощности [пропан]	%	10,0	10,0
Остаточный располагаемый напор в дымоходном тракте при номин. тепловой мощности	Па	127	170
Остаточный располагаемый напор в дымоходном тракте при мин. тепловой мощности	Па	8	9
Давление газа на входе газового клапана [метан]	мбар	13	13
Давление газа на входе газового клапана [пропан]	мбар	37	37
Калибровочная диафрагма газозооной смеси	-	1	1
Диаметр калибровочного отверстия диафрагмы [метан]	мм	10,8	10,8
Диаметр калибровочного отверстия диафрагмы [пропан]	мм	10,8	10,8
Напряжение / Частота электрического тока	В/Гц	230/50	230/50
Плавкий предохранитель энергоснабжения	А	2	2
Потребляемая электрическая мощность	Вт	145	145
Класс защиты электрооборудования	-	IPX4D	IPX4D
Газовое соединение	дюйм	G1/2	G1/2
Соединения контура отопления	дюйм	G3/4	G3/4
Соединения контура ГВС	дюйм	g3/4	G3/4
Соединения контура солнечного теплоснабжения	дюйм	G3/4	G3/4
Длина X Высота X Глубина	мм	695x1921x885	695x1921x885

Котлы конденсационные, с накопительным бойлером

Madeira Compact KBS



MADEIRA COMPACT LINE TECH KBS 24

Котлоагрегат конденсационный, с горелкой полного предварительного смешивания и накопительным бойлером ГВС с одним змеевиком, укомплектовывается гидравликой и электроникой для работы с системой солнечных коллекторов. Мощность 24,8 кВт (50°C - 30°C).

Кроме того, имеется следующая версия котла:

KBS-V предназначен для обслуживания двух отапливаемых зон: одна зона с высокой, вторая - с низкой температурой
В серийном исполнении котел предназначен для работы на метане или пропане.



Характеристики:

- Теплообменник из нержавеющей стали в термопластичном кожухе
- Горелка с полным предварительным смешиванием газ/ воздух
- Модуляционный газовый клапан с постоянным газоздушным коэффициентом
- Вентилятор горелки регулируемой скоростью оборотов
- Накопительный бойлер с одним змеевиком емкостью 170 л, работающий от солнечных коллекторов
- Трехскоростной циркуляционный насос системы отопления со встроенным воздухоудалителем
- Пластинчатый теплообменник для производства ГВС
- Трехходовый смесительный электроклапан
- Расширительный бак отопительного контура объемом 8 литров
- Расширительный бак контура ГВС объемом 12 литров
- Расширительный бак солнечного контура объемом 12 литров
- Модулирование мощности горелки
- Электронный розжиг, ионизационный контроль пламени
- Возможность подключения датчика наружной температуры
- Температурные NTC-датчики в отопительном контуре и накопительном бойлере
- ЖК-интерфейс с функцией диагностики
- Защита от замерзания отопительного контура и бойлера
- Класс энергоэффективности согласно 92/42 CEE: ★★★★★
- Класс эмиссии NOx (EN 297): 5
- Интегрированная электронная плата для управления системой солнечных коллекторов
- Встроенная гидравлика для управления системой солнечных коллекторов, включающая в себя:
 - трехскоростной циркуляционный насос для системы солнечного теплоснабжения
 - запорные клапаны в напорном и обратном контурах с термометрами
 - регулятор потока с расходомером с диапазоном регулирования от 2 до 12 л/мин
 - предохранительный клапан солнечного контура на 6 бар

В цену входит комплектующую:



Пульт дистанционного управления в базовой комплектации

Модель		Код	Тепловая мощность кВт	КПД на макс. мощности	Вес брутто
MADEIRA COMPACT LINE TECH KBS 24	МЕТАН	CMQxx24M24	24,8	104,8 %	кг. 170
	ПРОПАН	CMQxx64M24			
MADEIRA COMPACT LINE TECH KBS-V 24	МЕТАН	CMQxx24N24	24,8	104,8 %	кг. 180
	ПРОПАН	CMQxx64N24			





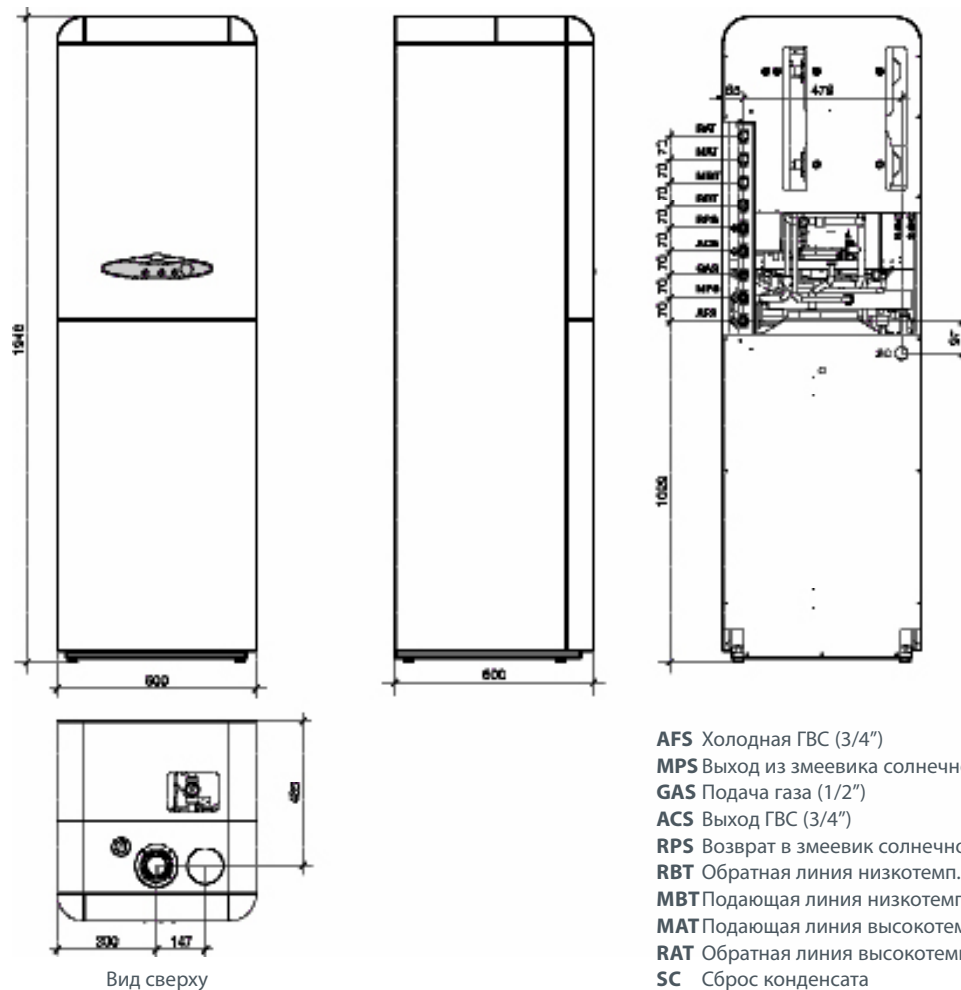



В ЦЕНУ ВХОДИТ: Набор заглушек для воздухозабора и один температурный датчик

Габариты и расположение соединений



- AFS Холодная ГВС (3/4")
- MPS Выход из змеевика солнечного коллектора (3/4")
- GAS Подача газа (1/2")
- ACS Выход ГВС (3/4")
- RPS Возврат в змеевик солнечного коллектора (3/4")
- RBT Обратная линия низкотемп. контура (3/4")
- MBT Подающая линия низкотемп. контура (3/4")
- MAT Подающая линия высокотемп. контура (3/4")
- RAT Обратная линия высокотемп. контура (3/4")
- SC Сброс конденсата

Комплектующие

Артикул	Описание	Код
	Коаксиальный дымоотвод и воздухозабор Ø 60/100 длина 0,75 м	0CONDASP00
	Набор соединительных элементов для коаксиального дымоотвода и воздухозабора Ø 60/100	0KITATCO00
	Колено 90° с фланцем Ø 60/100	0KCURFLA00
	Комплект соединительных элементов для отдельного дымоотвода и воздухозабора Ø 80+80	0KITSDOP00
	Датчик наружной температуры	0SONDAES01
	Пульт дистанционного управления	0CREMOTO05
	Температурный датчик для солнечных установок	PSPTMILL00
	Монтажный шаблон металлический	0DIMMECO08

Полная номенклатура принадлежностей и аксессуаров для воздухозабора и дымоотвода: см. стр. 161 - 162.

Гидравлическая схема с котлом Madeira Compact KBS

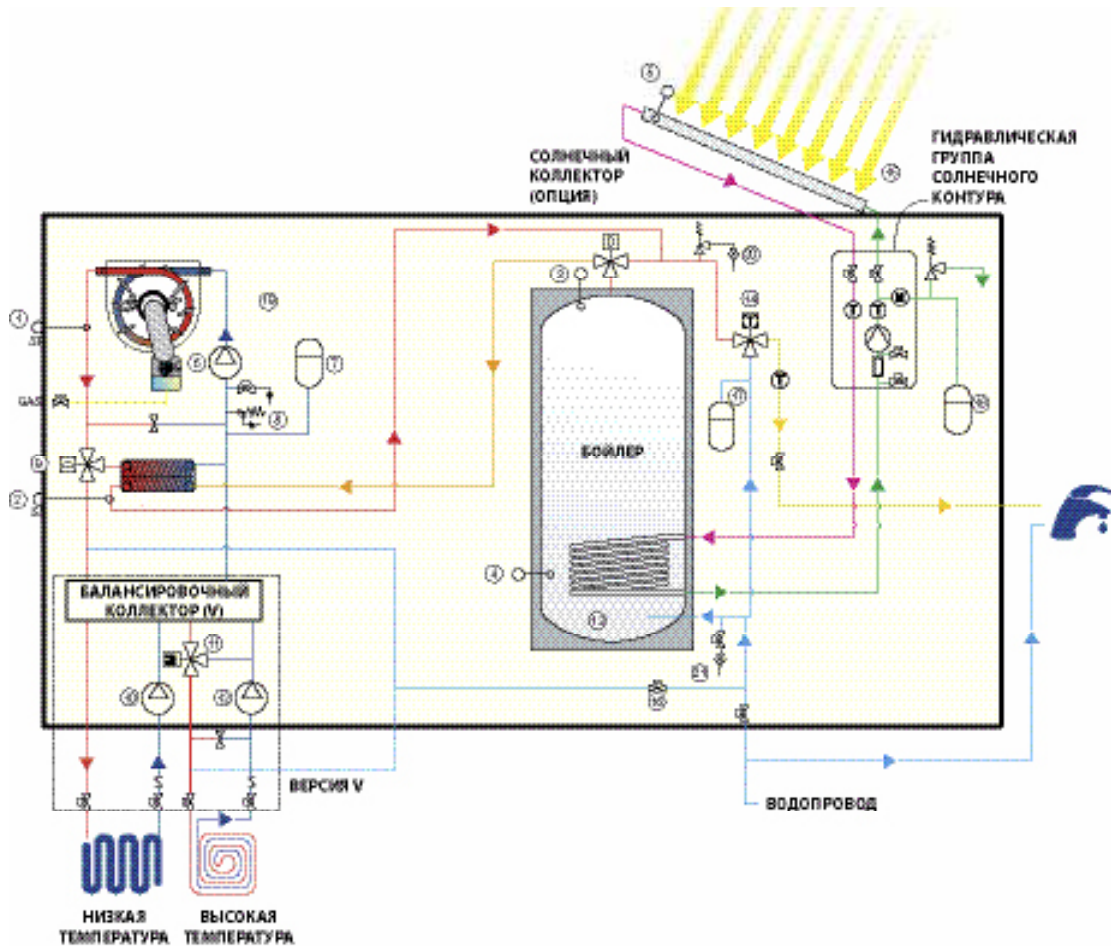

- | | | |
|--|---|---|
| 1 датчик температуры контура отопления | 9 трехходовый электроклапан | 16 датчик температуры на входе в змеевик солнечного контура (опция) |
| 2 датчик температуры контура ГВС | 10 циркуляционный насос с высотой подъема 6 м | 17 кран для заполнения контура отопления |
| 3 датчик температуры бойлера | 11 трехходовый смесительный электроклапан | 18 расширительный бак контура ГВС 12 л |
| 4 датчик температуры солнечного бойлера | 12 циркуляционный насос с высотой подъема 7 м | 19 расширительный бак солнечного контура 12 л |
| 5 датчик температуры солнечного коллектора | 13 бойлер 170 л | 20 кран слива контура отопления |
| 6 циркуляционный насос с высотой подъема 6 м | 14 трехходовый смесительный клапан | 21 предохранительный клапан контура ГВС |
| 7 расширительный бак контура отопления 8 л | 15 солнечный коллектор | 22 кран слива накопительного бойлера |
| 8 предохранительный клапан 3 бар | | |

Напорные характеристики на выходе котла (с закрытым байпасом)

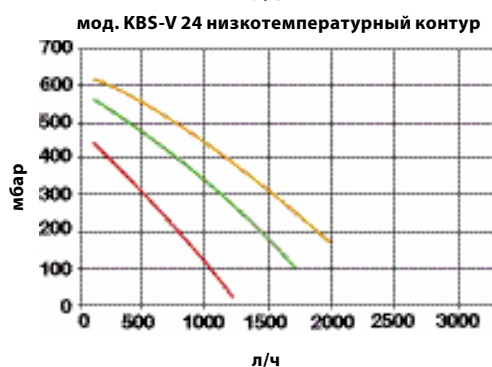
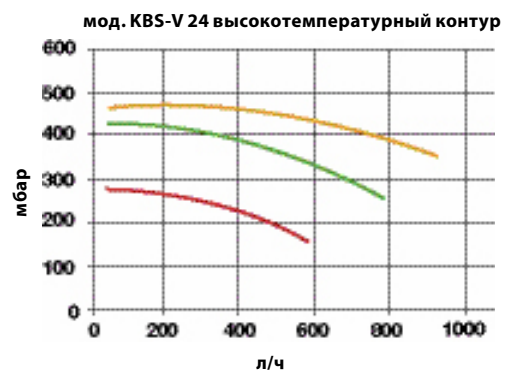
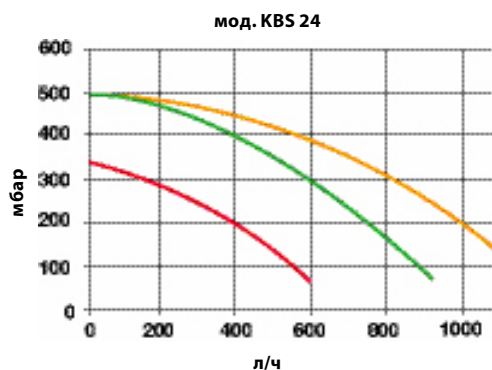

- V3
- V2
- V1

ТЕХНИЧЕСКИЕ ХАРАКТЕРИСТИКИ		KBS 24
Категория аппарата	-	I12H3P
Номинальная тепловая мощность	кВт	23,7
Номинальная полезная мощность (80-60°C)	кВт	23,1
Номинальная полезная мощность (50-30°C)	кВт	24,8
Минимальная полезная мощность (80-60°C)	кВт	6,5
Минимальная полезная мощность (50-30°C)	кВт	7,3
КПД при номинальной тепловой мощности (80-60°C)	%	97,5
КПД при минимальной тепловой мощности (80-60°C)	%	95,7
КПД при номинальной тепловой мощности (50-30°C)	%	104,8
КПД при минимальной тепловой мощности (50-30°C)	%	106,9
КПД при 30% нагрузке	%	109,1
Потери на кожух при горелке, работающей с номинальной тепловой мощностью	%	1,4
Потери на кожух при горелке, работающей с минимальной тепловой мощностью	%	2,1
Потери на кожух при выключенной горелке	%	0,2
Потери в дымоходе при горелке, работающей с номинальной тепловой мощностью	%	2,6
Потери в дымоходе при горелке, работающей с минимальной тепловой мощностью	%	2,2
Класс энергоэффективности (92/42 ЕЕС)	-	★ ★ ★ ★
Класс эмиссии NOx (EN 297/EN 483)	-	5
Минимальное рабочее давление в режиме отопления	бар	0,5
Максимальное рабочее давление в режиме отопления	бар	3
Максимальная рабочая температура в режиме отопления	°С	83
Диапазон регулирования температуры в режиме отопления	°С	20 - 78
Объем расширительного бака системы отопления	л	10
Расход в режиме отопления при номинальной полезной мощности (80-60°C) [метан]	куб.м./ч	2,51
Расход в режиме отопления при минимальной полезной мощности (80-60°C) [метан]	куб.м./ч	0,69
Расход в режиме отопления при номинальной полезной мощности (80-60°C) [пропан]	кг/ч	1,84
Расход в режиме отопления при минимальной полезной мощности (80-60°C) [пропан]	кг/ч	0,52
Минимальное давление в режиме ГВС	бар	0,5
Максимальное давление в режиме ГВС	бар	7
Удельная производительность ГВС при $\Delta t = 30k$ (EN 625)	л/10	135
Удельный расход ГВС за 10 мин при ΔT средн. 30 °С и при T=30 °С бойлера солнечного контура	л/10	223
Удельный расход ГВС за 10 мин при ΔT средн. 30 °С и при T=60 °С бойлера солнечного контура	л/10	367
Максимальная рабочая температура в режиме ГВС (с подпиткой из котла)	°С	62
Диапазон регулирования температуры в режиме ГВС (с подпиткой из котла)	°С	35 - 57
Объем расширительного бака контура ГВС	л	12
Максимальное давление в солнечном контуре	бар	6
Объем расширительного бака контура солнечного теплоснабжения	л	12
ΔT дымовых газов / воздуха при номинальной тепловой мощности и ГВС	°С	67
ΔT дымовых газов / воздуха при минимальной тепловой мощности	°С	49
Расход дымовых газов при номинальной тепловой мощности и ГВС	г/с	12,4
Расход дымовых газов при минимальной тепловой мощности/с	г/с	3,1
CO ₂ при номинальной тепловой мощности [метан]	%	9,0
CO ₂ при номинальной тепловой мощности [пропан]	%	10,0
Остаточный располагаемый напор в дымоходном тракте при номин. тепловой мощности	Па	127
Остаточный располагаемый напор в дымоходном тракте при мин. тепловой мощности	Па	8
Давление газа на входе газового клапана [метан]	мбар	13
Давление газа на входе газового клапана [пропан]	мбар	37
Калибровочная диафрагма газозвоздушной смеси	-	1
Диаметр калибровочного отверстия диафрагмы [метан]	мм	10,8
Диаметр калибровочного отверстия диафрагмы [пропан]	мм	10,8
Напряжение / Частота электрического тока	В/Гц	230/50
Плавкий предохранитель энергоснабжения	A	2
Потребляемая электрическая мощность	Вт	145
Класс защиты электрооборудования	-	IPX4D
Газовое соединение	дюйм	G1/2
Соединения контура отопления	дюйм	G3/4
Соединения контура ГВС	дюйм	G3/4
Соединения контура солнечного теплоснабжения	дюйм	G3/4
Длина X Высота X Глубина	мм	600x1946x600

Tahiti Condensing Modulo KR



ПРИМЕЧАНИЕ:
Начальный патрубок дымохода и фланцы воздухозабора включены в комплект поставки.

Электрощиты укомплектованы магнитно-тепловыми выключателями для защиты каждого котла и дифференциальным магнитно-тепловым выключателем для защиты всего модульного котлоагрегата. Модульные котлоагрегаты укомплектованы следующими предохранительными устройствами:

- предохранительный клапан на 5 бар
- предохранительное реле давления с ручным взводом
- предохранительный термостат с ручным взводом
- запорный топливный кран
- манометр с петлей-амортизатором и вентиль для поверочного манометра
- термометр
- закладная для термометра

Комплектующие

Артикул	Описание	Код
	Рама для настенного монтажа (на два котла)	OSTRUPOR01
	Кабель для модема RS232 прямой с разъемом и штекером	OCAVOSER01
	Блок питания для модулей и модема	OALIMEMM00
	GSM-модем TC35i	OMODEMGS00
	Антенна с магнитной опорой	OANTENNA00

ТАИТИ CONDENSING MODULO KR

Представлены в следующих модификациях по мощности: 110 кВт, 140 кВт, 170 кВт, 220 кВт, 250 кВт, 280 кВт, 310 кВт, 340 кВт, 360 кВт, 390 кВт, 420 кВт, 450 кВт, 480 кВт, 510 кВт.

Характеристики:





- Высокопроизводительные теплообменники отдельных котлов из коррозионностойкой стали
- Газовые горелки с полным предварительным смешиванием
- Модуляционные газовые клапаны с постоянным газо-воздушным коэффициентом
- Вентиляторы горелки с переменной скоростью
- Собственные циркуляционный насос и дифференциальное реле давления в каждом котле
- Предлагаются следующие варианты:
 - в шкафу из коррозионностойкой стали для наружной установки в агрессивной атмосфере
 - в шкафу из окрашенной стали для наружной установки
 - без шкафа для установки в помещении котельной
- Балансировочный коллектор и другие предохранительные устройства в головном шкафу (справа или слева)
- Рым-болты для подъема шкафа и система регулировки для выравнивания котлоагрегата по уровню
- Рама для настенной установки котлоагрегата без шкафа (опция)
- Электрощит управления котлоагрегатом со следующими функциями:
 - приготовление воды ГВС
 - взаимодействия с системами солнечных коллекторов
 - управление одной установкой охлаждения
 - управление двумя участками с различными температурными режимами
 - укомплектован двумя мультифункциональными настраиваемыми реле.

Кроме того, имеются следующие версии:

- стандартная, без передачи данных
- с передачей данных на ПК с возможностью управления котлоагрегатом через локальную сеть
- с передачей данных посредством GSM-модуля для дистанционного управления котлоагрегатом.

Котлоагрегаты в шкафах могут комплектоваться балансировочным коллектором и газовыми соединениями, сливом для конденсата и воды, которые располагаются справа (правосторонний шкаф из окрашенной или из нержавеющей стали) либо слева (левосторонний шкаф из окрашенной или из нержавеющей стали).

При оформлении заказа уточнять тип топлива: метан или пропан

Артикул	Описание	Код
	Фильтр-нейтрализатор конденсата(для котлов макс. полезной мощностью 350 кВт)	OFILNECO1
	Сменный картридж для фильтра-нейтрализатора (для котлов макс. полезной мощностью 350 кВт)	ORICAFIL01
	Температурный датчик для солнечных установок	PSPTMILL00
	Пульт дистанционного управления для комплекта климатического терморегулятора (регулировка температуры)	OCREMOTO00
	Пульт дистанционного управления для комплекта климатического регулятора (все функции)	OCREMOTO01
	Датчикна линии подачи для низкотемпературной зоны	OSONDARI01

	Модель		Стандарт	с GSM-модулем	с компьютерным интерфейсом	
Принадлежности для дымохода Ø 160 мм	Tahiti Condensing Modulo KR 110	Крашенный шкаф	правый	CTTxx2SG1B	CTTxx2SO1B	CTTxx2SV1B
			левый	CTTxx2SH1B	CTTxx2SP1B	CTTxx2SY1B
		Шкаф из нержавеющей стали	правый	CTTxx2SL1B	CTTxx2SQ1B	CTTxx2SW1B
		левый	CTTxx2SM1B	CTTxx2SR1B	CTTxx2SX1B	
		Без шкафа	-	CTTxx2SN1B	CTTxx2ST1B	CTTxx2SZ1B
	Tahiti Condensing Modulo KR 140	Крашенный шкаф	правый	CTTxx2SG1E	CTTxx2SO1E	CTTxx2SV1E
			левый	CTTxx2SH1E	CTTxx2SP1E	CTTxx2SY1E
		Шкаф из нержавеющей стали	правый	CTTxx2SL1E	CTTxx2SQ1E	CTTxx2SW1E
		левый	CTTxx2SM1E	CTTxx2SR1E	CTTxx2SX1E	
		Без шкафа	-	CTTxx2SN1E	CTTxx2ST1E	CTTxx2SZ1E
	Tahiti Condensing Modulo KR 170	Крашенный шкаф	правый	CTTxx2SG1H	CTTxx2SO1H	CTTxx2SV1H
			левый	CTTxx2SH1H	CTTxx2SP1H	CTTxx2SY1H
		Шкаф из нержавеющей стали	правый	CTTxx2SL1H	CTTxx2SQ1H	CTTxx2SW1H
		левый	CTTxx2SM1H	CTTxx2SR1H	CTTxx2SX1H	
		Без шкафа	-	CTTxx2SN1H	CTTxx2ST1H	CTTxx2SZ1H
Tahiti Condensing Modulo KR 220	Крашенный шкаф	правый	CTTxx2SG2C	CTTxx2SO2C	CTTxx2SV2C	
		левый	CTTxx2SH2C	CTTxx2SP2C	CTTxx2SY2C	
	Шкаф из нержавеющей стали	правый	CTTxx2SL2C	CTTxx2SQ2C	CTTxx2SW2C	
	левый	CTTxx2SM2C	CTTxx2SR2C	CTTxx2SX2C		
	Без шкафа	-	CTTxx2SN2C	CTTxx2ST2C	CTTxx2SZ2C	
Tahiti Condensing Modulo KR 250	Крашенный шкаф	правый	CTTxx2SG2F	CTTxx2SO2F	CTTxx2SV2F	
		левый	CTTxx2SH2F	CTTxx2SP2F	CTTxx2SY2F	
	Шкаф из нержавеющей стали	правый	CTTxx2SL2F	CTTxx2SQ2F	CTTxx2SW2F	
	левый	CTTxx2SM2F	CTTxx2SR2F	CTTxx2SX2F		
	Без шкафа	-	CTTxx2SN2F	CTTxx2ST2F	CTTxx2SZ2F	
Tahiti Condensing Modulo KR 280	Крашенный шкаф	правый	CTTxx2SG2I	CTTxx2SO2I	CTTxx2SV2I	
		левый	CTTxx2SH2I	CTTxx2SP2I	CTTxx2SY2I	
	Шкаф из нержавеющей стали	правый	CTTxx2SL2I	CTTxx2SQ2I	CTTxx2SW2I	
	левый	CTTxx2SM2I	CTTxx2SR2I	CTTxx2SX2I		
	Без шкафа	-	CTTxx2SN2I	CTTxx2ST2I	CTTxx2SZ2I	
Tahiti Condensing Modulo KR 310	Крашенный шкаф	правый	CTTxx2SG3B	CTTxx2SO3B	CTTxx2SV3B	
		левый	CTTxx2SH3B	CTTxx2SP3B	CTTxx2SY3B	
	Шкаф из нержавеющей стали	правый	CTTxx2SL3B	CTTxx2SQ3B	CTTxx2SW3B	
	левый	CTTxx2SM3B	CTTxx2SR3B	CTTxx2SX3B		
	Без шкафа	-	CTTxx2SN3B	CTTxx2ST3B	CTTxx2SZ3B	
Tahiti Condensing Modulo KR 340	Крашенный шкаф	правый	CTTxx2SG3E	CTTxx2SO3E	CTTxx2SV3E	
		левый	CTTxx2SH3E	CTTxx2SP3E	CTTxx2SY3E	
	Шкаф из нержавеющей стали	правый	CTTxx2SL3E	CTTxx2SQ3E	CTTxx2SW3E	
	левый	CTTxx2SM3E	CTTxx2SR3E	CTTxx2SX3E		
	Без шкафа	-	CTTxx2SN3E	CTTxx2ST3E	CTTxx2SZ3E	
Tahiti Condensing Modulo KR 360	Крашенный шкаф	правый	CTTxx2SG3G	CTTxx2SO3G	CTTxx2SV3G	
		левый	CTTxx2SH3G	CTTxx2SP3G	CTTxx2SY3G	
	Шкаф из нержавеющей стали	правый	CTTxx2SL3G	CTTxx2SQ3G	CTTxx2SW3G	
	левый	CTTxx2SM3G	CTTxx2SR3G	CTTxx2SX3G		
	Без шкафа	-	CTTxx2SN3G	CTTxx2ST3G	CTTxx2SZ3G	
Tahiti Condensing Modulo KR 390	Крашенный шкаф	правый	CTTxx2SG3J	CTTxx2SO3J	CTTxx2SV3J	
		левый	CTTxx2SH3J	CTTxx2SP3J	CTTxx2SY3J	
	Шкаф из нержавеющей стали	правый	CTTxx2SL3J	CTTxx2SQ3J	CTTxx2SW3J	
	левый	CTTxx2SM3J	CTTxx2SR3J	CTTxx2SX3J		
	Без шкафа	-	CTTxx2SN3J	CTTxx2ST3J	CTTxx2SZ3J	
Tahiti Condensing Modulo KR 420	Крашенный шкаф	правый	CTTxx2SG4C	CTTxx2SO4C	CTTxx2SV4C	
		левый	CTTxx2SH4C	CTTxx2SP4C	CTTxx2SY4C	
	Шкаф из нержавеющей стали	правый	CTTxx2SL4C	CTTxx2SQ4C	CTTxx2SW4C	
	левый	CTTxx2SM4C	CTTxx2SR4C	CTTxx2SX4C		
	Без шкафа	-	CTTxx2SN4C	CTTxx2ST4C	CTTxx2SZ4C	
Tahiti Condensing Modulo KR 450	Крашенный шкаф	правый	CTTxx2SG4F	CTTxx2SO4F	CTTxx2SV4F	
		левый	CTTxx2SH4F	CTTxx2SP4F	CTTxx2SY4F	
	Шкаф из нержавеющей стали	правый	CTTxx2SL4F	CTTxx2SQ4F	CTTxx2SW4F	
	левый	CTTxx2SM4F	CTTxx2SR4F	CTTxx2SX4F		
	Без шкафа	-	CTTxx2SN4F	CTTxx2ST4F	CTTxx2SZ4F	
Tahiti Condensing Modulo KR 480	Крашенный шкаф	правый	CTTxx2SG4I	CTTxx2SO4I	CTTxx2SV4I	
		левый	CTTxx2SH4I	CTTxx2SP4I	CTTxx2SY4I	
	Шкаф из нержавеющей стали	правый	CTTxx2SL4I	CTTxx2SQ4I	CTTxx2SW4I	
	левый	CTTxx2SM4I	CTTxx2SR4I	CTTxx2SX4I		
	Без шкафа	-	CTTxx2SN4I	CTTxx2ST4I	CTTxx2SZ4I	
Tahiti Condensing Modulo KR 510	Крашенный шкаф	правый	CTTxx2SG5B	CTTxx2SO5B	CTTxx2SV5B	
		левый	CTTxx2SH5B	CTTxx2SP5B	CTTxx2SY5B	
	Шкаф из нержавеющей стали	правый	CTTxx2SL5B	CTTxx2SQ5B	CTTxx2SW5B	
	левый	CTTxx2SM5B	CTTxx2SR5B	CTTxx2SX5B		
	Без шкафа	-	CTTxx2SN5B	CTTxx2ST5B	CTTxx2SZ5B	

В ЦЕНУ ВХОДИТ: Патрубок воздухозабора-дымоотвода, датчик наружной температуры, датчик бойлера, датчик на линию подачи.

Габариты и расположение соединений

Модули со шкафом

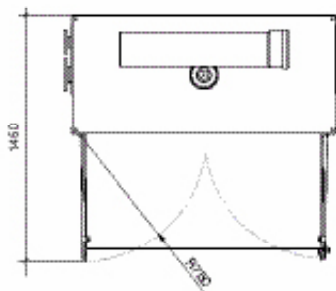
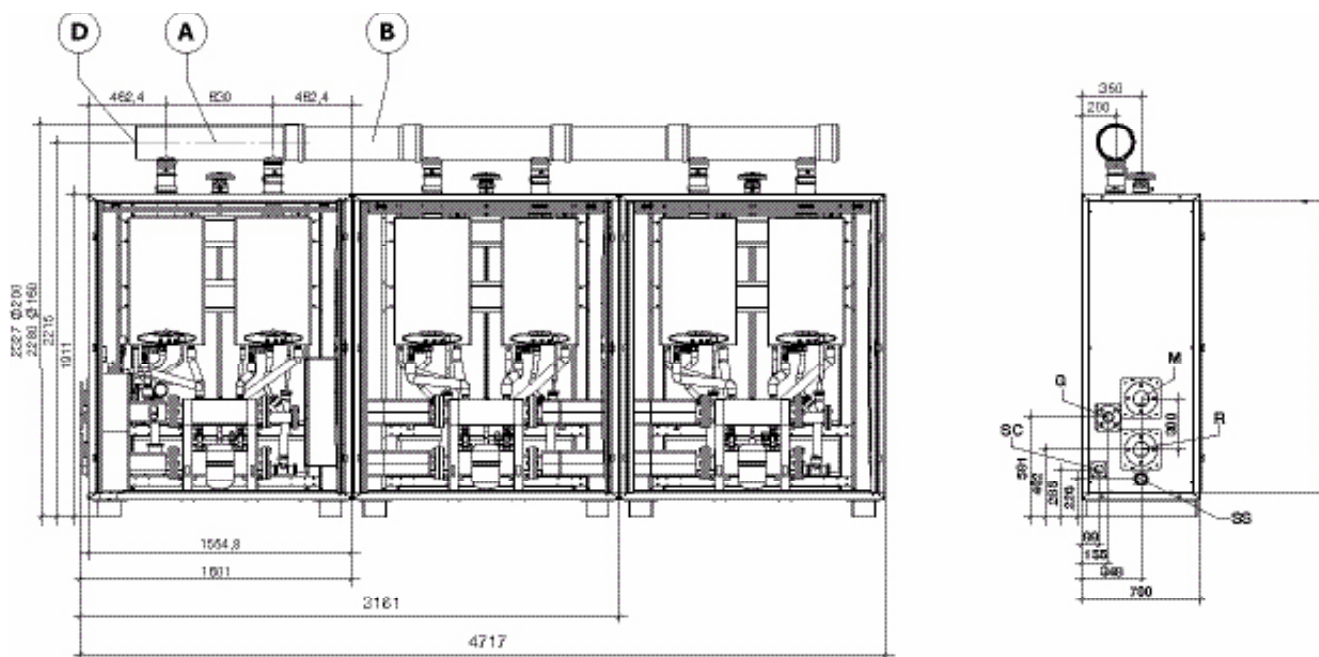

	Описание	Соединения
M	Подача	DN 80 PN 6
R	Обратный трубопровод	DN 80 PN 6
G	Газопровод	DN 50 PN 6
SC	Слив конденсата	Ø 50
SS	Слив для продувки	G 1 1/2 F

Модульные котлоагрегаты серийно комплектуются патрубками для подключения дымохода для каждого котла.

Коллекторы дымовых газов, удлинительные трубы, заглушки для дымовых коллекторов и все остальные компоненты продаются отдельно.

	A Коллектор дымовых газов	B Удлинительная трубка (для шкафов)	C Удлинительная трубка (без шкафов)	D Заглушка
Ø 160 мм	OCOLLFUM00	OPROLUNG11	OPROLUNG12	OSCARCON01
Ø 200 мм	OCOLLFUM01	OPROLUNG14	OPROLUNG15	OSCARCON02

Трубопроводы диаметром 160 мм используются с котлами мощностью, не превышающей 340 кВт.

Для большей мощности использовать трубопроводы диаметром 200 мм.

Габариты и расположение соединений

Модули без шкафа с рамой (дополнительная комплектация)

Рама не является обязательной, но ее использование облегчает установку на стене модулей котлоагрегата и гидравлических коллекторов.

Модульные котлоагрегаты серийно комплектуются патрубками для подключения дымохода для каждого котла.

Коллекторы дымовых газов, удлинительные трубы, заглушки для дымовых коллекторов и все остальные компоненты продаются отдельно.

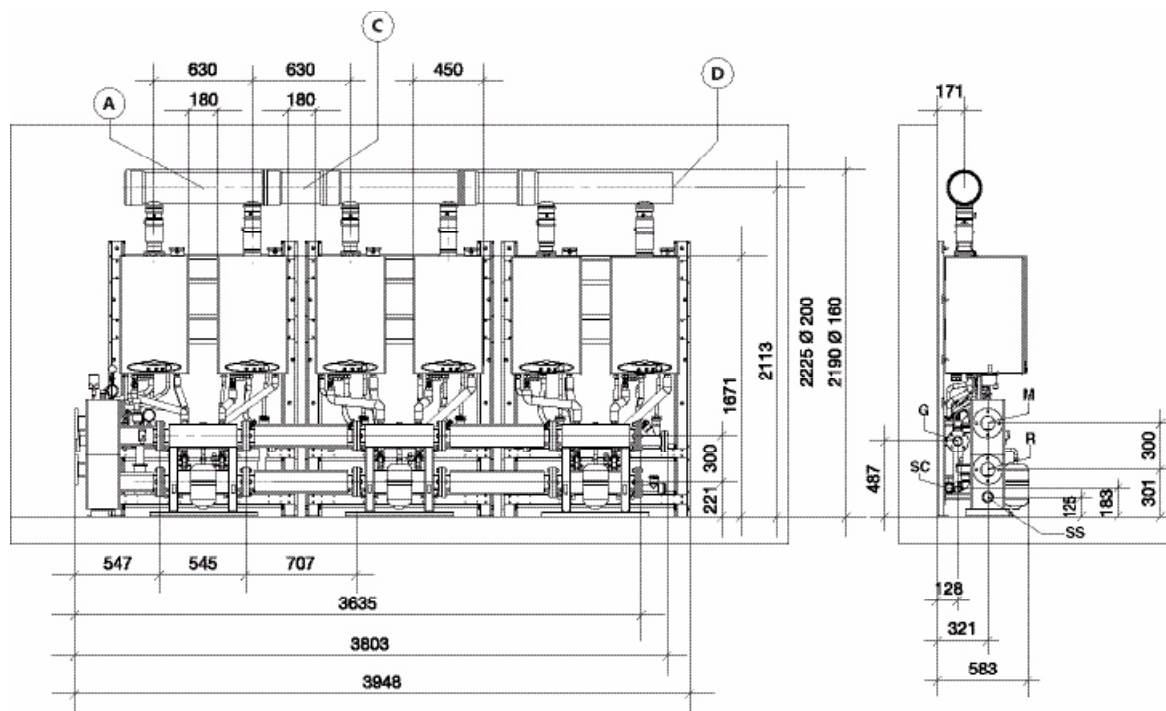

	A Коллектор дымовых газов	B Удлинительная трубка (для шкафов)	C Удлинительная трубка (без шкафов)	D Заглушка
Ø 160 мм	OCOLLFUM00	OPROLUNG11	OPROLUNG12	OSCARCON01
Ø 200 мм	OCOLLFUM01	OPROLUNG14	OPROLUNG15	OSCARCON02

	Описание	Соединения
M	Подача	DN 80 PN 6
R	Обратный трубопровод	DN 80 PN 6
G	Газопровод	DN 50 PN 6
SC	Слив конденсата	Ø 50
SS	Слив для продувки	G 1 1/2 F

Трубопроводы диаметром 160 мм используются с котлами мощностью, не превышающей 340 кВт.

Для большей мощности использовать трубопроводы диаметром 200 мм.

Рама (дополнительная комплектация)

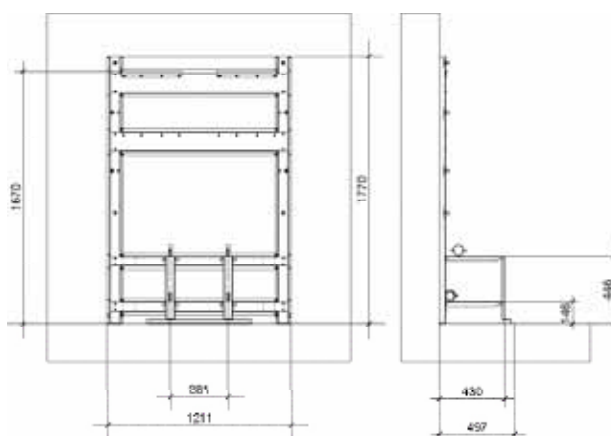

ТЕХНИЧЕСКИЕ ХАРАКТЕРИСТИКИ		KR 340	KR 360	KR 390	KR 420	KR 450	KR 480	KR 510
Номинальная тепловая мощность	кВт	340	360	390	420	450	480	510
Номинальная полезная мощность (80/60°C)	кВт	330,8	350,2	379,4	408,6	437,8	467,0	496,2
Номинальная полезная мощность (50/30°C)	кВт	361,6	384,4	416,0	447,6	479,2	510,8	542,4
Минимальная тепловая мощность	кВт	21,0	14,5	14,5	14,5	14,5	14,5	21,0
Минимальная полезная мощность (80/60°C)	кВт	20,3	14,1	14,1	14,1	14,1	14,1	20,3
Минимальная полезная мощность (50/30°C)	кВт	22,6	15,7	15,7	15,7	15,7	15,7	22,6
КПД при 100% нагрузке (80/60°C)	%	97,3	97,3	97,3	97,3	97,3	97,3	97,3
КПД при 100% нагрузке (50/30°C)	%	106,4	106,9	106,8	106,7	106,6	106,5	106,4
КПД при 30% нагрузке (30°C в обратном контуре)	%	108,5	108,8	108,8	108,7	108,6	108,6	108,5
КПД при 30% нагрузке (47°C в обратном контуре)	%	102,4	103,2	103,0	102,9	102,7	102,6	102,4
КПД при минимальной теплопроизводительности (80/60°C)	%	97,3	97,1	97,1	97,2	97,2	97,3	97,3
КПД при минимальной теплопроизводительности (50/30°C)	%	107,7	108,0	108,0	107,9	107,8	107,8	107,7
Диапазон регулирования температуры в режиме отопления	°C	20÷80	20÷80	20÷80	20÷80	20÷80	20÷80	20÷80
Максимальная температура в контуре отопления	°C	80	80	80	80	80	80	80
Максимальное рабочее давление	бар	6	6	6	6	6	6	6
Максимальная высота (со шкафом и дымоходом Ø 200)	мм	2327	2327	2327	2327	2327	2327	2327
Максимальная высота шкафа	мм	1900	1900	1900	1900	1900	1900	1900
Глубина (со шкафом)	мм	700	700	700	700	700	700	700
Ширина (со шкафом)	мм	3161	4717	4717	4717	4717	4717	4717
Максимальная высота (без шкафа, с дымоходом Ø 200)	мм	2225	2225	2225	2225	2225	2225	2225
Глубина (без шкафа)	мм	583	583	583	583	583	583	583
Ширина (без шкафа с балансировочным коллектором)	мм	2688	3923	3923	3923	3923	3923	3923
Общий вес (со шкафом и упаковкой)	кг	960	1288	1312	1336	1360	1384	1408
Вес (без шкафа – вес погрузочных мест)	кг	516	622	646	670	694	718	742
Количество шкафов или рам	шт.	2	3	3	3	3	3	3
Диаметр дымоходов	мм	160	200	200	200	200	200	200

Victoria Compact (комбинированный)

Ширина
400
М М

Высота
700
М М

Глубина
250
М М



VICTORIA COMPACT CTN 24 AF - CTFS 24 AF

Настенный газовый котел с проточным теплообменником представлен в следующих модификациях:

- с открытой камерой сгорания и естественной тягой (CTN)
- с герметичной камерой сгорания с принудительной тягой (CTFS)
- В серийном исполнении котел предназначен для работы на метане или сжиженном газе
- Приготовление горячей воды для нужд отопления и горячего водоснабжения
- Компактные размеры, ширина x высота x глубина: 400 x 700 x 250 мм
- Высокоэффективный двухконтурный пятитрубный медный теплообменник
- Электроника безопасности, управления розжигом горелки и ионизационного контроля пламени с помощью моноэлектроды интегрирована в общую плату
- Диагностика рабочего состояния и неполадок посредством разноцветных светодиодов
- Функции оптимизации частоты циклов "старт-стоп", защиты от замерзания, антиблокировки насоса, выбега насоса
- Компактный насосный узел, включающий в себя реле давления воды, предохранительный клапан тарированный на 3 бар, узел заполнения системы отопления и сливной кран
- Класс энергоэффективности согласно 92/42 СЕЕ:
CTN 24 AF ★★
CTFS 24 AF ★★★



Двухконтурный теплообменник



Гидравлическая группа

Модель		Код	Тепловая мощность кВт	КПД на макс. мощности	Вес брутто
VICTORIA COMPACT CTN 24 AF	Природный газ 20мбар	CVAxx2CC24	22,2	90,6 %	кг. 27,2
	Сжиж. газ	CVAxx3CC24			
VICTORIA COMPACT CTFS 24 AF	Природный газ 13мбар	CVAxx2CA24	23,7	93 %	кг. 28,4
	Сжиж. газ	CVAxx3CA24			

Габариты и расположение соединений

VICTORIA Compact CTN 24 AF

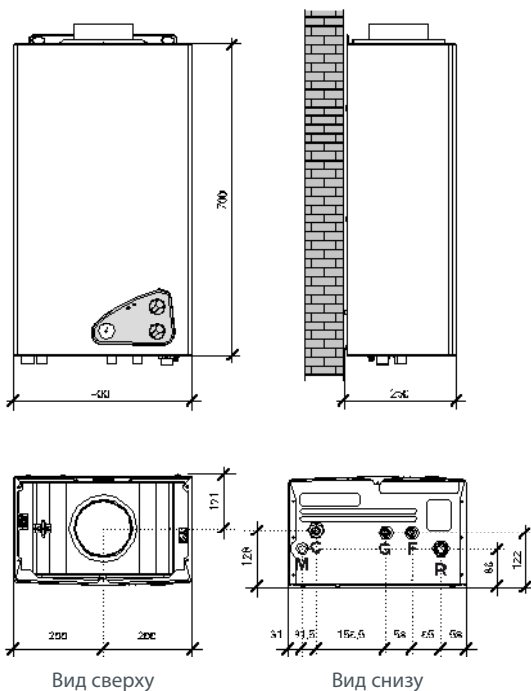

Вид сверху

Вид снизу

Расстояния между соединениями при использовании принадлежностей OKITDVA07 - OKITDVA09

VICTORIA Compact CTFS 24 AF

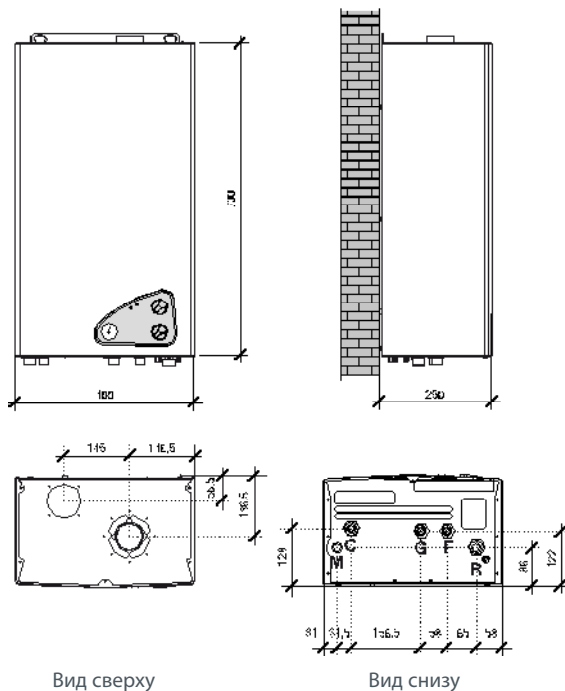

Вид сверху

Вид снизу

- M** Подача воды в систему отопления (3/4")
- C** Выход ГВС (1/2")
- G** Подача газа (1/2")
- F** Подача холодной воды (1/2")
- R** Возврат из системы отопления (3/4")

Комплектующие

Артикул	Описание	Код
	Базовый комплект принадлежностей для отдельных дымоотвода и воздухозабора	OSDOPPIA07
	Расширенный комплект принадлежностей для отдельных дымоотвода и воздухозабора (длина труб 0,5 м)	OSDOPPIA08
	Монтажный бумажный шаблон (входит в упаковку с котлом)	ODIMACAR05
	Монтажный шаблон металлический	ODIMMECO04
	Базовый комплект гидравлических принадлежностей (медные трубы и прямые вентили)	OKITIDBA09
	Расширенный комплект гидравлических принадлежностей (медные трубы, угловые вентили и фитинги)	OKITIDBA07
	Фальш-панель для труб и арматуры	OCOPETUB00
	Арматура для соединения с системой солнечного теплоснабжения	OKITSOLC00

Полная номенклатура принадлежностей на стр. 157 - 158 - 159 - 160.

Гидравлическая схема котла Victoria Compact CTN 24 AF

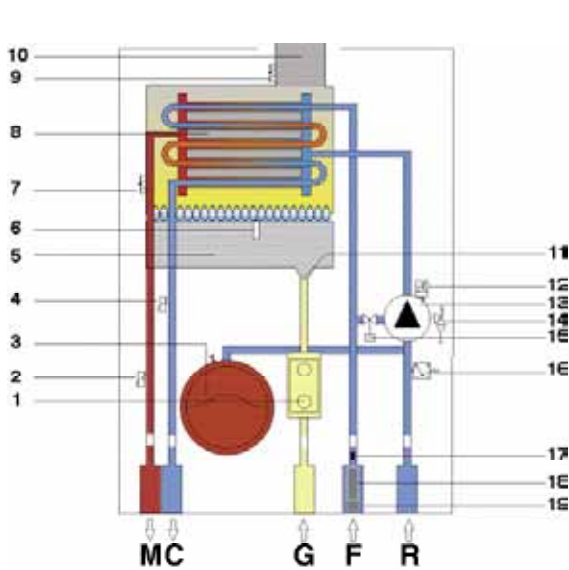

- 1 газовый клапан
 - 2 датчик температуры системы отопления
 - 3 расширительный бак
 - 4 датчик температуры ГВС
 - 5 горелка
 - 6 электрод розжига/обнаружения пламени
 - 7 предохранительный термостат
 - 8 двухконтурный теплообменник
 - 9 термостат дымовых газов
 - 10 коллектор дымовых газов
 - 11 форсунки горелки
 - 12 воздухоудалитель
 - 13 циркуляционный насос
 - 14 предохранительный клапан 3 бар
 - 15 кран заполнения
 - 16 реле давления воды
 - 17 ограничитель расхода (10 л/мин)
 - 18 реле протока холодной воды
 - 19 фильтр холодной воды
- M** Поддача воды в систему отопления
C Выход ГВС
G Поддача газа
F Поддача холодной воды
R Возврат из системы отопления

Гидравлическая схема котла Victoria Compact CTFS 24 AF

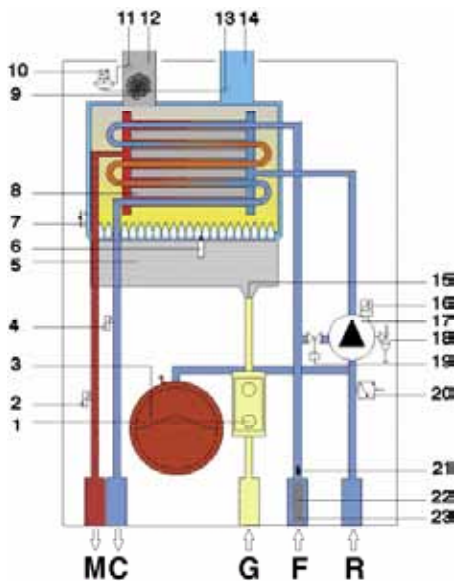

- 1 газовый клапан
 - 2 датчик температуры системы отопления
 - 3 расширительный бак
 - 4 датчик температуры ГВС
 - 5 горелка
 - 6 электрод розжига/обнаружения пламени
 - 7 предохранительный термостат
 - 8 двухконтурный теплообменник
 - 9 центробежный вентилятор
 - 10 предохранительное реле давления контура дымовых газов
 - 11 гнездо отбора дымовых газов
 - 12 дымоотвод
 - 13 гнездо для замера температуры входящего воздуха
 - 14 воздухозабор
 - 15 форсунки горелки
 - 16 воздухоудалитель
 - 17 циркуляционный насос
 - 18 предохранительный клапан 3 бар
 - 19 кран заполнения
 - 20 реле давления воды
 - 21 ограничитель расхода (10 л/мин)
 - 22 реле протока холодной воды
 - 23 фильтр холодной воды
- M** Поддача воды в систему отопления
C Выход ГВС
G Поддача газа
F Поддача холодной воды
R Возврат из системы отопления

Напорные характеристики на выходе котла

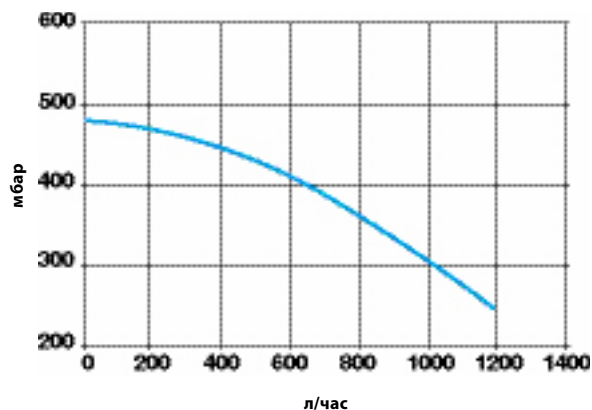

ТЕХНИЧЕСКИЕ ХАРАКТЕРИСТИКИ		CTN 24 AF	CTFS 24 AF
Категория аппарата	-	II 2H3+	II 2H3+
Количество форсунок	-	11	11
Номинальная тепловая мощность	кВт	24,5	25,5
Минимальная тепловая мощность в режиме отопления	кВт	12	12,5
Номинальная полезная мощность	кВт	22,2	23,7
Минимальная полезная мощность в режиме отопления	кВт	10,8	11,2
КПД при P номин.	%	90,6	93
КПД при 30% нагрузке	%	90	90,2
Классификация энергоэффективности согласно 92/42 CEE	-	★★	★★★
Содержание CO ₂ при P макс. (метан)	%	5,7	6,3
Содержание CO ₂ при P мин. (метан)	%	2,7	2,7
Потери в дымоходе при работающей горелке	%	6,1	5,8
ΔT дымовых газов при P номин.	°C	85	107
Потери на кожух (котел внутри помещения)	%	3,2	1,2
Массовый расход дымовых газов (метан G20)	г/с	16,7	16
Расход при номинальной мощности:	метан (G20)	куб.м./ч	2,59
	бутан (G30)	кг/ч	1,93
	пропан (G31)	кг/ч	1,9
Производительность горячей воды ГВС ΔT 30°C	л/мин	10,6	11,4
Минимальный расход в контуре ГВС	л/мин	3	3
Давление ГВС мин.- макс.	бар	0,5 - 8	0,5 - 8
Максимальная температура в контуре ГВС	°C	58	58
Минимальная температура в контуре ГВС	°C	35	35
Объем расширительного бака	л	6	6
Давление в контуре отопления, мин.- макс.	бар	0,5 - 3	0,5 - 3
Максимальная температура в контуре отопления	°C	83	83
Минимальная температура в контуре отопления	°C	35	35
Максимальное давление газа в горелке, метан (G20)	мбар	12	11,7
Минимальное давление газа в горелке, метан (G20)	мбар	3,1	3
Максимальное давление газа в горелке, бутан (G30)	мбар	27,5	28
Минимальное давление газа в горелке, бутан (G30)	мбар	6,6	7
Максимальное давление газа в горелке, пропан (G31)	мбар	35,5	36
Минимальное давление газа в горелке, пропан (G31)	мбар	8,5	9,5
Диаметр подающего/обратного трубопровода в контуре отопления	дюйм	G 3/4	G 3/4
Диаметр входа/выхода трубопровода ГВС	дюйм	G 1/2	G 1/2
Диаметр газового соединения	дюйм	G 1/2	G 1/2
Диаметр дымохода	мм	130	-
Диаметр коаксиального дымоотвода-воздухозабора	мм	-	100/60
Диаметр отдельного дымоотвода-воздухозабора	мм	-	80/80
Напряжение / Частота электрического тока	В/Гц	230/50	230/50
Потребляемая электрическая мощность	Вт	80	140
Плавкий предохранитель энергоснабжения	A	2	2
Класс электробезопасности	-	IPX4D	IPX4D
Длина x высота x глубина	мм	400x700x250	
Вес котла нетто	кг	25,2	26,4
Вес котла брутто	кг	27,2	28,4

Tahiti Dual C *Line* (комбинированный)

ТАИТИ DUAL LINE CTN 24 - CTFS 24 - CTFS 28



Представлен в конфигурациях: на метане и на сжиженном газе, в модификациях:

- с открытой камерой сгорания и естественной тягой (CTN)
- с герметичной камерой сгорания с принудительной тягой (CTFS)
- Теплообменник отопительного контура
- Пластинчатый теплообменник для горячего водоснабжения
- Эксклюзивный компактный трехскоростной циркуляционный насос со встроенным воздухоудалителем
- Гидравлический узел укомплектован трехходовым клапаном, регулируемым байпасом, предохранительным клапаном, реле давления воды, краном заполнения, сливным вентилем и гибкой трубкой, соединяющей котел с расширительным баком
- Расширительный бак объемом 8 л
- Интегрированная электронная плата, обеспечивающая безопасность работы и модуляцию мощности горелки
- Функция погодозависимого регулирования при наличии датчика наружной температуры (не входит в стандартную комплектацию)
- Платы управления высоко- и низкотемпературными зонами отопления (не входят в стандартную комплектацию)
- Кожух с передней дверцей, открывающейся вправо или влево (запатентован)
- Класс энергоэффективности согласно 92/42 CEE:

CTN 24 ★★

CTFS 24 и CTFS 28 ★★★



Пластинчатый теплообменник вторичного контура



Гидравлическая группа



Одноконтурный теплообменник

Модель		Код	Тепловая мощность кВт	КПД на макс. мощности	Вес брутто
ТАИТИ DUAL LINE CTN 24	Природный газ 20мбар	CTJxx4CC24	9,9 ÷ 23,3	90,70 %	кг. 37,4
	Сжиж. газ	CTJxx3CC24			
ТАИТИ DUAL LINE CTFS 24	Природный газ 20мбар	CTJxx4CA24	9,9 ÷ 23,8	93,20 %	кг. 38,8
	Природный газ 13мбар	CTJxx2CA24			
	Сжиж. газ	CTJxx3CA24			
ТАИТИ DUAL LINE CTFS 28	Природный газ 20мбар	CTJxx4CX28	11 ÷ 28,6	93,77 %	кг. 40,0
	Природный газ 13мбар	CTJxx2CX28			
	Сжиж. газ	CTJxx3CX28			

В ЦЕНУ ВХОДИТ: Базовая гидравлическая арматура, бумажный шаблон, диафрагма для дымохода, набор заглушек для воздухозабора (только для моделей TFS).

Габариты и расположение соединений

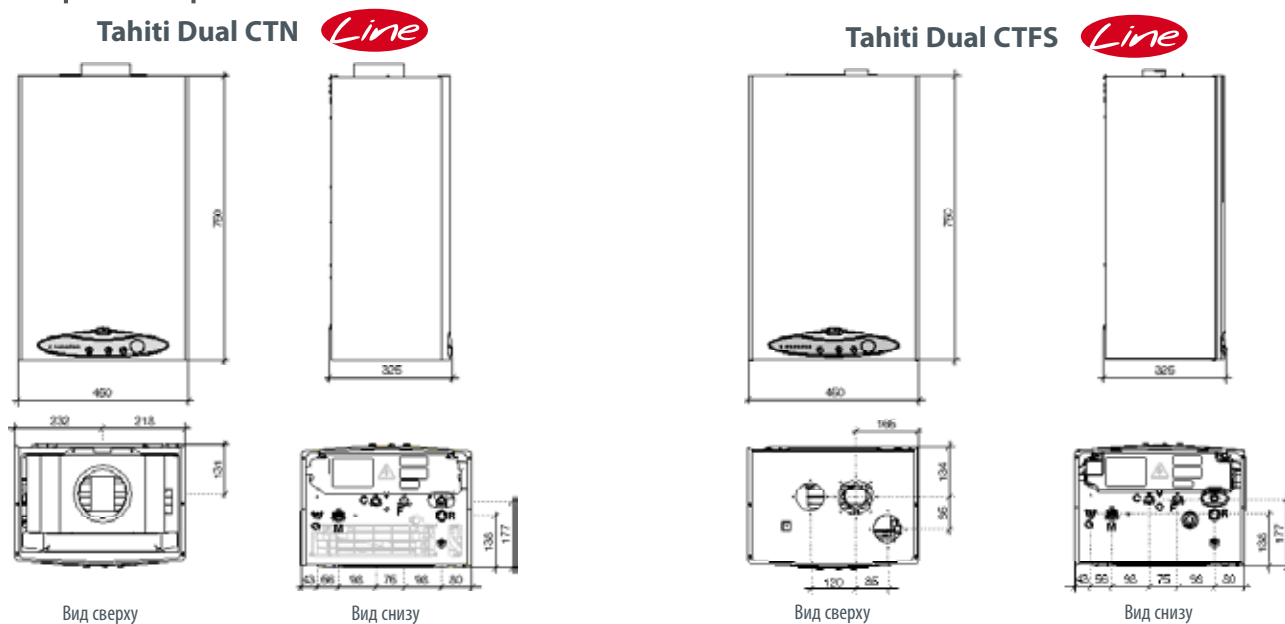

Вид сверху

Вид снизу

Вид сверху

Вид снизу

G Подача газа (1/2")













M Подача воды в систему отопления (3/4")

C Выход ГВС (1/2")

F Подача холодной воды (1/2")

R Возврат из системы отопления (3/4")

Комплектующие

Артикул	Описание	Код
	Датчик наружной температуры	0SONDAES01
	Базовый комплект принадлежностей для отдельных дымоотвода и воздухозабора (мод. CTFS 24)	0SDOPPIA03
	Расширенный комплект принадлежностей для отдельных дымоотвода и воздухозабора (длина труб 0,5 м) (мод. CTFS 24)	0SDOPPIA04
	Базовый комплект принадлежностей для отдельных дымоотвода и воздухозабора, включающий в себя конечный патрубок воздухозабора (мод. CTFS 28)	0SDOPPIA06
	Электрокомплект для управления зонами, вкл. датчик наружной температуры	0KITZONE00
	Пульт дистанционного управления	0CREMOTO05
	Монтажный шаблон бумажный (входит в упаковку с котлом)	0DIMACAR00
	Монтажный шаблон металлический	0DIMMECO03
	Базовая гидравлическая арматура (входит в упаковку с котлом)	0KITIDBA05
	Газо- и водопроводные краны	0KITRUBI01
	Фальш-панель для труб и арматуры	0COPETUB01
	Арматура для подсоединения к системе солнечного теплоснабжения для котлов серии Dual и Condensing	0KITSOLD00
	Зональный модуль, для установки под котлом, на одну высокотемпературную зону и одну низкотемпературную зону (см. стр. 156)	0KITZONE02

Полная номенклатура принадлежностей на стр. 157 - 158 - 159 - 160.

Гидравлическая схема котла Tahiti Dual Line CTN 24

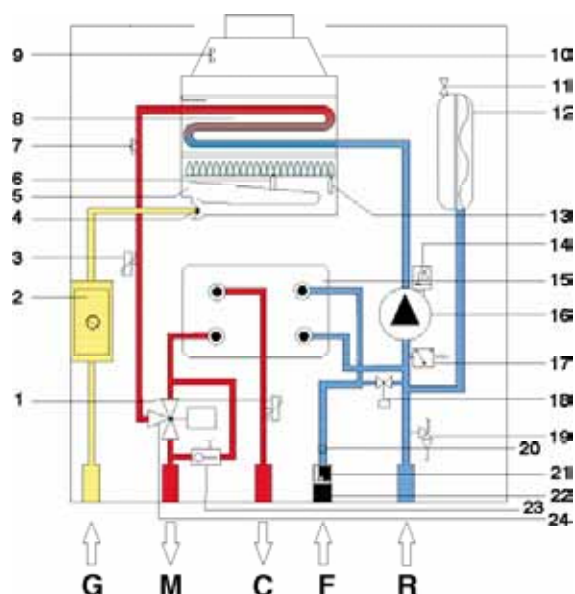

- 1 датчик температуры ГВС
 - 2 газовый клапан
 - 3 датчик температуры системы отопления
 - 4 форсунки горелки
 - 5 атмосферная горелка
 - 6 электрод контроля пламени
 - 7 предохранительный термостат
 - 8 теплообменник отопительного контура
 - 9 термостат дымовых газов
 - 10 коллектор дымовых газов
 - 11 ниппель расширительного бака
 - 12 расширительный бак
 - 13 электроды розжига
 - 14 воздухоудалитель
 - 15 пластинчатый теплообменник вторичного контура
 - 16 циркуляционный насос
 - 17 реле давления воды
 - 18 кран заполнения
 - 19 предохранительный клапан 3 бар
 - 20 ограничитель расхода (10 л/мин)
 - 21 реле протока
 - 22 фильтр холодной воды
 - 23 регулируемый байпас
 - 24 трехходовый клапан
- G** Подача газа
M Подача воды в систему отопления
R Возврат из системы отопления
F Подача холодной воды
C Выход ГВС

Гидравлическая схема котла Tahiti Dual Line CTFS 24/28

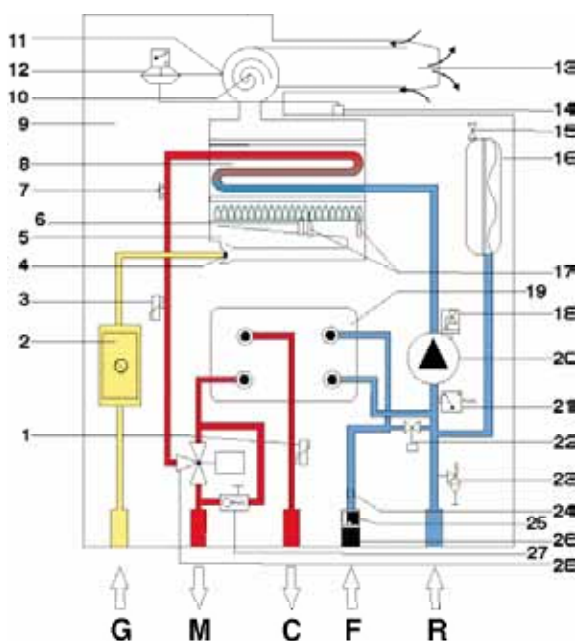

- 1 датчик температуры ГВС
 - 2 газовый клапан
 - 3 датчик температуры системы отопления
 - 4 форсунки горелки
 - 5 атмосферная горелка
 - 6 электрод контроля пламени
 - 7 предохранительный термостат
 - 8 теплообменник отопительного контура
 - 9 герметичная камера сгорания
 - 10 вентилятор-дымосос
 - 11 гнездо отбора давления дымовых газов
 - 12 предохранительное реле давления
 - 13 воздухозабор/дымоотвод
 - 14 гнездо отбора давления воздуха
 - 15 ниппель расширительного бака
 - 16 расширительный бак
 - 17 электроды розжига
 - 18 воздухоудалитель
 - 19 пластинчатый теплообменник вторичного контура
 - 20 циркуляционный насос
 - 21 реле давления воды
 - 22 кран заполнения
 - 23 предохранительный клапан 3 бар
 - 24 ограничитель расхода (10 л/мин)
 - 25 реле протока
 - 26 фильтр холодной воды
 - 27 регулируемый байпас
 - 28 трехходовый электроклапан
- G** Подача газа
M Подача воды в систему отопления
R Возврат из системы отопления
F Подача холодной воды
C Выход ГВС

Напорные характеристики на выходе котла (с закрытым байпасом)

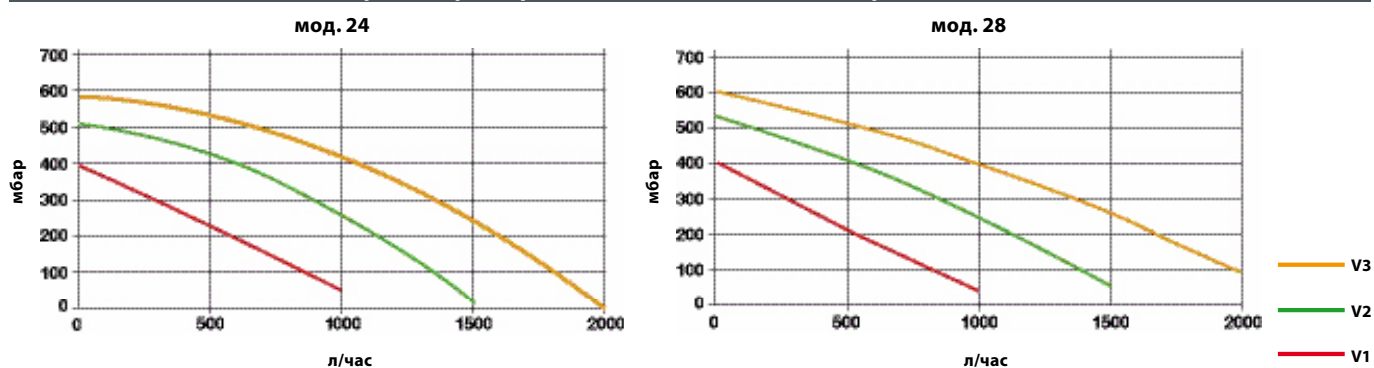

ТЕХНИЧЕСКИЕ ХАРАКТЕРИСТИКИ		CTN 24	CTFS 24	CTFS 28	
Категория аппарата	-	II 2H3+	II 2H3+	II 2H3+	
Количество форсунок	-	12	13	13	
Номинальная тепловая мощность в режиме отопления	кВт	25,7	25,5	30,5	
Минимальная тепловая мощность в режиме отопления	кВт	11	11	12,3	
Номинальная полезная мощность в режиме отопления	кВт	23,3	23,8	28,6	
Минимальная полезная мощность в режиме отопления	кВт	9,9	9,9	11	
КПД при P номин.	%	90,7	93,2	93,77	
КПД при 30% нагрузке	%	88,7	90,2	91,2	
Классификация энергоэффективности согласно 92/42 CEE	-	★★	★★★	★★★	
Содержание CO ₂ при P макс. (метан)	%	6,2	7,7	7,1	
Содержание CO ₂ при P мин. (метан)	%	3	2,9	2,7	
Потери в дымоходе при работающей горелке	%	8,5	6,57	6,1	
ΔT дымовых газов при P номин.	К	85	98	86	
Потери на кожух (котел внутри помещения)	%	0,8	0,23	0,2	
Массовый расход дымовых газов (метан)	г/с	16,2	12,9	17,7	
Расход при номинальной мощности:	метан	л/мин	2,72	2,7	3,43
	бутан	кг/ч	2,02	2,01	2,4
	пропан	кг/ч	1,99	1,98	2,36
Производительность горячей воды ГВС ΔT 30°C	л/мин	11,30	11,03	13,5	
Минимальный расход в контуре ГВС	л/мин	3	3	3	
Давление ГВС мин.- макс.	бар	0,5 - 6	0,5 - 8	0,3 - 8	
Максимальная температура в контуре ГВС	°C	58	62	62	
Минимальная температура в контуре ГВС	°C	35	35	35	
Объем расширительного бака	л	8	8	8	
Давление в контуре отопления, мин.- макс.	бар	0,5 - 3	0,5 - 3	0,5 - 3	
Максимальная температура в контуре отопления	°C	83	83	83	
Минимальная температура в контуре отопления	°C	35	35	35	
Давление в горелке при номинальной мощности:	метан	мбар	13	8,5	11,5
	бутан	мбар	27	27	25,5
	пропан	мбар	35,5	35,5	33
Диаметр подающего/обратного трубопровода в контуре отопления	дюйм	G 3/4	G 3/4	G 3/4	
Диаметр входа/выхода трубопровода ГВС	дюйм	G 1/2	G 1/2	G 1/2	
Диаметр газового соединения	дюйм	G 1/2	G 1/2	G 1/2	
Диаметр дымохода	мм	130	-	-	
Диаметр коаксиального дымоотвода-воздухозабора	мм	-	100/60	100/60	
Диаметр отдельного дымоотвода-воздухозабора	мм	-	80/80	80/80	
Напряжение / Частота электрического тока	В/Гц	230/50	230/50	230/50	
Потребляемая электрическая мощность	Вт	90	130	150	
Плавкий предохранитель энергоснабжения	А	2	2	2	
Класс электрозащиты	IP	44	44	44	
Длина x высота x глубина	мм	450x750x325			
Вес котла нетто	кг	33	34,6	36,4	
Вес котла брутто	кг	37,4	38,8	40	

Настенные газовые котлы только для отопления

Tahiti Dual R

TAHITI DUAL LINE RTN 24 - RTFS 24 - RTFS 28



Представлен в конфигурациях: на метане и на сжиженном газе, в модификациях:

- с открытой камерой сгорания и естественной тягой (RTN)
- с герметичной камерой сгорания с принудительной тягой (RTFS)
- Теплообменник отопительного контура
- Эксклюзивный компактный трехскоростной циркуляционный насос со встроенным воздухоудалителем
- Гидравлический узел укомплектован предохранительным клапаном, реле давления воды, краном заполнения, сливным вентилем и гибкой трубкой, соединяющей котел с расширительным баком
- Расширительный бак объемом 8 л
- Интегрированная электронная плата, обеспечивающая безопасность работы и модуляцию мощности горелки.
- Функция погодозависимого регулирования при наличии датчика наружной температуры (не входит в стандартную комплектацию)
- Платы управления высоко- и низкотемпературными зонами отопления (не входят в стандартную комплектацию)
- Кожух с передней дверцей, открывающейся вправо или влево (запатентован)
- Класс энергоэффективности согласно 92/42 СЕЕ:
RTN 24 ★★
RTFS 24 и RTFS 28 ★★★



Гидравлическая группа



Теплообменник отопительного контура

Модель		Код	Тепловая мощность кВт	КПД на макс. мощности	Вес брутто
TAHITI DUAL LINE RTN 24	Природный газ 20мбар	CTJxx4RC24	9,9 ÷ 23,3	90,70 %	кг. 35,6
	Сжиж. газ	CTJxx3RC24			
TAHITI DUAL LINE RTFS 24	Природный газ 20мбар	CTJxx4RA24	9,9 ÷ 23,8	93,20 %	кг. 36,8
	Природный газ 13мбар	CTJxx2RA24			
	Сжиж. газ	CTJxx3RA24			
TAHITI DUAL LINE RTFS 28	Природный газ 20мбар	CTJxx4RX28	11 ÷ 28,6	93,77 %	кг. 38,2
	Природный газ 13мбар	CTJxx2RX28			
	Сжиж. газ	CTJxx3RX28			

В ЦЕНУ ВХОДИТ: Базовая гидравлическая арматура, бумажный шаблон, диафрагма для дымохода, набор заглушек для воздухозабора (только для моделей TFS).

Габариты и расположение соединений

Tahiti Dual RTN 

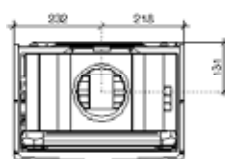
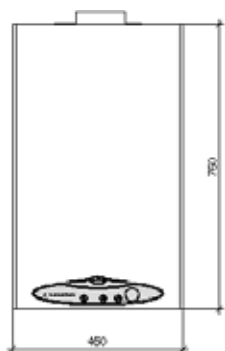

Вид сверху

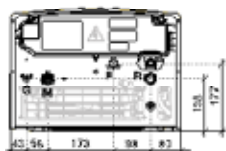

Вид снизу

- G** Подача газа (1/2")
- M** Подача воды в систему отопления (3/4")
- R** Возврат из системы отопления (3/4")
- F** Подача холодной воды (1/2")

Tahiti Dual RTFS 

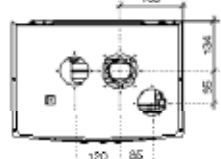
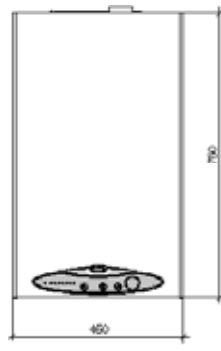





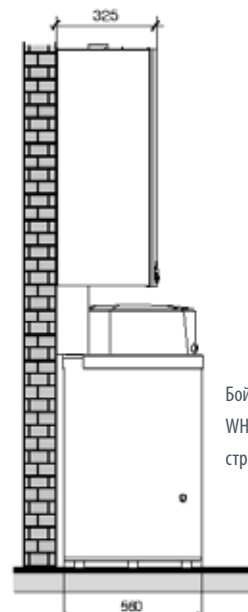







Вид сверху

Пример установки с
внешним накопительным
бойлером



Бойлеры
WHPF BM
стр. 140

Комплектующие

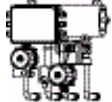
Артикул	Описание	Код
	Датчик наружной температуры	OSONDAES01
	Базовый комплект принадлежностей для отдельных дымоотвода и воздухозабора (мод. RTFS 24)	OSDOPPIA03
	Расширенный комплект принадлежностей для отдельных дымоотвода и воздухозабора (длина труб 0,5 м) (мод. RTFS 24)	OSDOPPIA04
	Базовый комплект принадлежностей для отдельных дымоотвода и воздухозабора, включающий в себя конечный патрубок воздухозабора (мод. RTFS 28)	OSDOPPIA06
	Электрокомплект для управления зонами, вкл. датчик наружной температуры	OKITZONE00
	Монтажный шаблон бумажный (входит в упаковку с котлом)	ODIMACAR00
	Температурный датчик бойлера	OKITSOND00
	Пульт дистанционного управления	OCREMOTO05
	Монтажный шаблон металлический	ODIMMECO03
	Базовая гидравлическая арматура (входит в упаковку с котлом)	OKITIDBA05
	Газо- и водопроводные краны	OKITRUBI01
	Фальш-панель для труб и арматуры	OCOPETUB01
	Зональный модуль, для установки под котлом, на одну высокотемпературную зону и одну низкотемпературную зону (см. стр. 156)	OKITZONE02

Полная номенклатура принадлежностей на стр. 157 - 158 - 159 - 160.

Гидравлическая схема котла Tahiti Dual Line RTN 24

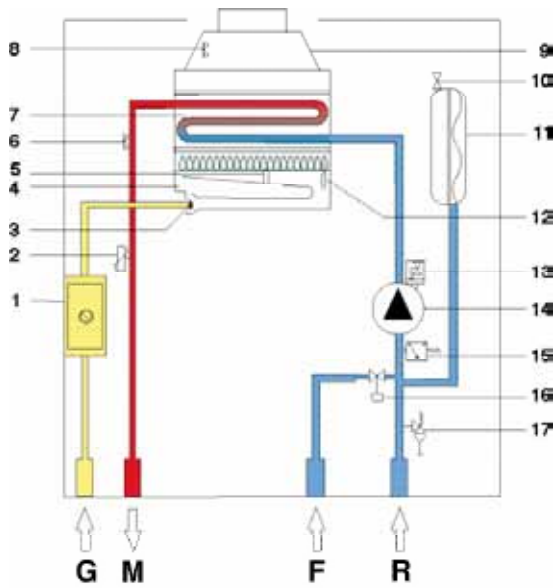

- 1 газовый клапан
- 2 NTC-датчик отопит. контура
- 3 форсунки горелки
- 4 атмосферная горелка
- 5 электрод конироля пламени
- 6 предохранительный термостат
- 7 теплообменник
- 8 термостат дымовых газов
- 9 коллектор дымовых газов
- 10 ниппель расширительного бака
- 11 расширительный бак
- 12 электрод розжига
- 13 воздухоудалитель
- 14 циркуляционный насос
- 15 реле давления воды
- 16 кран заполнения
- 17 предохранительный клапан

G Поддача газа G 1/2"
M Поддача воды в систему отопления G 3/4"
F Поддача холодной воды G 1/2"
R Возврат из системы отопления G 3/4"

Гидравлическая схема котла Tahiti Dual Line RTFS 24/28

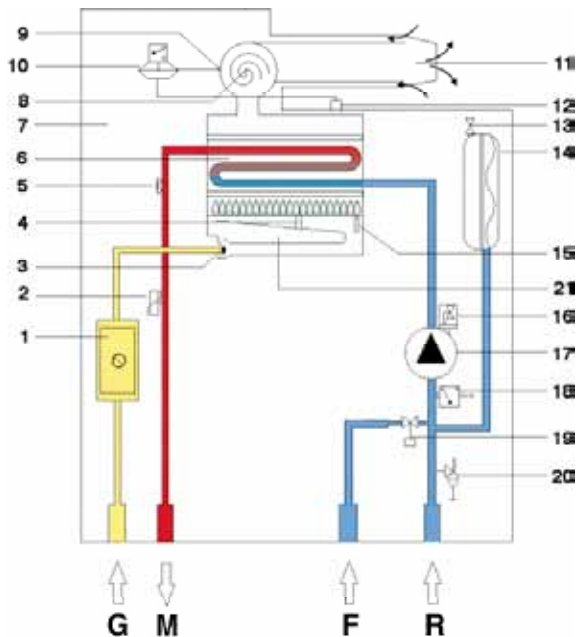

- 1 газовый клапан
- 2 NTC-датчик отопит. контура
- 3 форсунки горелки
- 4 электрод контроля пламени
- 5 предохранительный термостат
- 6 теплообменник
- 7 герметичная камера сгорания
- 8 вентилятор-дымосос
- 9 гнездо отбора давления дымовых газов
- 10 предохранительное реле давления
- 11 воздухозабор/дымоотвод
- 12 гнездо отбора давления воздуха
- 13 ниппель расширительного бака
- 14 расширительный бак
- 15 электроды розжига
- 16 воздухоудалитель
- 17 циркуляционный насос
- 18 реле давления
- 19 кран заполнения
- 20 предохранительный клапан
- 21 атмосферная горелка

G Поддача газа G 1/2"
M Поддача воды в систему отопления G 3/4"
F Поддача холодной воды G 1/2"
R Возврат из системы отопления G 3/4"

Напорные характеристики на выходе котла (с закрытым байпасом)

мод. 24

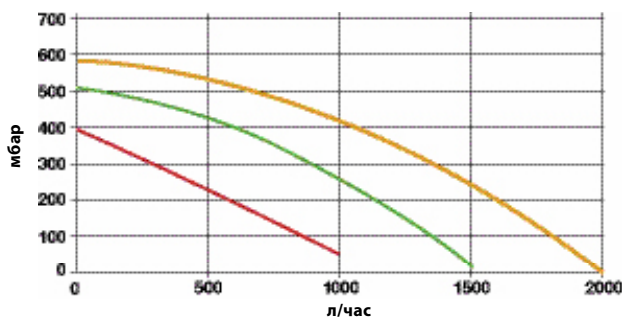

мод. 28

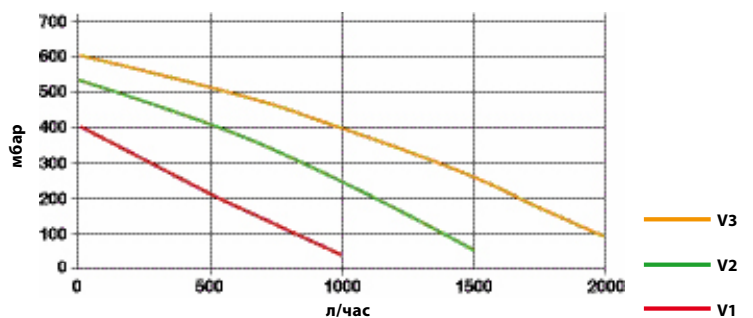

ТЕХНИЧЕСКИЕ ХАРАКТЕРИСТИКИ		RTN 24	RTFS 24	RTFS 28	
Категория аппарата	-	II 2H3+	II 2H3+	II 2H3+	
Количество форсунок	-	12	13	13	
Номинальная тепловая мощность в режиме отопления	кВт	25,7	25,5	30,5	
Минимальная тепловая мощность в режиме отопления	кВт	11	11	12,3	
Номинальная полезная мощность в режиме отопления	кВт	23,3	23,8	28,6	
Минимальная полезная мощность в режиме отопления	кВт	9,9	9,9	11	
КПД при P номин.	%	90,7	93,2	93,77	
КПД при 30% нагрузке	%	88,7	90,2	91,2	
Классификация энергоэффективности согласно 92/42 CEE	-	★★	★★★	★★★	
Содержание CO ₂ при P макс. (метан)	%	6,2	7,7	7,1	
Содержание CO ₂ при P мин. (метан)	%	3	2,9	2,7	
Потери в дымоходе при работающей горелке	%	8,5	6,57	6,1	
ΔT дымовых газов при P номин.	К	85	98	86	
Потери на кожух (котел внутри помещения)	%	0,8	0,23	0,2	
Массовый расход дымовых газов (метан)	г/с	16,2	12,9	17,7	
Расход при номинальной мощности:	метан	л/мин	2,72	2,7	3,43
	бутан	кг/ч	2,02	2,01	2,4
	пропан	кг/ч	1,99	1,98	2,36
Производительность горячей воды ГВС ΔT 30°C	л/мин	-	-	-	
Минимальный расход в контуре ГВС	л/мин	-	-	-	
Давление ГВС мин.- макс.	бар	-	-	-	
Максимальная температура в контуре ГВС	°C	-	-	-	
Минимальная температура в контуре ГВС	°C	-	-	-	
Объем расширительного бака	л	8	8	8	
Давление в контуре отопления, мин.- макс.	бар	0,5 - 3	0,5 - 3	0,5 - 3	
Максимальная температура в контуре отопления	°C	83	83	83	
Минимальная температура в контуре отопления	°C	35	35	35	
Давление в горелке при номинальной мощности:	метан	мбар	13	8,5	11,5
	бутан	мбар	27	27	25,5
	пропан	мбар	35,5	35,5	33
Диаметр подающего/обратного трубопровода в контуре отопления	дюйм	G 3/4	G 3/4	G 3/4	
Диаметр входа/выхода трубопровода ГВС	дюйм	-	-	-	
Диаметр газового соединения	дюйм	G 1/2	G 1/2	G 1/2	
Диаметр дымохода	мм	130	-	-	
Диаметр коаксиального дымоотвода-воздухозабора	мм	-	100/60	100/60	
Диаметр раздельного дымоотвода-воздухозабора	мм	-	80/80	80/80	
Напряжение / Частота электрического тока	В/Гц	230/50	230/50	230/50	
Потребляемая электрическая мощность	Вт	90	137	137	
Плавкий предохранитель энергоснабжения	A	2	2	2	
Класс электрозащиты	IP	44	44	44	
Длина x высота x глубина	мм	450x750x325			
Вес котла нетто	кг	31,4	33	34,4	
Вес котла брутто	кг	35,6	36,8	38,2	

Настенные котлы с принудительной тягой, герметичной камерой сгорания и накопительным бойлером

Nias Dual



С ОТКЛЮЧАЕМЫМ БОЙЛЕРОМ!



NIAS DUAL LINE TECH BTFS 24 - BTFS 28 - BTFS 32

Это вторичный пластинчатый теплообменник, с соединенным с ним малогабаритным стратификационным накопительным бойлером, который используется в случае повышенного расхода горячей воды.

- В серийном исполнении котел предназначен для работы на метане или сжиженном газе
- Ширина котла всего 450 мм, что позволяет использовать его для замены традиционных котлов с проточным водонагревателем, уже не соответствующих растущим потребностям в воде ГВС
- Передовая технология, модуляция в режиме отопления и ГВС
- Производство горячей воды с "Aqua Premium System", системой приготовления воды ГВС, которая включает в себя вторичный пластинчатый теплообменник и 25-литровый накопительный стратификационный бойлер с возможностью его отключения. **Повышенный КПД: ★★★** в соответствии с директивой ЕС 92/42 CE
- Доступ к компонентам через переднюю панель дверного типа
- Расширительный бак ГВС в базовой комплектации
- ЖК-интерфейс
- Возможность подключения пульта дистанционного управления
- Возможность подключения наружного датчика для реализации функции погодозависимого регулирования
- Возможность подключения платы управления высоко- и низкотемпературными зонами отопления (не входят в стандартную комплектацию)
- Эксклюзивная компактная гидравлическая группа
- Производство воды ГВС: **★★★** согласно EN 13203



Стратификационный накопительный бойлер

Производительность ГВС за 10 минут Δt 30 °C

NIAS DUAL BTFS 24	160 л/10 мин
NIAS DUAL BTFS 28	180 л/10 мин
NIAS DUAL BTFS 32	200 л/10 мин

Модель		Код	Тепловая мощность кВт	КПД на макс. мощности	Вес брутто
NIAS DUAL LINE TECH BTFS 24	Природный газ 20мбар	CNJxx4BK24	9,5 ÷ 23,8	93,20 %	кг. 73,3
	Природный газ 13мбар	CNJxx2BK24			
	Сжиж. газ	CNJxx3BK24			
NIAS DUAL LINE TECH BTFS 28	Природный газ 20мбар	CNJxx2BK28	10 ÷ 28,4	93,10 %	кг. 78,2
	Природный газ 13мбар				
	Сжиж. газ	CNJxx3BK28			
NIAS DUAL LINE TECH BTFS 32	Природный газ 20мбар	CNJxx2BK32	12,2 ÷ 31,3	93,10 %	кг. 79,8
	Природный газ 13мбар				
	Сжиж. газ	CNJxx3BK32			

В ЦЕНУ ВХОДИТ: Базовая гидравлическая арматура, бумажный шаблон, диафрагма для дымохода, набор заглушек для воздухозабора.

Габариты и расположение соединений

Nias Dual

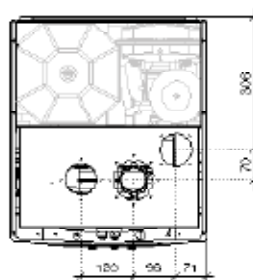
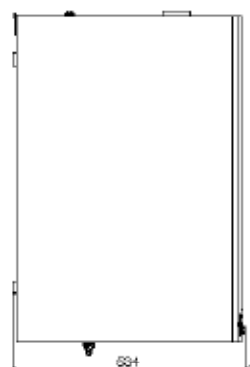
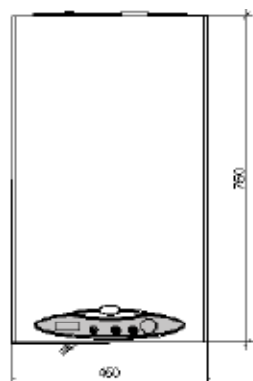

Вид сверху

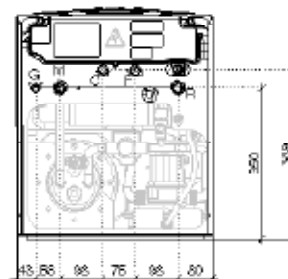

Вид снизу

- G** Подача газа (1/2")
- M** Подача воды в систему отопления (3/4")
- C** Выход ГВС (1/2")
- F** Подача холодной воды (1/2")
- R** Возврат из системы отопления (3/4")

Комплектующие

Артикул	Описание	Код
	Пульт дистанционного управления	OCREMOTO05
	Датчик наружной температуры	OSONDAES01
	Базовый комплект принадлежностей для отдельных дымоотвода и воздухозабора, включающий в себя конечный патрубок воздухозабора	OSDOPPIA06
	Электрокомплект для управления зонами, вкл. датчик наружной температуры	OKITZONE00
	Монтажный шаблон бумажный (входит в упаковку с котлом)	ODIMACAR02
	Монтажный шаблон металлический	ODIMMECO03
	Набор гибких шлангов, из нержавеющей стали с покрытием, для соединения к существующим подводам. 2 шт. x 3/4" - 3 шт. x 1/2" L: 260/520 мм.	OKITIDTR00
	Базовая гидравлическая арматура (входит в упаковку с котлом)	OKITIDBA06
	Газо- и водопроводные краны	OKITRUBI01
	Электронагревательный комплект для защиты от замерзания (устанавливается на подающие патрубки котла)	OKANTIGE00
	Фальш-панель для труб и арматуры	OCOPETUB02

Полная номенклатура принадлежностей на стр. 157 - 158 - 159 - 160.

Гидравлическая схема котла Nias Dual Line Tech BTFS

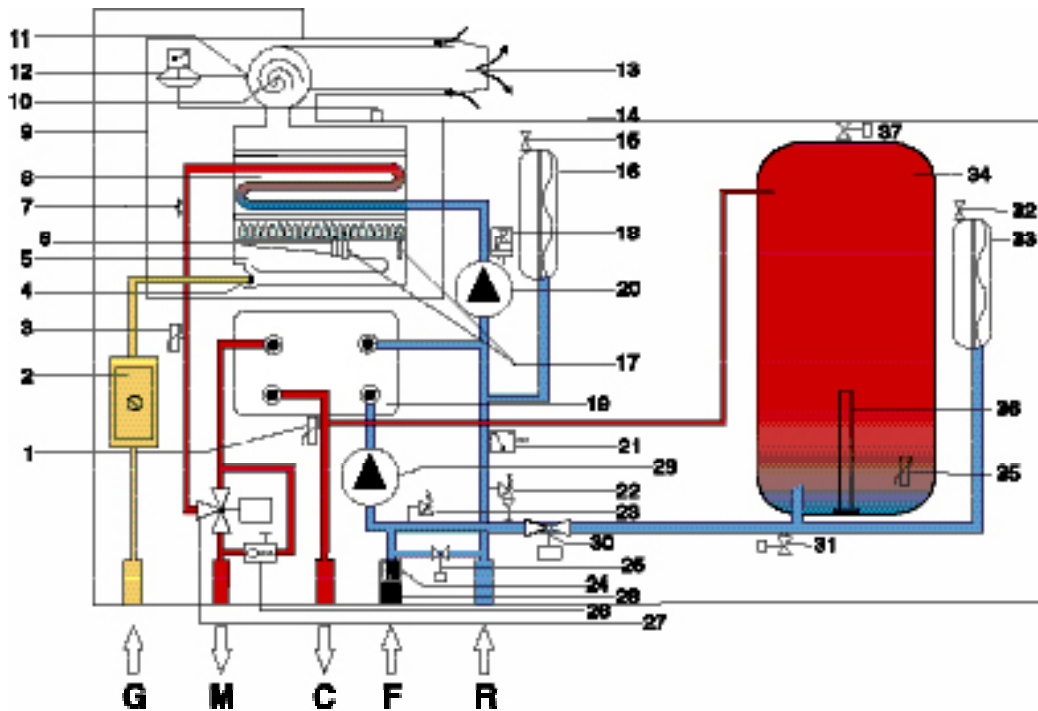

Примечание: отключаемый бойлер

- 1 датчик температуры горячей воды ГВС
- 2 газовый клапан
- 3 датчик температуры системы отопления
- 4 форсунки горелки
- 5 горелка
- 6 электрод контроля пламени
- 7 предохранительный термостат
- 8 теплообменник отопительного контура
- 9 герметичная камера сгорания
- 10 вентилятор-дымосос
- 11 гнездо отбора давления воздуха
- 12 реле давления дымовых газов
- 13 воздуховоды/дымоходы
- 14 гнездо отбора давления дымовых газов
- 15 ниппель расширительного бака
- 16 расширительный бак контура отопления
- 17 электроды розжига контура отопления
- 18 воздухоудалитель
- 19 пластинчатый теплообменник
- 20 циркуляционный насос системы отопления
- 21 реле минимального давления воды
- 22 предохранительный клапан 3 бар

- 23 предохранительный клапан 6 бар
- 24 ограничитель расхода
- 25 кран заполнения
- 26 двухпозиционный байпас
- 27 трехходовый электроклапан
- 28 реле протока ГВС
- 29 циркуляционный насос ГВС
- 30 двухходовый клапан
- 31 сливной вентиль накопительного бойлера
- 32 ниппель расширительного бака
- 33 расширительный бак ГВС
- 34 накопительный бойлер вместимостью 25 л
- 35 датчик температуры накопительного бойлера
- 36 магниевый анод
- 37 воздухоудалитель накопительного бойлера

- G** Подача газа G 1/2"
- M** Подача воды в систему отопления G 3/4"
- C** Выход ГВС
- F** Подача холодной воды G 1/2"
- R** Возврат из системы отопления 3/4"

Напорные характеристики на выходе котла (с закрытым байпасом)

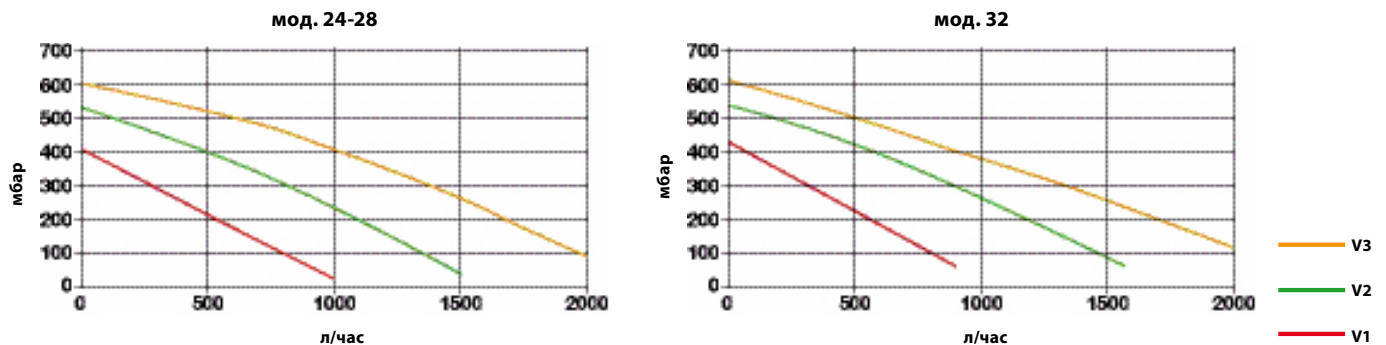

ТЕХНИЧЕСКИЕ ХАРАКТЕРИСТИКИ		BTFS 24	BTFS 28	BTFS 32	
Категория аппарата	-	II2H3+	II2H3+	II2H3+	
Номинальная тепловая мощность	кВт	25,5	30,5	33,6	
Минимальная тепловая мощность	кВт	10,6	11,0	13,5	
Номинальная полезная мощность	кВт	23,8	28,4	31,3	
Минимальная полезная мощность	кВт	9,5	10,0	12,2	
КПД при P номин.	%	93,20	93,10	93,10	
КПД при 30% нагрузке	%	90,20	90,40	90,30	
КПД при P мин.	%	90,1	90,90	90,00	
Классификация энергоэффективности согласно 92/42 CEE	-	★ ★ ★	★ ★ ★	★ ★ ★	
Потери на кожух при выключенной горелке	%	0,23	0,23	0,23	
Потери в дымоходе при работающей горелке	%	6,57	6,67	6,67	
Потери в дымоходе при выключенной горелке	%	0,1	0,1	0,1	
ΔТ дымовых газов при P номин.	°С	75	75	92	
Массовый расход дымовых газов (метан)	г/сек	14	18,2	18,9	
Содержание CO ₂ (метан)	%	7,2	6,6	6,9	
Расход при номинальной мощности	метан	куб.м./ч	2,7	3,23	3,46
Расход при номинальной мощности	бутан	кг/ч	2,01	2,4	2,62
Расход при номинальной мощности	пропан	кг/ч	1,98	2,37	2,51
Давление газа	метан	мбар	20	20	20
Давление газа	бутан	мбар	29	29	29
Давление газа	пропан	мбар	37	37	37
Диаметр форсунок	метан	мм	1,25	1,35	1,4
Диаметр форсунок	бутан	мм	0,77	0,8	0,78
Диаметр форсунок	пропан	мм	0,77	0,8	0,78
Давление газа в горелке, мин. – макс.	метан	мбар	2,5 - 13,5	1,3 - 11,5	1,7 - 9,2
Давление газа в горелке, мин. – макс.	бутан	мбар	4,2 - 27,0	3,5 - 28,5	4,1 - 28,2
Давление газа в горелке, мин. – макс.	пропан	мбар	5,5 - 35,7	4,5 - 33,0	5,5 - 34,8
Емкость накопительного бойлера	л	25	25	25	
Производительность горячей воды ГВС ΔТ 30°С EN 625	л/10	160	180	200	
Классификация согласно EN 13203	-	★ ★ ★	★ ★ ★	★ ★ ★	
Минимальный расход в контуре ГВС	л/мин	2	2	3,8	
Давление ГВС мин.	бар	0,3	0,3	0,3	
Давление ГВС макс.	бар	8	8	8	
Максимальная температура в контуре ГВС	°С	57	57	57	
Минимальная температура в контуре ГВС	°С	35	35	35	
Объем расширительного бака ГВС	л	2	2	2	
Объем расширительного бака отопительного контура	л	8	10	10	
Минимальный расход в контуре отопления	л/час	900	1000	1200	
Давление в контуре отопления, мин.	бар	0,5	0,5	0,5	
Давление в контуре отопления, макс.	бар	3	3	3	
Максимальная температура в контуре отопления	°С	83	83	83	
Минимальная температура в контуре отопления	°С	35	35	35	
Максимальная рекомендуемая емкость в контуре отопления	л	160	200	200	
Диаметр подающего/обратного трубопровода в контуре отопления	дюйм	3/4"	3/4"	3/4"	
Диаметр входа/выхода трубопровода ГВС	дюйм	1/2"	1/2"	1/2"	
Диаметр газового соединения	дюйм	1/2"	1/2"	1/2"	
Диаметр коаксиального дымоотвода-воздухозабора	мм	100/60	100/60	100/60	
Диаметр раздельного дымоотвода-воздухозабора	мм	80 + 80	80 + 80	80 + 80	
Напряжение / Частота электрического тока	В/Гц	230/50	230/50	230/50	
Потребляемая электрическая мощность	Вт	180	200	230	
Плавкий предохранитель энергоснабжения	А	2	2	2	
Класс электрозащиты	IP	44	44	44	
Длина x высота x глубина	мм	450 x 750 x 534	450 x 750 x 534	450 x 750 x 534	
Вес котла нетто	кг	73,3	74,2	75,8	
Вес котла брутто	кг	77,3	78,2	79,8	

Tahiti Dual esterna *Line* (комбинированный)

IP X5D



Пульт дистанционного управления в базовой комплектации



TAHITI DUAL LINE CTFS 24 - CTFS 28 ESTERNA

ТАHИТИ DUAL LINE ESTERNA – настенный котел с проточным теплообменником для приготовления горячей воды для нужд отопления и горячего водоснабжения, предназначенный для установки вне помещений. В серийном исполнении котел предназначен для работы на метане или сжиженном газе.

Котел оснащен теплообменником отопительного контура, вторичным пластинчатым теплообменником из коррозионностойкой стали, трехскоростным циркуляционным насосом, трехходовым электроклапаном, регулируемым байпасом, электронным розжигом и системой ионизационного контроля пламени

- Версии:

CTFS 24 с герметичной камерой сгорания с принудительной тягой, мощность 24 кВт

CTFS 28 с герметичной камерой сгорания с принудительной тягой, мощность 28 кВт

В стандартную комплектацию входят пульт для дистанционного управления котлом из помещения и пластиковый защитный кожух для наружной установки

Котел также оснащен электронной платой с микропроцессором, выполняющей следующие функции:

- Антиблокировка насоса и трехходового электроклапана
- защита от замерзания*
- оптимизация частоты циклов “старт-стоп”
- режим тестирования
- поствентиляция насоса и вентилятора соответственно
- Возможность подключения наружного датчика для реализации функции погодозависимого регулирования
- Класс защиты электрооборудования IPX5D
- Кожух, окрашенный полиэфирной краской
- Класс энергоэффективности согласно 92/42 CEE: ★★★
- Электронагревательный комплект для защиты от температуры наружного воздуха до -15°C (не входит в стандартную комплектацию)

* *Защита от замерзания: При температурах до -5° защита котла от замерзания обеспечивается электронной аппаратурой. Для более низких температур имеется Электронагревательный комплект для защиты от замерзания (не входит в стандартную комплектацию). Система защиты от замерзания предохраняет котел, а не систему отопления. Для системы отопления при необходимости рекомендуется использовать специальный антифриз.*

Модель		Код	Тепловая мощность кВт	КПД на макс. мощности	Вес брутто
TAHITI DUAL LINE CTFS 24 ESTERNA	МЕТАН	CTGxx2CA24	9,9 ÷ 23,77	93,20 %	кг. 40,2
	СЖИЖ. ГАЗ	CTGxx3CA24			
TAHITI DUAL LINE CTFS 28 ESTERNA	МЕТАН	CTGxx2CX28	11 ÷ 28,6	93,77 %	кг. 41,6
	СЖИЖ. ГАЗ	CTGxx3CX28			





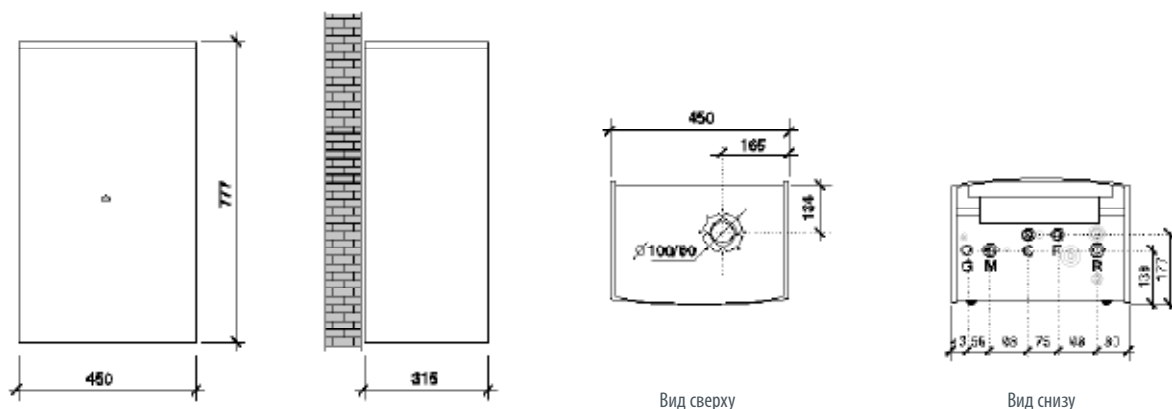



В ЦЕНУ ВХОДИТ: Пульт дистанционного управления, газо- и водопроводные краны, базовая гидравлическая арматура, бумажный шаблон, диафрагма для дымохода, верхний защитный пластиковый кожух (поставляется в отдельной упаковке).

Габариты и расположение соединений



- G** Подача газа (1/2")
- M** Подача воды в систему отопления (3/4")
- C** Выход ГВС (1/2")
- F** Подача холодной воды (1/2")
- R** Возврат из системы отопления (3/4")

Комплектующие

Артикул	Описание	Код
	Коаксиальное соединение дымоотвода-воздухозабора для установки типа B22	0ATTCOVE03
	Оконечный элемент вертикального дымохода Ø 80 мм	0TESTCAM00
	Монтажный шаблон бумажный (входит в упаковку с котлом)	0DIMACAR00
	Датчик наружной температуры	0SONDAES01
	Базовая гидравлическая арматура (входит в упаковку с котлом)	0KITIDBA05
	Электрокомплект для управления зонами, вкл. датчик наружной температуры	0KITZONE00
	Газо- и водопроводные краны	0KITRUBI01
	Электронагревательный комплект для защиты от замерзания (устанавливается на подающие патрубки котла)	0KANTIGE00
	Монтажный шаблон металлический	0DIMMECO03

Полная номенклатура принадлежностей на стр. 157 - 158 - 159 - 160.

Гидравлическая схема котла Tahiti Dual Line esterna CTFS

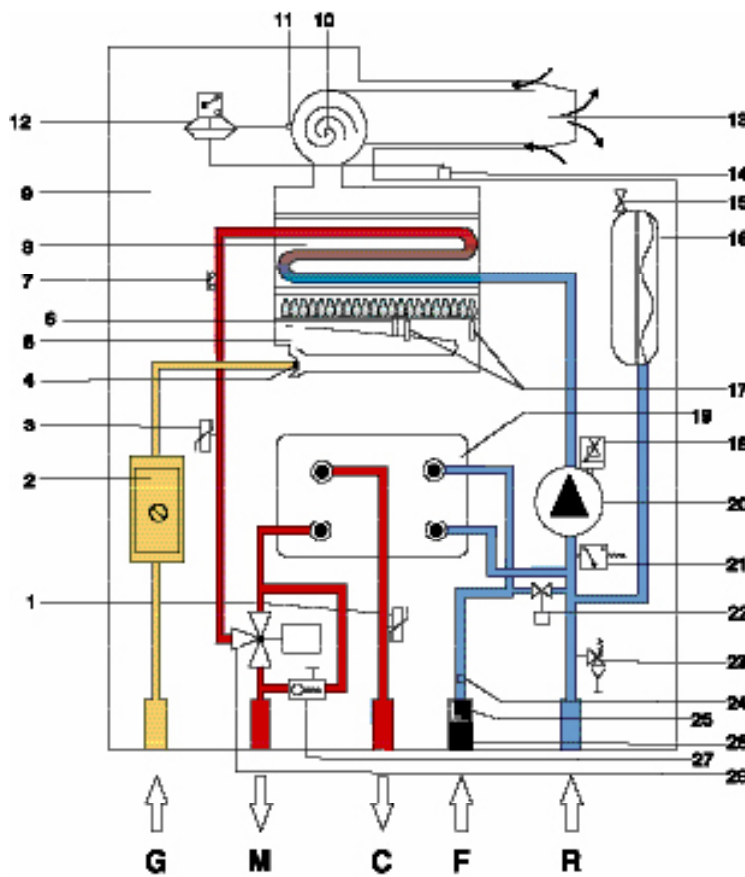

- 1 NTC-датчик контура ГВС
 - 2 газовый клапан
 - 3 NTC-датчик отопит. контура
 - 4 форсунки горелки
 - 5 горелка
 - 6 электрод контроля пламени
 - 7 предохранительный термостат
 - 8 первичный теплообменник
 - 9 герметичная камера сгорания
 - 10 вентилятор-дымосос
 - 11 гнездо отбора дымовых газов
 - 12 предохранительное реле давления
 - 13 воздухозабор/дымоотвод
 - 14 гнездо отбора давления воздуха
 - 15 ниппель расширительного бака
 - 16 расширительный бак
 - 17 электроды розжига
 - 18 воздухоудалитель
 - 19 пластинчатый теплообменник вторичного контура
 - 20 циркуляционный насос
 - 21 реле давления воды
 - 22 кран заполнения
 - 23 предохранительный клапан
 - 24 ограничитель расхода (10 л/мин)
 - 25 реле протока
 - 26 фильтр холодной воды
 - 27 регулируемый байпас
 - 28 трехходовый клапан
- G** Подача газа G 1/2"
M Подача воды в систему отопления G 3/4"
C Выход ГВС G 1/2"
F Подача холодной воды G 1/2"
R Возврат из системы отопления G 3/4"

Напорные характеристики на выходе котла (с закрытым байпасом)

мод. 24

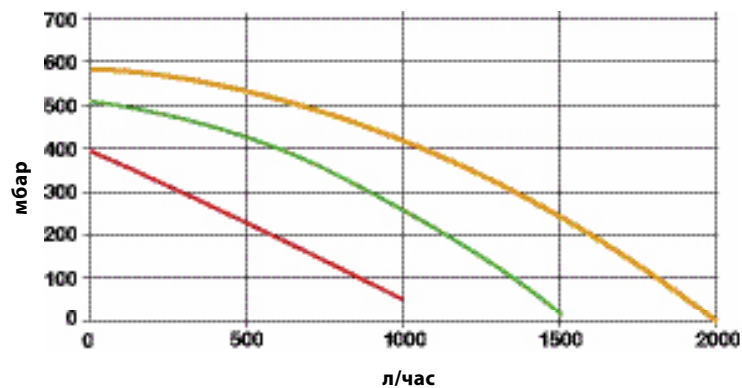

мод. 28

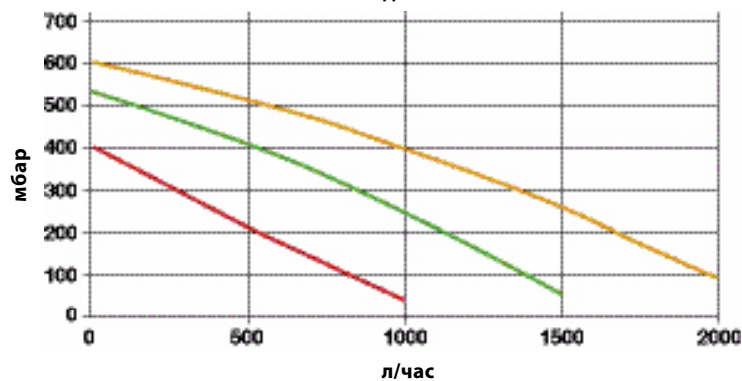

- V3
- V2
- V1

ТЕХНИЧЕСКИЕ ХАРАКТЕРИСТИКИ			CTFS 24	CTFS 28
Категория	-		II 2H3+	II 2H3+
Номинальная тепловая мощность	кВт		25,5	30,5
Минимальная тепловая мощность в режиме отопления	кВт		11	12,3
Номинальная полезная мощность	кВт		23,77	28,6
Минимальная полезная мощность в режиме отопления	кВт		9,9	11
КПД при P номин.	%		93,2	93,77
КПД при 30% нагрузке	%		90,2	91,2
Классификация энергоэффективности согласно 92/42 CEE	-		★★★	★★★
Содержание CO ₂ при P макс. (метан)	%		7,7	7,1
Содержание CO ₂ при P мин. (метан)	%		2,9	2,7
Потери в дымоходе при работающей горелке	%		6,57	6,1
ΔT дымовых газов при P номин.	°C		98	86
Потери на кожух (котел внутри помещения)	%		0,23	0,2
Массовый расход дымовых газов (метан)	г/с		12,9	17,7
Расход при номинальной мощности:	метан	куб.м./ч	2,7	3,43
	бутан	кг/ч	2,01	2,4
	Пропан	кг/ч	1,98	2,36
Производительность горячей воды ГВС ΔT 30°C	л/мин		11,3	13,5
Минимальный расход в контуре ГВС	л/мин		3	3
Давление в контуре ГВС мин/макс.	бар		0,3 - 8	0,3 - 8
Максимальная температура в контуре ГВС	°C		62	62
Минимальная температура в контуре ГВС	°C		35	35
Объем расширительного бака	л		8	8
Давление в контуре отопления, мин/макс.	бар		0,5 - 3	0,5 - 3
Максимальная температура в контуре отопления	°C		83	83
Минимальная температура в контуре отопления	°C		35	35
Давление в горелке при номинальной мощности:	метан	мбар	13,5	12
	бутан	мбар	27	28,9
	пропан	мбар	35,5	33,4
Диаметр подающего/обратного трубопровода контура отопления	дюйм		G 3/4	G 3/4
Диаметр входа/выхода трубопровода ГВС	дюйм		G 1/2	G 1/2
Диаметр газового соединения	дюйм		G 1/2	G 1/2
Диаметр коаксиального дымоотвода-воздухозабора	мм		100/60	100/60
Напряжение / Частота электрического тока	В/Гц		230/50	230/50
Потребляемая электрическая мощность	Вт		130	150
Плавкий предохранитель энергоснабжения	А		2	2
Класс электрозащиты	IP		X 5 D	X 5 D
Длина x высота x глубина	мм		450 x 777 x 315	
Вес котла нетто	кг		34,4	35,8
Вес котла брутто	кг		40,2	41,6

Компактный котел с проточным теплообменником, для встроенной установки

Victoria Compact IN (комбинированный)

Ширина
500
М М

Высота
1100
М М

Глубина
255
М М



VICTORIA COMPACT CTFS 24 AF IN

Настенный газовый котел с проточным теплообменником для наружной встроенной установки:

- с герметичной камерой сгорания и принудительной тягой (CTFS)
- В серийном исполнении котел предназначен для работы на метане или сжиженном газе
- Приготовление горячей воды для нужд отопления и горячего водоснабжения
- Передняя панель закрывается на ключ
- Высокоэффективный двухконтурный пятитрубный медный теплообменник
- Интегрированная плата с предохранительными функциями с электронным розжигом горелки и системой ионизационного контроля пламени с помощью моноэлектрода
- Индикация рабочего состояния и диагностика неисправностей
- Пульт дистанционного управления в базовой комплектации
- Панель управления с манометром и регулированием температуры отопления и ГВС непосредственно на котле
- Функции оптимизации частоты циклов "старт-стоп", защиты от замерзания, антиблокировки и выбега насоса
- Насосный узел включает: реле давления воды, тарированный на 3 бар предохранительный клапан, узел заполнения системы отопления и сливной вентиль
- Класс энергоэффективности согласно 92/42 CEE: ★★★

Пульт дистанционного управления в базовой комплектации



Гидравлическая группа



Двухконтурный теплообменник

Модель		Код	Тепловая мощность кВт	КПД на макс. мощности	Вес брутто
VICTORIA COMPACT CTFS 24 AF IN	МЕТАН	CVBxx2CA24	23,7	93 %	кг. 28,8
	СЖИЖ. ГАЗ	CVBxx3CA24			
РАМА ДЛЯ ВСТРОЕННОГО МОНТАЖА		OTELAINC02	ДОПОЛНИТЕЛЬНОЕ ОБОРУДОВАНИЕ ПРОДАЕТСЯ ОТДЕЛЬНО		кг. 12,2

В ЦЕНУ ВХОДИТ: Пульт дистанционного управления, диафрагма для дымохода и набор заглушек для воздухозабора.

Габариты рамы и расположение соединений

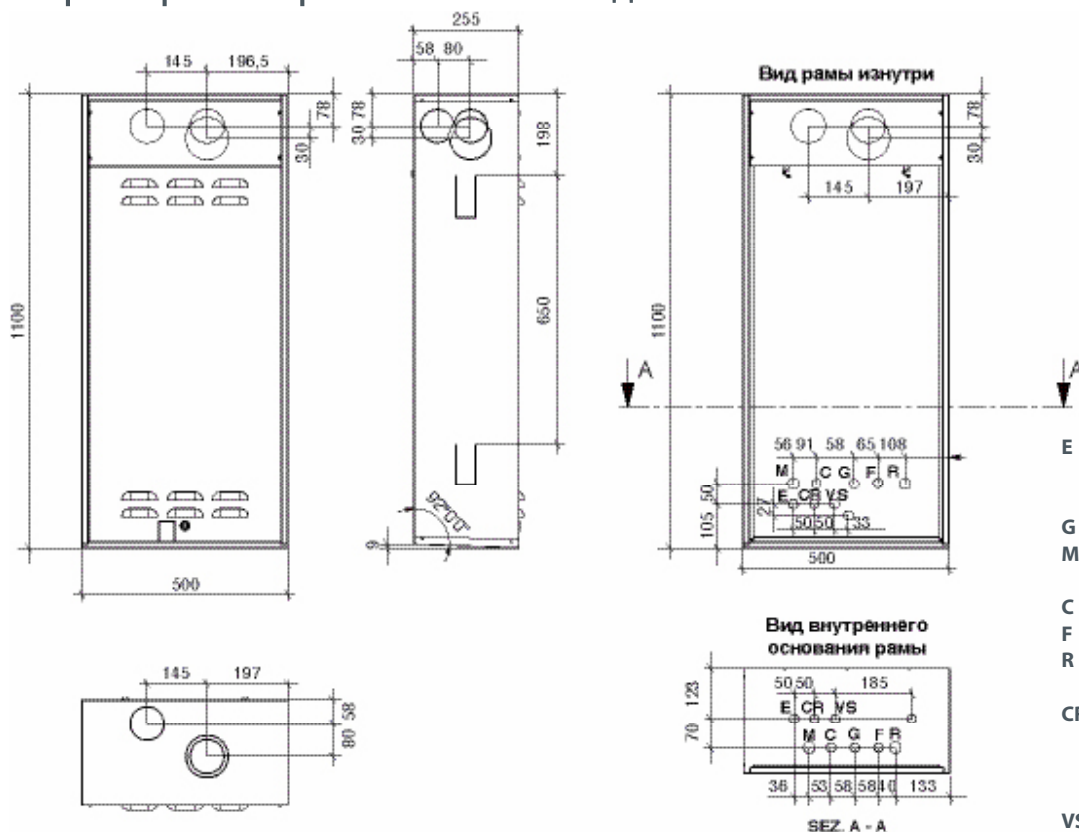

В СЕРИЙНОЙ КОМПЛЕКТАЦИИ:
ВОЗМОЖНОСТЬ ВЕРТИКАЛЬНОГО ИЛИ
ГОРИЗОНТАЛЬНОГО РАСПОЛОЖЕНИЯ
ГИДРАВЛИЧЕСКИХ СОЕДИНЕНИЙ

- E** Отверстие для электрических соединений
- G** Газ (1/2")
- M** Подача воды в систему отопления (3/4)
- C** Горячая вода (1/2)
- F** Холодная вода (1/2)
- R** Возврат из системы отопления (3/4)
- CR** Отверстие для соединения с пультом дистанционного управления
- VS** Отверстие для слива от предохранительного клапана

Комплектующие

Артикул	Описание	Код
	Базовый комплект принадлежностей для отдельных дымоотвода и воздухозабора	OSDOPPIA07
	Колено 90° Ø 80 мм с увеличенным радиусом для устройства выхода непосредственно из короба	OCURRALA00
	Расширенный комплект принадлежностей для отдельных дымоотвода и воздухозабора (длина труб 0,5 м)	OSDOPPIA08
	Расширенный комплект гидравлического оборудования для горизонтального монтажа, в комплекте с вентилями	OKITIDBA07
	Комплект гидравлического оборудования для вертикального монтажа, в комплекте с вентилями	OKITISTI02
	Электронагревательный комплект для защиты от замерзания (устанавливается на подающие патрубки котла)	OKANTIGE00
	Вертикальная арматура для соединения с системой солнечного теплоснабжения, в комплекте с гидравлическим оборудованием, для котлов для встроенной установки	OKITSOLC02
	Горизонтальная арматура для соединения с системой солнечного теплоснабжения, в комплекте с гидравлическим оборудованием, для котлов для встроенной установки	OKITSOLC03

Полная номенклатура принадлежностей на стр. 157 - 158 - 159 - 160.

Гидравлическая схема котла Victoria Compact IN CTFS 24 AF

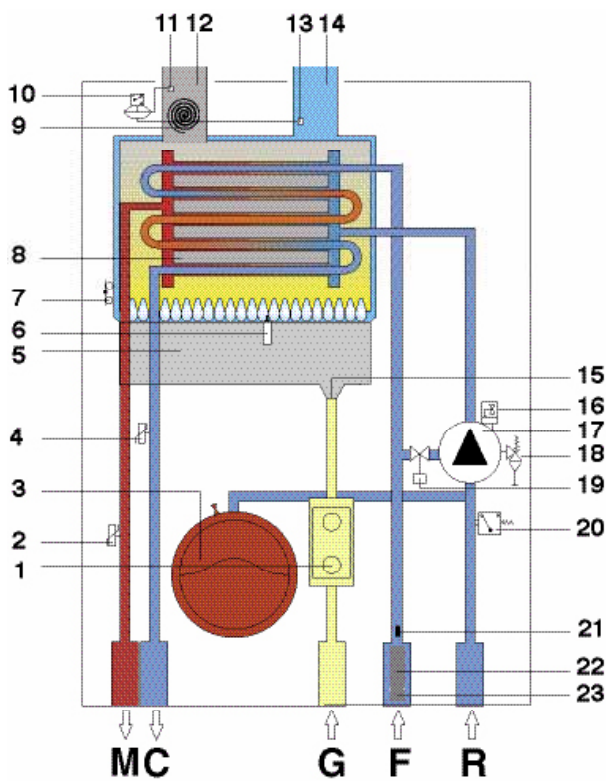

- 1 газовый клапан
 - 2 датчик температуры системы отопления
 - 3 расширительный бак
 - 4 датчик температуры ГВС
 - 5 горелка
 - 6 электрод розжига/контроля пламени
 - 7 предохранительный термостат
 - 8 двухконтурный теплообменник
 - 9 центробежный вентилятор
 - 10 предохранительное реле давления контура дымовых газов
 - 11 гнездо отбора дымовых газов
 - 12 дымоотвод
 - 13 гнездо отбора давления воздуха
 - 14 воздухозабор
 - 15 форсунки горелки
 - 16 воздухоудалитель
 - 17 циркуляционный насос
 - 18 предохранительный клапан 3 бар
 - 19 кран заполнения
 - 20 реле давления воды
 - 21 ограничитель расхода (10 л/мин)
 - 22 реле протока холодной воды
 - 23 фильтр холодной воды
- M** Поддача воды в систему отопления
C Выход ГВС
G Поддача газа
F Поддача холодной воды
R Возврат из системы отопления

Напорные характеристики на выходе котла

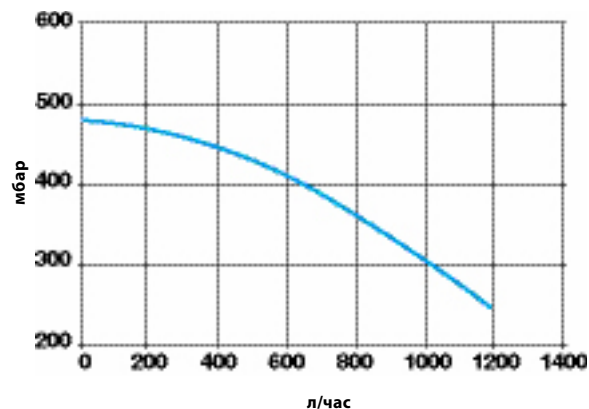

ТЕХНИЧЕСКИЕ ХАРАКТЕРИСТИКИ		CTFS 24 AF IN	
Категория	-	II 2H3+	
Количество форсунок	-	11	
Номинальная тепловая мощность	кВт	25,5	
Минимальная тепловая мощность в режиме отопления	кВт	12,5	
Номинальная полезная мощность	кВт	23,7	
Минимальная полезная мощность в режиме отопления	кВт	11,2	
КПД при P номин.	%	93	
КПД при 30% нагрузке	%	90,2	
Классификация энергоэффективности согласно 92/42 CEE	-	★★★	
Содержание CO ₂ при P макс. (метан)	%	6,3	
Содержание CO ₂ при P мин. (метан)	%	2,7	
Потери в дымоходе при работающей горелке	%	5,8	
ΔT дымовых газов при P номин.	°C	107	
Потери на кожух (котел внутри помещения)	%	1,2	
Массовый расход дымовых газов (метан G20)	г/с	16	
Расход при номинальной мощности:	метан (G20)	куб.м./ч	2,7
	бутан (G30)	кг/ч	2,01
	пропан (G31)	кг/ч	1,98
Производительность горячей воды ГВС ΔT 30°C	л/мин	11,4	
Минимальный расход в контуре ГВС	л/мин	3	
Давление в контуре ГВС мин/макс.	бар	0,5 - 8	
Максимальная температура в контуре ГВС	°C	58	
Минимальная температура в контуре ГВС	°C	35	
Объем расширительного бака	л	6	
Давление в контуре отопления, мин/макс.	бар	0,5 - 3	
Максимальная температура в контуре отопления	°C	83	
Минимальная температура в контуре отопления	°C	35	
Максимальное давление газа в горелке	метан (G20)	мбар	11,7
Минимальное давление газа в горелке	метан (G20)	мбар	3
Максимальное давление газа в горелке	бутан (G30)	мбар	28
Минимальное давление газа в горелке	бутан (G30)	мбар	7
Максимальное давление газа в горелке	пропан (G31)	мбар	36
Минимальное давление газа в горелке	пропан (G31)	мбар	9,5
Диаметр подающего/обратного трубопровода в контуре отопления		дюйм	G 3/4
Диаметр входа/выхода трубопровода ГВС		дюйм	G 1/2
Диаметр газового соединения		дюйм	G 1/2
Диаметр дымохода		мм	-
Диаметр коаксиального дымоотвода-воздухозабора		мм	100/60
Диаметр раздельного дымоотвода-воздухозабора		мм	80/80
Напряжение / Частота электрического тока		В/Гц	230/50
Потребляемая электрическая мощность		Вт	140
Плавкий предохранитель энергоснабжения		А	2
Класс электрозащиты		-	IPX5D
Длина x высота x глубина (размеры рамы)		мм	500 x 1100 x 255
Вес котла нетто		кг	26,4
Вес рамы для встроенной установки нетто		кг	10,2

Tahiti Dual IN (комбинированный)



ВОЗМОЖНОСТЬ УСТРОЙСТВА
ДЫМОВОДА НА ЛЮБОЙ
ИЗ 5 СТОРОН



Пульт дистанционного
управления в базовой
комплектации

ТАНИТИ DUAL CTFS 24 IN - CTFS 28 IN - CTFS 32 IN

Настенный котел для встроенной установки с проточным теплообменником и герметичной камерой сгорания со следующими характеристиками:

- В серийном исполнении котел предназначен для работы на метане или сжиженном газе.
- Непрерывная модуляция мощности в режимах отопления и ГВС
- Трехскоростной циркуляционный насос
- Теплообменник отопительного контура
- Вторичный пластинчатый теплообменник для горячего водоснабжения
- Гидравлический узел укомплектован трехходовым клапаном, вторичным теплообменником, регулируемым байпасом, предохранительным клапаном, реле давления воды, краном заполнения, сливным вентилем и гибкой трубкой, соединяющей котел с расширительным баком
- Реле протока ГВС
- Расширительный бак объемом 8 л (мод. 24) и 10 л (мод. 28 и 32)
- В базовой комплектации поставляется пульт дистанционного управления, который может управлять всеми функциями котла
- Возможность подключения платы управления зонами (не входит в стандартную комплектацию)
- Интегрированная электронная плата, обеспечивающая безопасность работы и модуляцию мощности горелки. Реализует следующие функции:
 - Режим тестирования
 - Защита от замерзания*
 - Защита насоса от блокировки
 - Постциркуляция насоса
 - Поствентиляция
 - Оптимизация частоты циклов "старт-стоп"
- Класс защиты электрооборудования IPX5D
- Класс энергоэффективности согласно 92/42 CEE: ★★★
- Электронагревательный комплект для защиты от замерзания для температур наружного воздуха до -15°C (не входит в стандартную комплектацию)

* Защита от замерзания: При температурах до -5° защита котла от замерзания обеспечивается электронной аппаратурой. Для более низких температур имеется Электронагревательный комплект для защиты от замерзания (не входит в стандартную комплектацию). Система защиты от замерзания предохраняет котел, а не систему отопления. Для системы отопления при необходимости рекомендуется использовать специальный антифриз.

Модель		Код	Тепловая мощность кВт	КПД на макс. мощности	Вес брутто
ТАНИТИ DUAL CTFS 24 IN	МЕТАН	СТСxx2СХ24	9,5 ÷ 23,8	93,20 %	кг. 38,6
	СЖИЖ. ГАЗ	СТСxx3СХ24			
ТАНИТИ DUAL CTFS 28 IN	МЕТАН	СТСxx2СХ28	10 ÷ 28,4	93,10 %	кг. 39,6
	СЖИЖ. ГАЗ	СТСxx3СХ28			
ТАНИТИ DUAL CTFS 32 IN	МЕТАН	СТСxx2СХ32	12,2 ÷ 31,3	93,10 %	кг. 41,0
	СЖИЖ. ГАЗ	СТСxx3СХ32			
РАМА ДЛЯ ВСТРОЕННОГО МОНТАЖА		OTELAINC03	ДОПОЛНИТЕЛЬНОЕ ОБОРУДОВАНИЕ ПРОДАЕТСЯ ОТДЕЛЬНО		кг. 16,8

Габариты рамы и расположение соединений

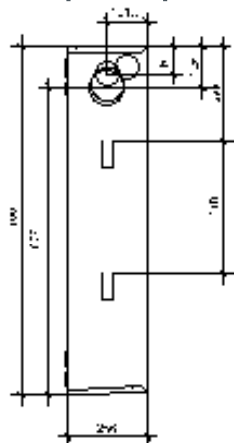

Вид сбоку

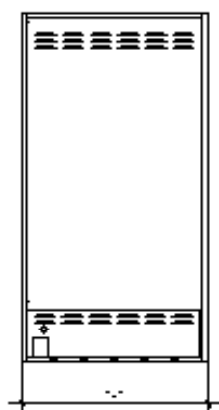

Вид спереди

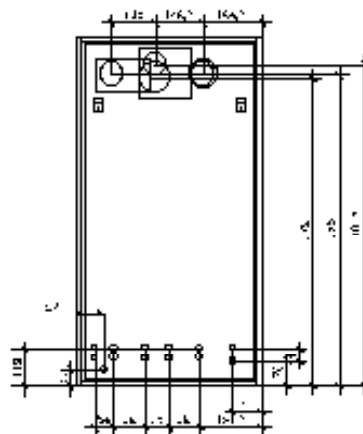

Вид спереди
(без фронтальных панелей)

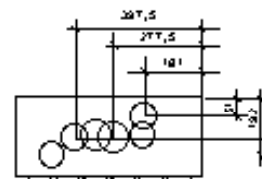

Вид сверху

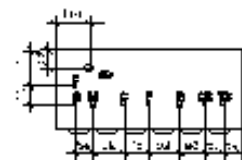

Вид основания
рамы изнутри

В СЕРИЙНОЙ КОМПЛЕКТАЦИИ:
ВОЗМОЖНОСТЬ ВЕРТИКАЛЬНОГО ИЛИ
ГОРИЗОНТАЛЬНОГО РАСПОЛОЖЕНИЯ
ГИДРАВЛИЧЕСКИХ СОЕДИНЕНИЙ

- G** Подача газа
- CR** Выход проводов для пульта дистанционного управления
- M** Подача воды в систему отопления
- VS** Соединение для слива от предохранительного клапана 3 бар

- C** Выход ГВС
- E** Выход проводов для электрического соединения
- F** Подача холодной воды
- SC** Соединение для слива конденсата
- R** Возврат из системы отопления

Комплектующие

Артикул	Описание	Код
	Базовый комплект принадлежностей для отдельных дымоотвода и воздухозабора, включающий в себя конечный патрубок воздухозабора	OSDOPPIA06
	Вертикальное коаксиальное соединение Ø 100/60 мм	0ATTCOVE00
	Фланцевое коаксиальное колено 90° Ø 100/60 мм	0CURCOFL00
	Соединительные трубки для вертикальной компоновки с вентилями	OKITISTI00
	Соединительные трубки для горизонтальной компоновки с вентилями	OKITISTI01
	Датчик наружной температуры	0SONDAES01
	Электрокомплект для управления зонами, вкл. датчик наружной температуры	OKITZONE00
	Электронагревательный комплект для защиты от замерзания (устанавливается на подающие патрубки котла)	OKANTIGE00
	Арматура для внутреннего соединения с системой солнечного теплоснабжения для котлов серии Dual и Condensing для встроенной установки	OKITSOLD02

Полная номенклатура принадлежностей на стр. 157 - 158 - 159 - 160.

Гидравлическая схема котла Tahiti Dual IN CTFS 24 AF

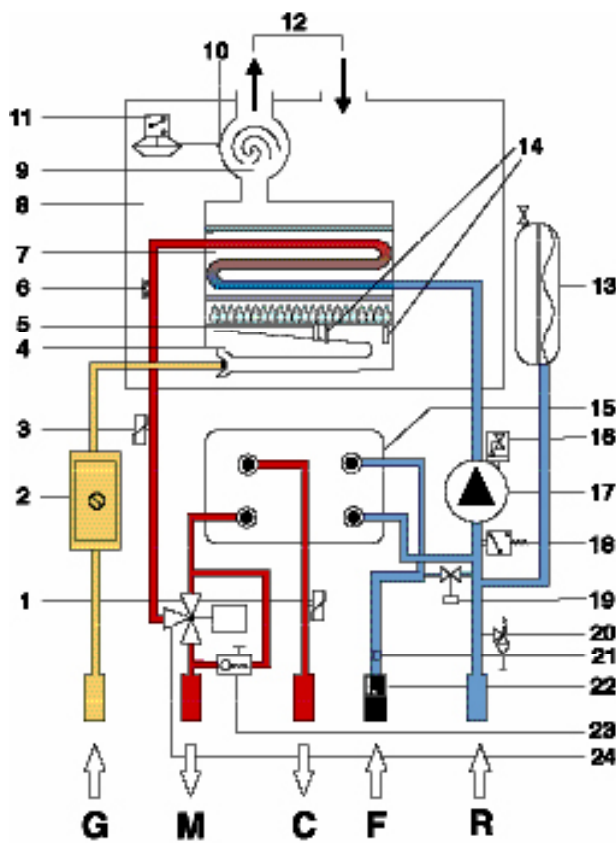

- 1 NTC-датчик контура ГВС
 - 2 газовый клапан
 - 3 NTC-датчик отопит. контура
 - 4 горелка
 - 5 электрод контроля пламени
 - 6 предохранительный термостат
 - 7 теплообменник
 - 8 герметичная камера сгорания
 - 9 вентилятор-дымосос
 - 10 гнездо отбора давления дымовых газов
 - 11 предохранительное реле давления контура дымовых газов
 - 12 воздухозабор/дымоотвод
 - 13 расширительный бак
 - 14 электроды розжига
 - 15 пластинчатый теплообменник вторичного контура
 - 16 воздухоудалитель
 - 17 циркуляционный насос
 - 18 реле давления воды
 - 19 кран заполнения
 - 20 предохранительный клапан 3 бар
 - 21 ограничитель расхода (10 л/мин)
 - 22 реле протока
 - 23 регулируемый байпас
 - 24 трехходовый клапан
- G** Подача газа G 1/2"
M Подача воды в систему отопления G 3/4"
C Выход ГВС G 1/2"
F Подача холодной воды G 1/2"
R Возврат из системы отопления G 3/4"

Напорные характеристики на выходе котла (с закрытым байпасом)

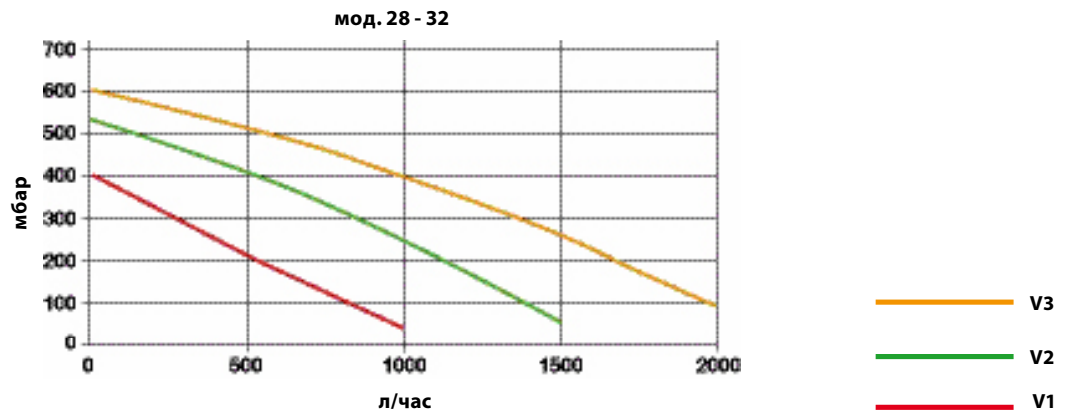
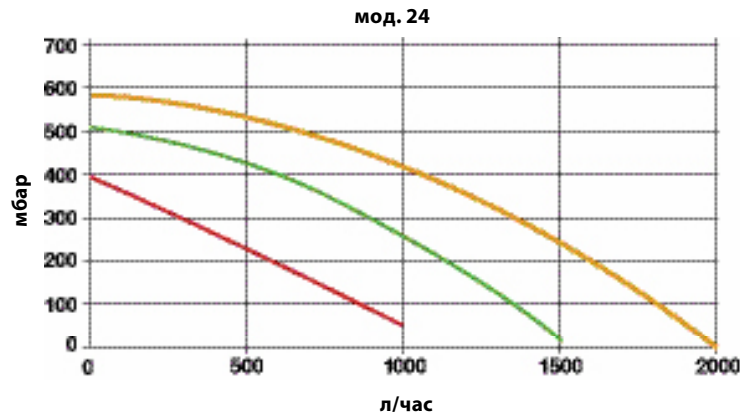

ТЕХНИЧЕСКИЕ ХАРАКТЕРИСТИКИ		CTFS 24	CTFS 28	CTFS 32	
Категория аппарата	-	II2H3+	II2H3+	II2H3+	
Количество форсунок горелки	-	12	13	15	
Номинальная тепловая мощность	кВт	25,5	30,5	33,6	
Минимальная тепловая мощность	кВт	10,6	11,0	13,5	
Номинальная полезная мощность	кВт	23,8	28,4	31,3	
Минимальная полезная мощность	кВт	9,5	10,0	12,2	
КПД при P номин.	%	93,20	93,10	93,10	
КПД при 30% нагрузке	%	90,20	90,40	90,30	
КПД при P мин.	%	90,05	90,90	90,00	
Классификация энергоэффективности согласно 92/42 CEE	-	★ ★ ★	★ ★ ★	★ ★ ★	
Потери на кожух	%	0,23	0,23	0,23	
Потери в дымоходе при работающей горелке	%	6,57	6,67	6,67	
Потери в дымоходе при выключенной горелке	%	0,1	0,1	0,1	
ΔT дымовых газов при P номин.	°C	75	75	92	
Массовый расход дымовых газов (метан)	г/сек	14	18,2	18,9	
Содержание CO ₂ при P мин. (метан)	%	7,20	6,60	6,90	
Расход при номинальной мощности	метан	куб.м./ч	2,7	3,23	3,46
	бутан	кг/ч	2,01	2,4	2,62
	пропан	кг/ч	1,98	2,37	2,51
Давление газа на входе газового клапана	метан	мбар	20	20	20
	бутан	мбар	29	29	29
	пропан	мбар	37	37	37
Диаметр форсунок	метан	мм	1,25	1,35	1,4
	бутан	мм	0,77	0,8	0,78
	пропан	мм	0,77	0,8	0,78
Мин./максим, давление газа в горелке	метан	мбар	2,5 - 13,5	1,3 - 11,5	1,7 - 9,2
	бутан	мбар	4,2 - 27,0	3,5 - 28,5	4,1 - 28,2
	пропан	мбар	5,5 - 35,7	4,5 - 33,0	5,5 - 34,8
Производительность горячей воды ГВС ΔT 30°C	л/мин	11,4	13,6	15	
Минимальный расход в контуре ГВС	л/мин	2	2	3,8	
Давление ГВС мин.	бар	0,3	0,3	0,3	
Давление ГВС макс.	бар	8	8	8	
Максимальная температура в контуре ГВС	°C	62	62	62	
Минимальная температура в контуре ГВС	°C	35	35	35	
Объем расширительного бака	л	8	10	10	
Минимальный расход в контуре отопления	л/час	900	1000	1200	
Давление в контуре отопления, мин.	бар	0,5	0,5	0,5	
Давление в контуре отопления, макс.	бар	3	3	3	
Максимальная температура в контуре отопления	°C	83	83	83	
Минимальная температура в контуре отопления	°C	35	35	35	
Максимальная рекомендуемая емкость в контуре отопления	л	160	200	200	
Диаметр подающего/обратного трубопровода в контуре отопления	дюйм	3/4"	3/4"	3/4"	
Диаметр входа/выхода трубопровода ГВС	дюйм	1/2"	1/2"	1/2"	
Диаметр газового соединения	дюйм	1/2"	1/2"	1/2"	
Диаметр коаксиального дымоотвода-воздухозабора	мм	100/60	100/60	100/60	
Диаметр отдельного дымоотвода-воздухозабора	мм	80 + 80	80 + 80	80 + 80	
Напряжение / Частота электрического тока	В/Гц	230/50	230/50	230/50	
Потребляемая электрическая мощность	Вт	130	150	180	
Плавкий предохранитель энергоснабжения	A	2	2	2	
Класс электрозащиты	IP	X5D	X5D	X5D	
Длина x высота x глубина	мм	562 x 1100 x 255	562 x 1100 x 255	562 x 1100 x 255	
Вес котла нетто	кг	34,5	36,2	37,2	
Вес рамы для встроенной установки нетто	кг	18	18	18	

Настенный котел с накопительным бойлером для встроенной установки

Nias Dual IN



ВОЗМОЖНОСТЬ УСТРОЙСТВА
ДЫМОХОДА НА ЛЮБОЙ
ИЗ 5 СТОРОН

С ОТКЛЮЧАЕМЫМ БОЙЛЕРОМ!

Производительность ГВС за 10 минут Δt 30 °C

NIAS DUAL BTFS 24 IN	160 л/10 мин
NIAS DUAL BTFS 28 IN	180 л/10 мин
NIAS DUAL BTFS 32 IN	200 л/10 мин



Пульт дистанционного
управления в базовой
комплектации

NIAS DUAL BTFS 24 IN - BTFS 28 IN - BTFS 32 IN

Настенный котел для встроенной установки с накопительным бойлером и герметичной камерой сгорания с принудительной тягой со следующими характеристиками:

- В серийном исполнении котел предназначен для работы на метане или сжиженном газе
- Непрерывная модуляция мощности в режимах отопления и ГВС
- Трехскоростной циркуляционный насос
- Производство горячей воды с "Aqua Premium System", системой приготовления воды ГВС, которая включает в себя вторичный пластинчатый теплообменник и 25-литровый накопительный стратификационный бойлер с возможностью его отключения
- Гидравлический узел укомплектован трехходовым клапаном, вторичным теплообменником, регулируемым байпасом, предохранительным клапаном, реле давления воды, краном заполнения, сливным вентилем и гибкой трубкой, соединяющей котел с расширительным баком
- Реле протока ГВС
- Расширительный бак объемом 8 л (мод. 24 и 10 л (мод. 28 и 32))
- В базовой комплектации поставляется пульт дистанционного управления, который может управлять всеми функциями котла
- Возможность подключения платы управления зонами (не входит в стандартную комплектацию)
- Интегрированная электронная плата, обеспечивающая безопасность работы и модуляцию мощности горелки. Реализует следующие функции:
 - Режим тестирования
 - Защита от замерзания*
 - Защита насоса от блокировки
 - Постциркуляция насоса
 - Поствентиляция
 - Оптимизация частоты циклов "старт-стоп"
 - Функция антибактериальной защиты
- Класс защиты электрооборудования IPX5D
- Класс энергоэффективности согласно 92/42 CEE: ★★★
- Электронагревательный комплект для защиты от замерзания при температуре наружного воздуха до -15°C (не входит в стандартную комплектацию)

* Защита от замерзания: При температурах до -5° защита котла от замерзания обеспечивается электронной аппаратурой. Для более низких температур имеется Электронагревательный комплект для защиты от замерзания (не входит в стандартную комплектацию). Система защиты от замерзания предохраняет котел, а не систему отопления. Для системы отопления при необходимости рекомендуется использовать специальный антифриз.

Модель		Код	Тепловая мощность кВт	КПД на макс. мощности	Вес брутто
NIAS DUAL BTFS 24 IN	МЕТАН	CNCxx2BA24	9,5 ÷ 23,8	93,20 %	кг. 64,6
	СЖИЖ. ГАЗ	CNCxx3BA24			
NIAS DUAL BTFS 28 IN	МЕТАН	CNCxx2BA28	10 ÷ 28,4	93,10 %	кг. 67,0
	СЖИЖ. ГАЗ	CNCxx3BA28			
NIAS DUAL BTFS 32 IN	МЕТАН	CNCxx2BA32	12,2 ÷ 31,3	93,10 %	кг. 67,8
	СЖИЖ. ГАЗ	CNCxx3BA32			
РАМА ДЛЯ ВСТРОЕННОГО МОНТАЖА		OTELAINC01	ДОПОЛНИТЕЛЬНОЕ ОБОРУДОВАНИЕ ПРОДАЕТСЯ ОТДЕЛЬНО		кг. 31,4

В ЦЕНУ ВХОДИТ: Пульт дистанционного управления, диафрагма для дымохода и набор заглушек для воздухозабора.



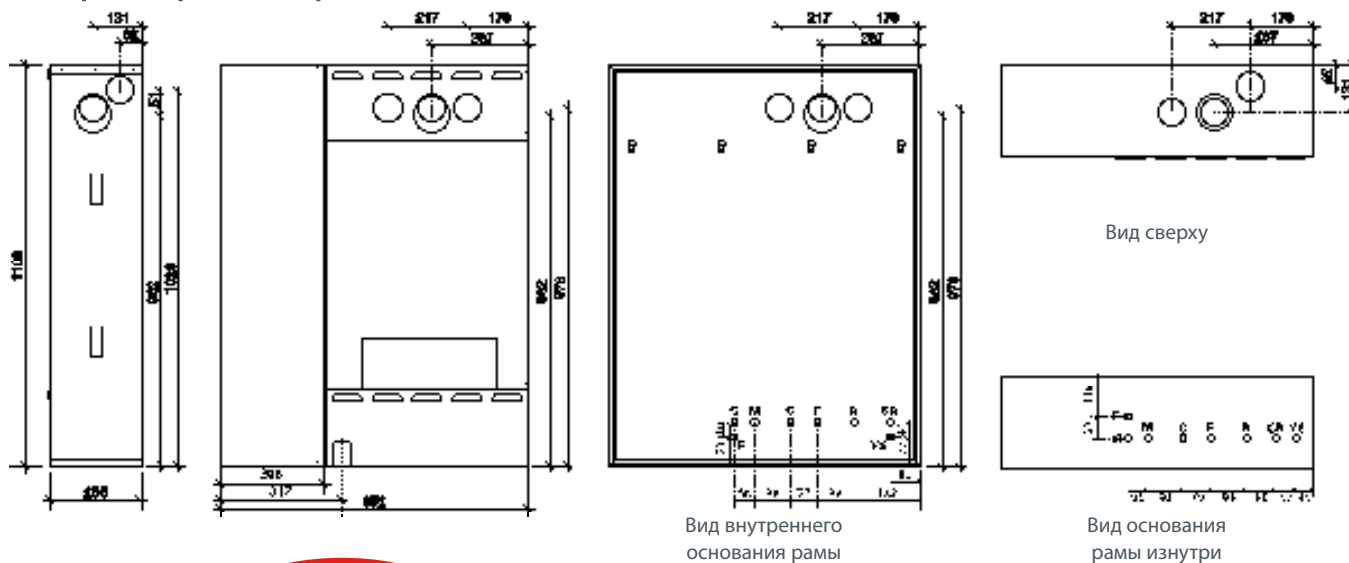





Габариты рамы и расположение соединений



В СЕРИЙНОЙ КОМПЛЕКТАЦИИ:
ВОЗМОЖНОСТЬ ВЕРТИКАЛЬНОГО ИЛИ
ГОРИЗОНТАЛЬНОГО РАСПОЛОЖЕНИЯ
ГИДРАВЛИЧЕСКИХ СОЕДИНЕНИЙ

- E** Отверстие для электрических соединений
- G** Газ (1/2")
- M** Напорный т/провод системы отопления (3/4")
- C** Горячая вода (1/2")
- F** Холодная вода (1/2")
- R** Возврат из системы отопления (3/4")
- CR** Отверстие для соединения с пультом дистанционного управления
- VS** Отверстие для слива от предохранительного клапана

Комплектующие

Артикул	Описание	Код
	Базовый комплект принадлежностей для отдельных дымоотвода и воздухозабора, включающий в себя конечный патрубков воздухозабора	OSDOPPIA06
	Вертикальное коаксиальное соединение Ø 100/60 мм	OATTCOVE00
	Фланцевое коаксиальное колено 90° Ø 100/60 мм	OCURCOFL00
	Соединительные трубки для вертикальной компоновки с вентилями	OKITISTI00
	Соединительные трубки для горизонтальной компоновки с вентилями	OKITISTI01
	Датчик наружной температуры	OSONDAES01
	Электрокомплект для управления зонами, вкл. датчик наружной температуры	OKITZONE00
	Электронагревательный комплект для защиты от замерзания (устанавливается на подающие патрубки котла)	OKANTIGE00

Полная номенклатура принадлежностей на стр. 157 - 158 - 159 - 160.

Гидравлическая схема котла Nias Dual IN BTFS 24 AF

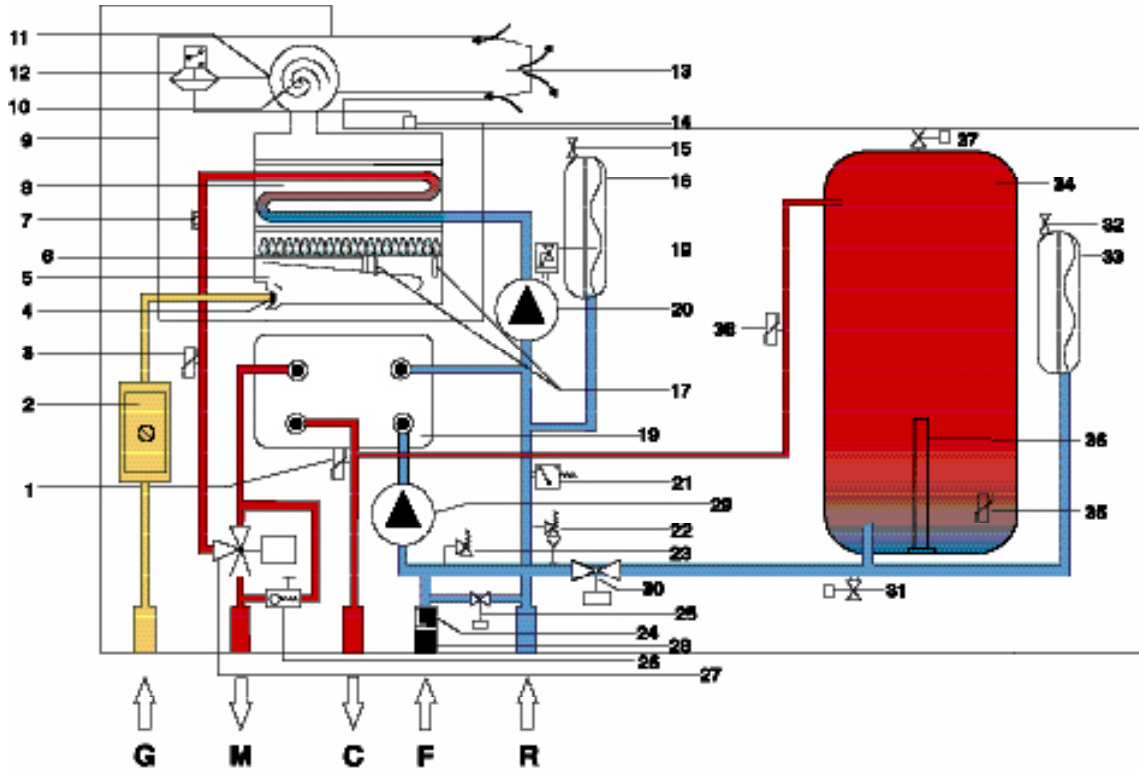

Примечание: с отключаемым бойлером

- | | |
|---|--|
| <ul style="list-style-type: none"> 1 датчик температуры горячей воды ГВС 2 газовый клапан 3 датчик температуры системы отопления 4 форсунки горелки 5 горелка 6 электрод контроля пламени 7 предохранительный термостат 8 теплообменник отопительного контура 9 герметичная камера сгорания 10 вентилятор-дымосос 11 штуцер контроля давления воздуха 12 реле давления дымовых газов 13 дымоотвод- и воздухозабор 14 штуцер контроля давления дымовых газов 15 ниппель расширительного бака 16 расширительный бак отопительного контура 17 электроды розжига 18 воздухоудалитель 19 пластинчатый теплообменник 20 циркуляционный насос системы отопления 21 реле минимального давления воды 22 предохранительный клапан 3 бар | <ul style="list-style-type: none"> 23 предохранительный клапан 6 бар 24 ограничитель расхода 25 кран заполнения 26 двухпозиционный байпас 27 трехходовый электроклапан 28 реле протока ГВС 29 циркуляционный насос ГВС 30 двухходовый клапан 31 сливной вентиль накопительного бойлера 32 ниппель расширительного бака 33 расширительный бак ГВС 34 накопительный бойлер объемом 25 л 35 датчик температуры накопительного бойлера 36 магниевый анод 37 воздухоудалитель накопительного бойлера 38 температурный датчик защиты от замерзания <p>G Подача газа 1/2"</p> <p>M Подача воды в систему отопления G 3/4"</p> <p>C Выход ГВС</p> <p>F Подача холодной воды G 1/2"</p> <p>R Возврат из системы отопления (3/4")</p> |
|---|--|

Напорные характеристики на выходе котла (с закрытым байпасом)

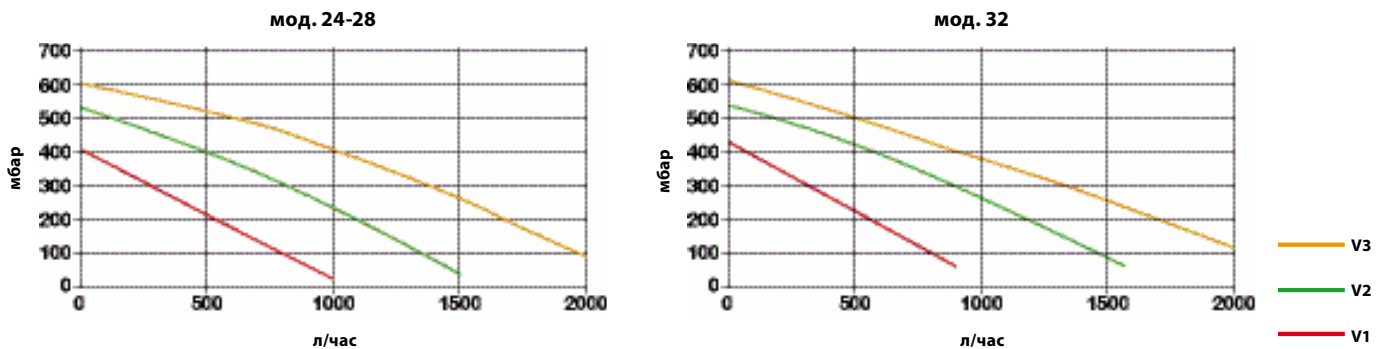

ТЕХНИЧЕСКИЕ ХАРАКТЕРИСТИКИ			BTFS 24	BTFS 28	BTFS 32
Категория аппарата	-		II2H3+	II2H3+	II2H3+
Номинальная тепловая мощность	КВт		25,5	30,5	33,6
Минимальная тепловая мощность	КВт		10,5	11,0	13,5
Номинальная полезная мощность	КВт		23,8	28,4	31,3
Минимальная полезная мощность	КВт		9,5	10,0	12,2
КПД при P номин.	%		93,20	93,10	93,10
КПД при 30% нагрузке	%		90,20	90,40	90,30
КПД при P мин.	%		90,05	90,90	90,00
Классификация энергоэффективности согласно 92/42 CEE	-		★ ★ ★	★ ★ ★	★ ★ ★
Потери на кожух для наружной установки	%		0,23	0,23	0,23
Потери в дымоходе при работающей горелке	%		6,57	6,67	6,67
Потери в дымоходе при выключенной горелке	%		0,1	0,1	0,1
ΔT дымовых газов при P номин.	°C		75	75	92
Массовый расход дымовых газов (метан)	г/сек		14	18,2	18,9
Содержание CO ₂ при P мин. (метан)	%		7,2	6,6	6,9
Расход при номинальной мощности	метан	куб.м./ч	2,7	3,23	3,46
	бутан	кг/ч	2	2,4	2,62
	пропан	кг/ч	1,98	2,37	2,51
Давление газа на входе газового клапана	метан	мбар	20	20	20
	бутан	мбар	29	29	29
	пропан	мбар	37	37	37
Диаметр форсунок	метан	мм	1,25	1,35	1,4
	бутан	мм	0,77	0,8	0,78
	пропан	мм	0,77	0,8	0,78
Минимальное/максимальное давление газа в горелке	метан	мбар	2,5 - 13,5	1,3 - 11,5	1,7 - 9,2
	бутан	мбар	4,2 - 27,0	3,5 - 28,5	4,1 - 28,2
	пропан	мбар	5,5 - 35,7	4,5 - 33,0	5,5 - 34,8
Объем накопительного бойлера	л		25	25	25
Производительность горячей воды ГВС ΔT 30°C EN 625	л/10		160	180	200
Класс по производительности горячей воды prEN 13203	-		★ ★ ★	★ ★ ★	★ ★ ★
Минимальный расход в контуре ГВС	л/мин		2	2	3,8
Давление ГВС, мин.	бар		0,3	0,3	0,3
Давление ГВС, макс.	бар		8	8	8
Максимальная температура в контуре ГВС	°C		57	57	57
Минимальная температура в контуре ГВС	°C		35	35	35
Объем расширительного бака отопительного контура	л		8	10	10
Минимальный расход в контуре отопления	л/час		900	1000	1200
Давление в контуре отопления, мин.	бар		0,5	0,5	0,5
Давление в контуре отопления, макс.	бар		3	3	3
Максимальная температура в контуре отопления	°C		83	83	83
Минимальная температура в контуре отопления	°C		35	35	35
Максимальная рекомендуемая емкость в контуре отопления	л		160	200	200
Диаметр подающего/обратного трубопровода в контуре отопления	дюйм		3/4"	3/4"	3/4"
Диаметр входа/выхода трубопровода ГВС	дюйм		1/2"	1/2"	1/2"
Диаметр газового соединения	дюйм		1/2"	1/2"	1/2"
Диаметр коаксиального дымоотвода-воздухозабора	мм		100/60	100/60	100/60
Диаметр раздельного дымоотвода-воздухозабора	мм		80 + 80	80 + 80	80 + 80
Напряжение / Частота электрического тока	В/Гц		230/50	230/50	230/50
Потребляемая электрическая мощность	Вт		180	200	230
Плавкий предохранитель энергоснабжения	А		2	2	2
Класс электрозащиты	IP		X5D	X5D	X5D
Длина x высота x глубина	мм		852 x 1100 x 255	852 x 1100 x 255	852 x 1100 x 255
Вес котла нетто	кг		56,1	58,5	59,3
Вес рамы для встроенной установки нетто	кг		25,5	25,5	25,5

Напольный газовый котел с накопительным бойлером

Bali B



СТРАТИФИКАЦИОННЫЙ
НАКОПИТЕЛЬНЫЙ БОЙЛЕР
ИЗ КОРРОЗИОННОСТОЙКОЙ
СТАЛИ AISI 316

BALI BTNE - BALI BTFSE

Котел для систем отопления и производства горячей воды с помощью накопительного бойлера с использованием системы "Aqua Premium".

Корпус из чугунных элементов с увеличенной площадью теплообмена. Котел представлен в модификациях с естественной (BTNE) и принудительной тягой (BTFSE).

- В серийном исполнении котел предназначен для работы на метане или сжиженном газе
- Электронный розжиг пилотной горелки прерывистого действия и ионизационным контролем пламени
- Вторичный пластинчатый теплообменник
- Атмосферная горелка из коррозионностойкой стали
- Стратификационный накопительный бойлер емкостью 60 л из коррозионностойкой стали
- Повышенная производительность горячей воды
- Класс энергоэффективности согласно 92/42 CEE:
BTNE 25, 32, 42 и BTFSE 24 ★★★
BTFSE 32, 36 ★★★
- Все модели могут быть представлены в модификации V с двумя выходами - для контуров высокой и низкой температуры
- Возможность устройства зональных систем с помощью специального комплекта вспомогательного оборудования
- Размеры в мм ширина 600 x высота 1370 x глубина 800
- Производство горячей воды с использованием системы "Aqua Premium System", представляющей собой вторичный пластинчатый теплообменник со стратификационным накопительным бойлером емкостью 60 л (предусмотрена возможность отключения бойлера).

Производительность ГВС (ΔT 30K - EN 625)

BALI BTNE 25	220 л/10 мин	BALI BTFSE 24	215 л/10 мин
BALI BTNE 32	242 л/10 мин	BALI BTFSE 32	245 л/10 мин
BALI BTNE 42	280 л/10 мин	BALI BTFSE 36	253 л/10 мин

Модель		Код	Тепловая мощность кВт	Вес брутто
BALI BTNE 25	МЕТАН	CBSxx2BF25	25,05	кг. 179,2
	СЖИЖ. ГАЗ	CBSxx3BF25		
BALI BTNE 25 V	МЕТАН	CBSxx2VV25	25,05	кг. 194,0
	СЖИЖ. ГАЗ	CBSxx3VV25		
BALI BTNE 32	МЕТАН	CBSxx2BF32	31,4	кг. 195,2
	СЖИЖ. ГАЗ	CBSxx3BF32		
BALI BTNE 32 V	МЕТАН	CBSxx2VV32	31,4	кг. 210,0
	СЖИЖ. ГАЗ	CBSxx3VV32		
BALI BTNE 42	МЕТАН	CBSxx2BF42	42,54	кг. 213,4
	СЖИЖ. ГАЗ	CBSxx3BF42		
BALI BTNE 42 V	МЕТАН	CBSxx2VV42	42,54	кг. 228,2
	СЖИЖ. ГАЗ	CBSxx3VV42		
BALI BTFSE 24	МЕТАН	CBSxx2BG24	24	кг. 196,6
	СЖИЖ. ГАЗ	CBSxx3BG24		
BALI BTFSE 24 V	МЕТАН	CBSxx2VZ24	24	кг. 211,4
	СЖИЖ. ГАЗ	CBSxx3VZ24		
BALI BTFSE 32	МЕТАН	CBSxx2BG32	32	кг. 241,6
	СЖИЖ. ГАЗ	CBSxx3BG32		
BALI BTFSE 32 V	МЕТАН	CBSxx2VZ32	32	кг. 256,4
	СЖИЖ. ГАЗ	CBSxx3VZ32		
BALI BTFSE 36	МЕТАН	CBSxx2BG36	36,5	кг. 241,6
	СЖИЖ. ГАЗ	CBSxx3BG36		
BALI BTFSE 36 V	МЕТАН	CBSxx2VZ36	36,5	кг. 256,4
	СЖИЖ. ГАЗ	CBSxx3VZ36		

Габаритные размеры

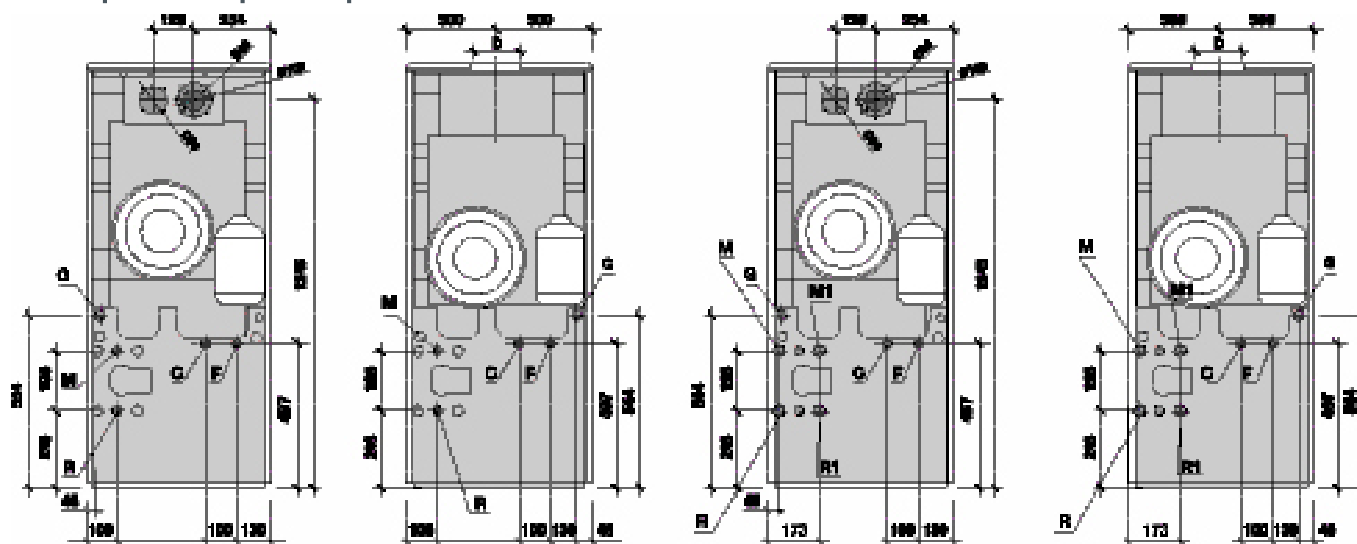

Модель BTFSE

Модель BTNE

Модель BTFSE V

Модель BTNE V

Мод.	M	R	M1	R1	C	F	G	D (мм)
BTNE 25 / BTNE V 25	G 1	G 1	G 1	G 1	G 3/4	G 3/4	G 1/2	130
BTNE 32 / BTNE V 32	G 1	G 1	G 1	G 1	G 3/4	G 3/4	G 1/2	150
BTNE 42 / BTNE V 42	G 1	G 1	G 1	G 1	G 3/4	G 3/4	G 1/2	150
BTFSE 24 / BTFSE V 24	G 1	G 1	G 1	G 1	G 3/4	G 3/4	G 1/2	--
BTFSE 32 / BTFSE V 32	G 1	G 1	G 1	G 1	G 3/4	G 3/4	G 1/2	--
BTFSE 36 / BTFSE V 36	G 1	G 1	G 1	G 1	G 3/4	G 3/4	G 1/2	--

* только модель V

G Подача газа (1/2")

M Подача воды в систему отопления (3/4")

C Выход ГВС (1/2")

F Подача холодной воды (1/2")



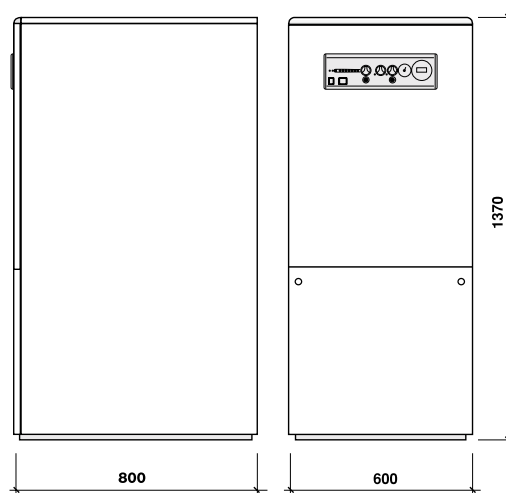

R Возврат из системы отопления (3/4")

R1 Подача в низкотемпературный контур

M1 Возврат из низкотемпературного контура



Комплектующие

Артикул	Описание	Код
	Пульт дистанционного управления	OCREMOTO05
	Датчик наружной температуры	OSONDAES01
	Комплект электрооборудования для управления 3 зонами отопления с помощью пульта дистанционного управления. Датчик наружной температуры в комплекте	OCIRCSTA11
	Базовый комплект принадлежностей для отдельных дымоотвода и воздухозабора для мод. TFS	OSDOPPIA05

Полная номенклатура принадлежностей на стр. 157 - 158 - 159 - 160.

Гидравлическая схема котла Bali B BTNE - BALi BTFSE

Принципиальная схема BTN E / BTFSE

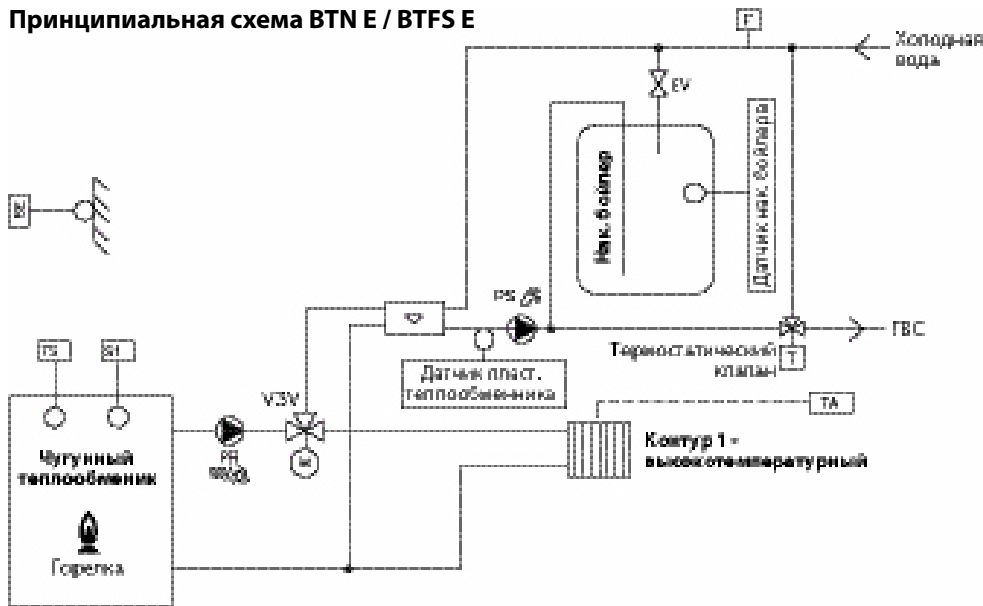

Принципиальная схема BTN EV / BTFSE EV

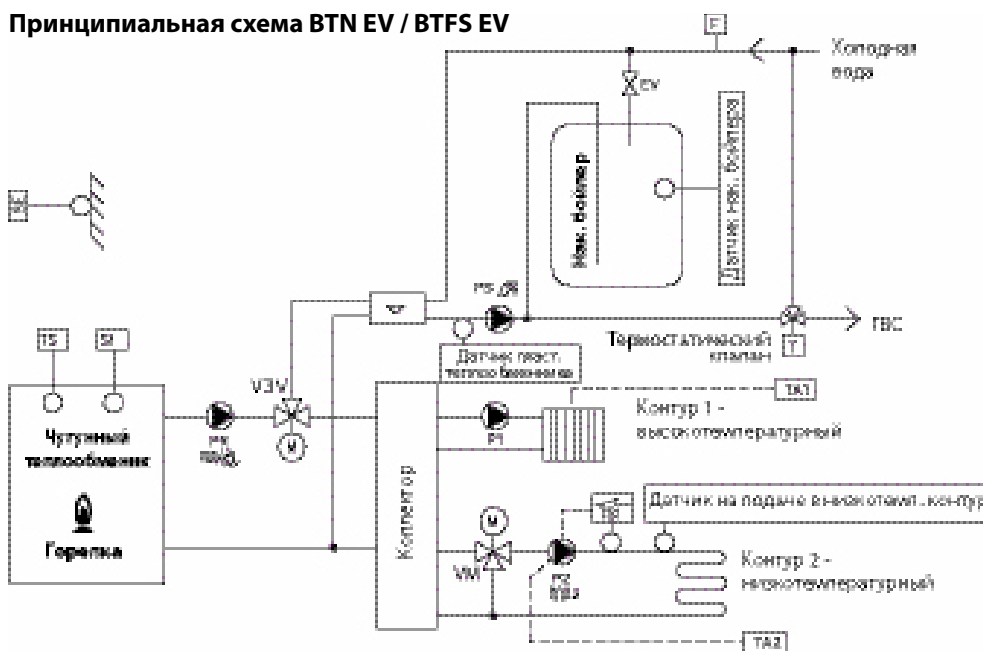

- S1: датчик контура отопления
- TS: ограничительный термостат
- V3V: трехходовой электроклапан
- VM: двухходовой электроклапан
- PR: насос контура отопления с воздухоудалителем
- PS: насос контура ГВС
- F: приоритетное реле протока
- SE: датчик наружной температуры (доп. комплектация)
- VMI: смесительный клапан
- TS1: предохранительный термостат низкотемпературного контура

Напорные характеристики на выходе котла (с закрытым байпасом)

мод. 24 - 25

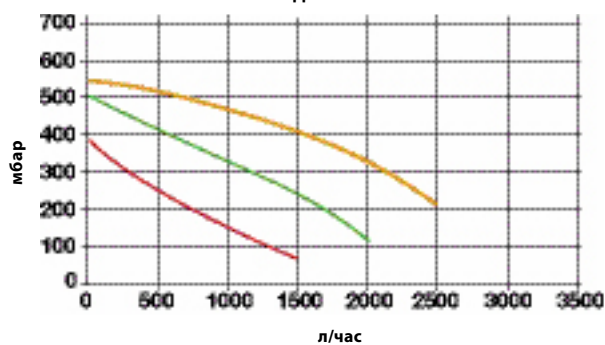

мод. 32 - 36 - 42

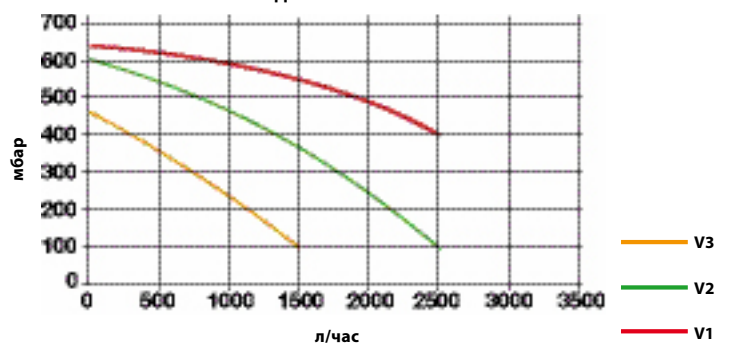

ТЕХНИЧЕСКИЕ ХАРАКТЕРИСТИКИ		BTN E 25 BTN E 25 V	BTN E 32 BTN E 32 V	BTN E 42 BTN E 42 V	BTFS E 24 BTFS E 24 V	BTFS E 32 BTFS E 32 V	BTFS E 36 BTFS E 36 V		
Категория аппарата	-	II 2H3+	II 2H3+	II 2H3+	II 2H3+	II 2H3+	II 2H3+		
Количество элементов первичного теплообменника	-	4	5	6	3	4	4		
Полезная мощность	кВт	25,05	31,40	42,54	24,0	32,0	36,5		
Тепловая мощность	кВт	27,87	34,80	47,00	26,6	34,4	39,2		
КПД при номинальной мощности P _n	%	89,90	90,22	90,51	90,20	93,10	93,10		
КПД при 30% нагрузке	%	89,00	90,00	89,75	89,23	92,08	92,14		
Классификация энергоэффективности согласно 92/42 CEE	-								
Потери через дымоход при работающей горелке	%	9,7	9,28	8,99	7,6	5	5,4		
Потери при поддержании температуры ΔT = 50°C	%	0,4	0,5	0,5	2,2	1,9	1,5		
Содержание CO ₂	G 20	%	5,1	4,5	6	7,6	8,3	8,2	
	G 30	%	6,2	5,4	7,1	9,8	9,7	11,1	
Температура дымовых газов на выходе	G 20	°C	111	103	121	120/130	110/120	120/130	
	G 30	°C	110	105	122	120/130	120/130	120/130	
Массовый расход дымовых газов	G 20	кг/ч	101,16	133,56	162	55	67	76	
	G 30	кг/ч	101,16	133,56	162	55	67	76	
Количество форсунок горелки	-	3	4	5	3	3	3		
Потребление газа (15°C/1013 мбар)	G 20	м³/ч	2,95	3,7	4,97	2,81	3,64	4,15	
	G 30	кг/ч	2,2	2,76	3,7	2,1	2,7	3,1	
Содержание воды в котле	л		16,4	19,8	23	13	16,4	16,4	
Содержание воды в котле (версия V)			20,4	23,8	27	17	20,4	20,4	
Минимальный расход контура отопления	л/час		540	690	900	520	690	780	
Диапазон регулировки темпер. контура отопления	°C		40 - 90	40 - 90	40 - 90	40 - 90	40 - 90	40 - 90	
Максимальное давление контура отопления	бар		3	3	3	3	3	3	
Минимальное давление контура отопления	бар		0,8	0,8	0,8	0,8	0,8	0,8	
Емкость расширительного бака контура отопления	л		12	12	18	12	12	12	
Максимальная рекомендуемая емкость в контуре отопления	л		240	240	360	240	240	240	
Емкость расширительного бака в контуре ГВС	л		5	5	5	5	5	5	
Максимальная температура в контуре ГВС	°C		65	65	65	65	65	65	
Максимальное давление в контуре ГВС	бар		6	6	6	6	6	6	
Минимальное давление в контуре ГВС	бар		1	1	1	1	1	1	
Минимальный расход в контуре ГВС	л/мин		3	3	3	3	3	3	
Полезная емкость накопителя	л		60	60	60	60	60	60	
Производство ГВС при ΔT = 30°K / EN 625	л/10		220	242	280	215	245	253	
Классификация по производству ГВС в соответствии с EN13203	-								
Диаметр соединений в контуре отопления	дюйм		1"	1"	1"	1"	1"	1"	
Диаметр соединения входа/выхода воды в контуре ГВС	дюйм		3/4"	3/4"	3/4"	3/4"	3/4"	3/4"	
Диаметр соединений подачи газа	дюйм		1/2"	1/2"	1/2"	1/2"	1/2"	1/2"	
МОДЕЛЬ TN									
Диаметр труб дымохода	мм		130	150	150	-	-	-	
МОДЕЛЬ TFS									
Диаметр труб воздухозабора/дымоотвода	мм		-	-	-	100/60 80+80	100/60 80+80	100/60 80+80	
Электрическое питание: Напряжение / Частота	В-Гц		230/50	230/50	230/50	230/50	230/50	230/50	
Плавкий предохранитель питания	A		4	4	4	4	4	4	
Максимальная потребляемая мощность	Вт		160	200	200	200	250	250	
Ширина/высота/глубина	мм		600 x 1370 x 800						
Вес нетто	кг		164,2	180,2	198,4	189,6	226,6	226,6	
Вес нетто версия V	кг		179,0	195,0	213,2	204,4	241,4	241,4	
Вес брутто	кг		179,2	195,2	213,4	196,6	241,6	241,6	
Вес брутто версия V	кг		194,0	210,0	228,2	211,4	256,4	256,4	

Bali RTN



BALI RTN

Напольный котел из чугуна только для отопления (R), с открытой камерой сгорания и естественной тягой (TN).

- В серийном исполнении котел предназначен для работы на метане или сжиженном газе
- Атмосферная мультигазовая горелка из нержавеющей стали
- Пьезоэлектрический розжиг
- Термопара для контроля пламени
- Предохранительный ограничительный термостат
- Предохранительный термостат дымовых газов
- Электрическая часть предусматривает подключение циркуляционного насоса контура отопления, соединение с комнатным термостатом и реле давления воды
- Возможность соединения с электроплотой для управления внешним бойлером и с электроплотой для управления тремя зонами отопления (см. комплектующие)
- Класс энергоэффективности согласно 92/42 CEE: ★★

Модель		Код	Тепловая мощность кВт	Вес брутто
BALI RTN 18	МЕТАН	СВАxx2NC18	18,0	кг. 114,4
	СЖИЖ. ГАЗ	СВАxx3NC18		
BALI RTN 24	МЕТАН	СВАxx2NC24	24,0	кг. 114,4
	СЖИЖ. ГАЗ	СВАxx3NC24		
BALI RTN 32	МЕТАН	СВАxx2NC32	31,5	кг. 153,4
	СЖИЖ. ГАЗ	СВАxx3NC32		
BALI RTN 36	МЕТАН	СВАxx2NC36	36,0	кг. 153,4
	СЖИЖ. ГАЗ	СВАxx3NC36		
BALI RTN 48	МЕТАН	СВАxx2NC48	48,0	кг. 181,8
	СЖИЖ. ГАЗ	СВАxx3NC48		

Габаритные размеры

Мод.	L	D	M	R	G
18	525	110	G 1 1/2	G 1 1/2	G 3/4
24	525	130	G 1 1/2	G 1 1/2	G 3/4
32	625	130	G 1 1/2	G 1 1/2	G 3/4
36	625	130	G 1 1/2	G 1 1/2	G 3/4
48	765	150	G 1 1/2	G 1 1/2	G 3/4

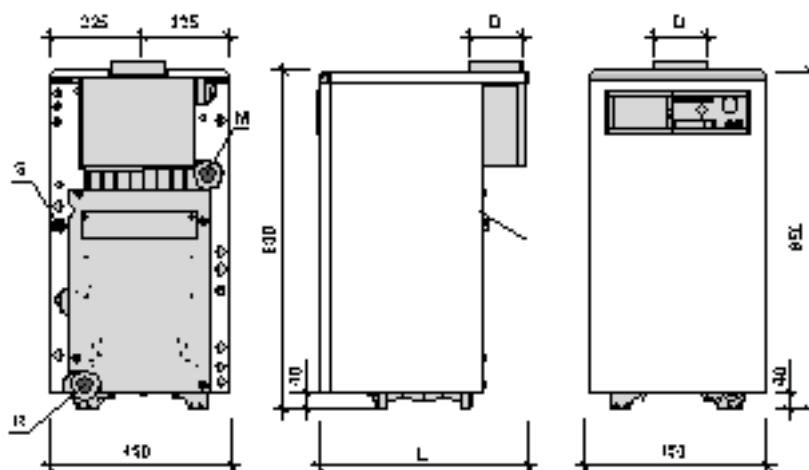

- G Подача газа
M Подача воды в систему отопления
R Возврат из системы отопления

ТЕХНИЧЕСКИЕ ХАРАКТЕРИСТИКИ		RTN 18	RTN 24	RTN 32	RTN 36	RTN 48
Категория аппарата	-	II 2H3+	II 2H3+	II 2H3+	II 2H3+	II 2H3+
Номинальная тепловая мощность	кВт	20	26,6	34,4	39,2	52,8
Полезная мощность	кВт	18	24	31,5	36	48
Розжиг	-	Пьезоэлектрический				
КПД при P номин.	%	89,6	90,9	90,9	90,83	91,84
КПД при 30% нагрузке	%	89,2	91,1	89,0	90,75	90,4
Класс энергоэффективности согласно CE		★★	★★	★★	★★	★★
Потери на поддержание температуры ($\Delta T=50^\circ$)	%	2,3	2,2	2	2	2
Потери в дымоходе при выключенной горелке	%	0,2	0,2	0,2	0,2	0,2
Потери в дымоходе при работающей горелке	%	8,2	6,9	7,1	7,2	7,2
Максимальное рабочее давление в контуре отопления	бар	4	4	4	4	4
Объем воды	л	10	10	13,4	13,4	16,8
Мин. расход воды в контуре отопления	л/час	400	520	680	770	1030
Максимальная температура воды	$^\circ\text{C}$	85	85	85	85	85
Диаметр дымохода	\emptyset	110	130	130	130	150
Диаметр подающего трубопровода	\emptyset	1" 1/2	1" 1/2	1" 1/2	1" 1/2	1" 1/2
Диаметр обратного трубопровод	\emptyset	1" 1/2	1" 1/2	1" 1/2	1" 1/2	1" 1/2
Диаметр газового соединения	\emptyset	3/4"	3/4"	3/4"	3/4"	3/4"
Рабочий объем расширительного бака	л	--	--	--	--	--
Полезный напор циркуляционного насоса	м в.с.	--	--	--	--	--
Электропитание	В/Фаза/Гц	230/1/50	230/1/50	230/1/50	230/1/50	230/1/50
Электрическая мощность	Вт	10	10	10	10	10
Габаритные размеры:	Ширина	мм	450	450	450	450
	Глубина	мм	525	525	625	625
	Высота	мм	850	850	850	850
Вес котла нетто	кг	106,6	106,6	143,8	143,8	170,6
Вес котла брутто	кг	114,4	114,4	153,4	153,4	181,8

Полная номенклатура принадлежностей BALI RTN на стр. 104

Bali RTN E



BALI RTN E

Напольный котел из чугуна только для отопления (R), с открытой камерой сгорания и естественной тягой (TN).

- В серийном исполнении котел предназначен для работы на метане или сжиженном газе;
- Атмосферная мультигазовая горелка из нержавеющей стали
- Электронный розжиг (E) пилотной горелки прерывистого действия
- Ионизационный контроль пламени
- Предохранительный ограничительный термостат
- Предохранительный термостат дымовых газов
- Электрическая часть предусматривает подключение циркуляционного насоса контура отопления, соединение с комнатным термостатом и реле давления воды
- Возможность соединения с электроплатой для управления внешним бойлером и с электроплатой для управления тремя зонами отопления (см. комплектующие)
- Класс энергоэффективности согласно 92/42 CEE: ★★

Модель		Код	Тепловая мощность кВт	Вес брутто
BALI RTN E 18	МЕТАН	СВАxx2MF18	18,0	кг. 115,2
	СЖИЖ. ГАЗ	СВАxx3MF18		
BALI RTN E 24	МЕТАН	СВАxx2MF24	24,0	кг. 115,2
	СЖИЖ. ГАЗ	СВАxx3MF24		
BALI RTN E 32	МЕТАН	СВАxx2MF32	31,5	кг. 153,4
	СЖИЖ. ГАЗ	СВАxx3MF32		
BALI RTN E 36	МЕТАН	СВАxx2MF36	36,0	кг. 153,4
	СЖИЖ. ГАЗ	СВАxx3MF36		
BALI RTN E 48	МЕТАН	СВАxx2MF48	48,0	кг. 185,6
	СЖИЖ. ГАЗ	СВАxx3MF48		
BALI RTN E 60	МЕТАН	СВАxx2MF60	60,0	кг. 227,0
	СЖИЖ. ГАЗ	СВАxx3MF60		
BALI RTN E 70	МЕТАН	СВАxx2MF70	70,0	кг. 258,6
	СЖИЖ. ГАЗ	СВАxx3MF70		
BALI RTN E 80	МЕТАН	СВАxx2MF80	80,0	кг. 299,6
	СЖИЖ. ГАЗ	СВАxx3MF80		
BALI RTN E 90	МЕТАН	СВАxx2MF90	90,0	кг. 333,0
	СЖИЖ. ГАЗ	СВАxx3MF90		
BALI RTN E 100	МЕТАН	СВАxx2MF1A	100,0	кг. 373,4
	СЖИЖ. ГАЗ	СВАxx3MF1A		

Габаритные размеры

Мод.	H	L	D	M	R	G
18	850	525	110	G 1 1/2	G 1 1/2	G 3/4
24	850	525	130	G 1 1/2	G 1 1/2	G 3/4
32	850	625	130	G 1 1/2	G 1 1/2	G 3/4
36	850	625	130	G 1 1/2	G 1 1/2	G 3/4
48	850	765	150	G 1 1/2	G 1 1/2	G 3/4
60	1005	905	180	G 1 1/2	G 1 1/2	G 1
70	1005	1052	180	G 1 1/2	G 1 1/2	G 1
80	1005	1153	200	G 1 1/2	G 1 1/2	G 1
90	1005	1280	220	G 1 1/2	G 1 1/2	G 1
100	1005	1430	250	G 1 1/2	G 1 1/2	G 1

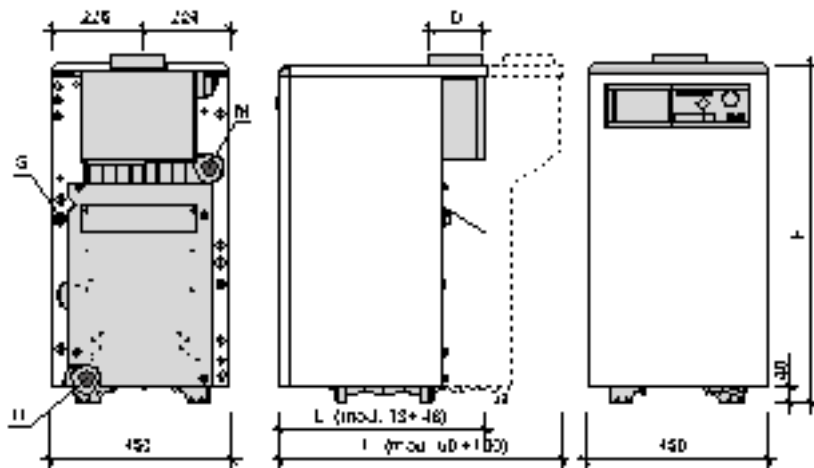

- G** Подача газа
M Подача воды в систему отопления
R Возврат из системы отопления

ТЕХНИЧЕСКИЕ ХАРАКТЕРИСТИКИ		RTN E 18	RTN E 24	RTN E 32	RTN E 36	RTN E 48	RTN E 60	RTN E 70	RTN E 80	RTN E 90	RTN E 100
Категория аппарата		II2H3+	II2H3+	II2H3+	II2H3+	II2H3+	II2H3+	II2H3+	II2H3+	II2H3+	II2H3+
Номинальная тепловая мощность	кВт	20	26,6	34,4	39,2	52,8	66,0	76,3	87,3	98,2	109,7
Полезная мощность	кВт	18	24	31,5	36	48	60	70	80	90	100
Розжиг		ЭЛЕКТРОННЫЙ									
КПД при P номин.	%	89,6	90,9	90,9	90,83	91,84	91,7	91,7	91,7	91,6	91,6
КПД при 30% нагрузке	%	89,2	91,1	89,0	90,75	90,4	90,6	90,4	90,3	90,3	90,22
Класс энергоэффективности согласно CE 92/42		★★	★★	★★	★★	★★	★★	★★	★★	★★	★★
Потери на поддержание температуры при $\Delta T = 50^\circ$	%	2,3	2,2	2	2	2,3	1,8	1,7	1,6	1,5	1,2
Потери в дымоходе при выключенной горелке	%	0,2	0,2	0,2	0,2	0,2	0,2	0,2	0,2	0,2	0,2
Потери в дымоходе при работающей горелке	%	8,2	6,9	7,1	7,2	8,2	6,5	6,6	6,7	7,0	7,2
Максимальное рабочее давление в контуре отопления	бар	4	4	4	4	4	4	4	4	4	4
Объем воды	л	10	10	13,4	13,4	16,8	20,2	23,5	26,8	30,1	33,4
Мин. расход воды в контуре отопления	л/час	400	520	680	770	1030	1200	1500	1700	1900	2100
Максимальная температура воды	$^\circ\text{C}$	85	85	85	85	85	85	85	85	85	85
Диаметр дымохода	\emptyset	110	130	130	130	150	180	180	200	220	250
Диаметр подающего трубопровода в контур отопления	\emptyset	1" 1/2	1" 1/2	1" 1/2	1" 1/2	1" 1/2	1" 1/2	1" 1/2	1" 1/2	1" 1/2	1" 1/2
Диаметр обратного трубопровода из контура отопления	\emptyset	1" 1/2	1" 1/2	1" 1/2	1" 1/2	1" 1/2	1" 1/2	1" 1/2	1" 1/2	1" 1/2	1" 1/2
Диаметр газового соединения	\emptyset	3/4"	3/4"	3/4"	3/4"	3/4"	1"	1"	1"	1"	1"
Рабочий объем расширительного бака	л	--	--	--	--	--	--	--	--	--	--
Полезный напор циркуляционного насоса	м в.с.	--	--	--	--	--	--	--	--	--	--
Электропитание	В/Фаза/Гц	230/1/50									
Электрическая мощность	Вт	10	10	10	10	10	20	20	20	20	20
Габаритные размеры: Ширина	мм	450	450	450	450	450	450	450	450	450	450
Глубина	мм	525	525	625	625	765	935	1052	1153	1280	1430
Высота	мм	850	850	850	850	850	1000	1000	1000	1000	1000
Вес котла нетто	кг	107,4	107,4	143,8	143,8	175,2	213,6	245,2	284,7	318,4	355,2
Вес котла брутто	кг	115,2	115,2	153,4	153,4	185,6	227,0	258,6	299,6	333,0	373,4

Полная номенклатура принадлежностей BALI RTN E на стр. 104

Bali RTN PV - PVE



BALI RTN PV - RTN PVE

Напольный котел из чугуна только для отопления (R), с открытой камерой сгорания и естественной тягой (TN).

- В комплекте с расширительным баком и циркуляционным насосом
- В серийном исполнении котел предназначен для работы на метане или сжиженном газе
- Атмосферная мультигазовая горелка из нержавеющей стали
- Циркуляционный насос (P)
- Расширительный бак (V) объемом 8 л
- Предохранительный ограничительный термостат
- Предохранительный термостат дымовых газов
- Электрическая часть предусматривает соединение с комнатным термостатом и реле давления воды
- Возможность соединения с электроплатой для управления внешним бойлером и с электроплатой для управления тремя зонами отопления (см. комплектующие)
- Класс энергоэффективности согласно 92/42 CEE: ★★

Модель RTN PV:

- Пьезоэлектрический розжиг
- Термопара для контроля пламени

Модель RTN PVE:

- Электронный розжиг (E) с пилотной горелкой прерывистого действия
- Ионизационный контроль пламени

Модель		Код	Тепловая мощность кВт	Вес брутто
BALI RTN PV 18	МЕТАН	СВАxx2МК18	18,0	кг.119,2
	СЖИЖ. ГАЗ	СВАxx3МК18		
BALI RTN PVE 18	МЕТАН	СВАxx2МН18	18,0	кг. 125,6
	СЖИЖ. ГАЗ	СВАxx3МН18		
BALI RTN PV 24	МЕТАН	СВАxx2МК24	24,0	кг. 119,2
	СЖИЖ. ГАЗ	СВАxx3МК24		
BALI RTN PVE 24	МЕТАН	СВАxx2МН24	24,0	кг.125,6
	СЖИЖ. ГАЗ	СВАxx3МН24		
BALI RTN PV 32	МЕТАН	СВАxx2МК32	31,5	кг. 158,0
	СЖИЖ. ГАЗ	СВАxx3МК32		
BALI RTN PVE 32	МЕТАН	СВАxx2МН32	31,5	кг. 159,4
	СЖИЖ. ГАЗ	СВАxx3МН32		
BALI RTN PV 36	МЕТАН	СВАxx2МК36	36	кг. 158,0
	СЖИЖ. ГАЗ	СВАxx3МК36		
BALI RTN PVE 36	МЕТАН	СВАxx2МН36	36	кг.159,4
	СЖИЖ. ГАЗ	СВАxx3МН36		

Габаритные размеры

Мод.	L	D	M	R	G
18	525	110	G 3/4	G 3/4	G 3/4
24	525	130	G 3/4	G 3/4	G 3/4
32	625	130	G 3/4	G 3/4	G 3/4
36	625	130	G 3/4	G 3/4	G 3/4

G Подача газа
M Подача воды в систему отопления
R Возврат из системы отопления

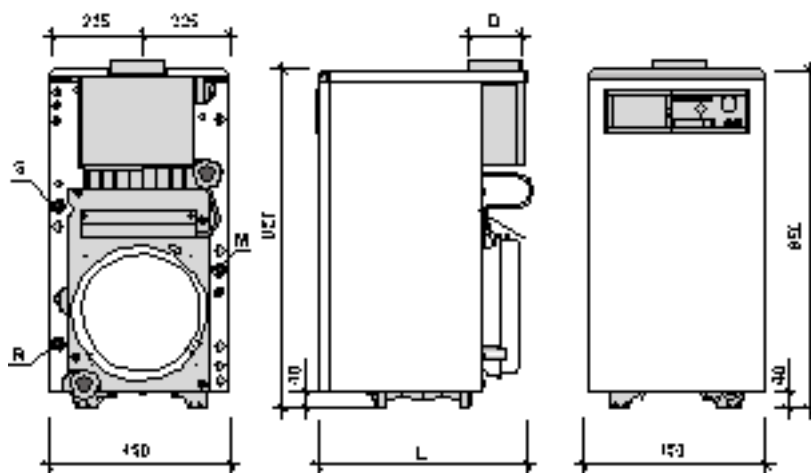

ТЕХНИЧЕСКИЕ ХАРАКТЕРИСТИКИ		RTN PV 18	RTN PV 24	RTN PV 32	RTN PV 36	RTN PVE 18	RTN PVE 24	RTN PVE 32	RTN PVE 36
Категория аппарата		II2H3+	II2H3+	II2H3+	II2H3+	II2H3+	II2H3+	II2H3+	II2H3+
Тепловая мощность	кВт	20	26,6	34,4	39,2	20	26,6	34,4	39,2
Полезная мощность	кВт	18	24	31,5	36	18	24	31,5	36
Розжиг		ПЬЕЗОЭЛЕКТРИЧЕСКИЙ				ЭЛЕКТРОННЫЙ			
КПД при номинальной мощности P _n	%	89,6	90,9	90,9	90,83	89,6	90,9	90,9	90,83
КПД при 30% нагрузке	%	89,2	91,1	89,0	90,75	89,2	91,1	89,0	90,75
Класс энергоэффективности согласно 92/42 СЕЕ	★★	★★	★★	★★	★★	★★	★★	★★	★★
Потери при поддержании температуры ΔT = 50°C	%	2,3	2,2	2,0	2,0	2,3	2,2	2,0	2,0
Потери через дымоход при выключенной горелке	%	0,2	0,2	0,2	0,2	0,2	0,2	0,2	0,2
Потери через дымоход при работающей горелке	%	8,2	6,9	7,1	7,2	8,2	6,9	7,1	7,2
Максимальное рабочее давление	бар	3	3	3	3	3	3	3	3
Содержание воды	л	10	10	13,4	13,4	10	10	13,4	13,4
Минимальный расход воды	л/ч	400	520	680	770	400	520	680	770
Максимальная температура воды	°C	85	85	85	85	85	85	85	85
Диаметр дымохода	мм	110	130	130	130	110	130	130	130
Диаметр подающего трубопровода в контур отопления	дюйм	3/4"	3/4"	3/4"	3/4"	3/4"	3/4"	3/4"	3/4"
Диаметр обратного трубопровода из контура отопления	дюйм	3/4"	3/4"	3/4"	3/4"	3/4"	3/4"	3/4"	3/4"
Диаметр газового соединения	дюйм	3/4"	3/4"	3/4"	3/4"	3/4"	3/4"	3/4"	3/4"
Электрическое питание	В/Ф/Гц	230/1/50							
Электрическая мощность	Вт	95	95	95	95	110	110	110	110
Размеры:	Ширина	мм	450	450	450	450	450	450	450
	Глубина	мм	525	525	625	625	525	525	625
	Высота	мм	850	850	850	850	850	850	850
Вес нетто	кг	111,4	111,4	148,4	148,4	117,8	117,8	149,8	149,8
Вес брутто	кг	119,2	119,2	158,0	158,0	125,6	125,6	159,4	159,4

Полная номенклатура принадлежностей BALI RTN PV-PVE на стр. 104

Bali RTN T



BALI RTN T

Напольный котел из чугуна только для отопления (R), с открытой камерой сгорания и естественной тягой (TN), работа без подключения к электросети (T)

- В серийном исполнении котел предназначен для работы на метане или сжиженном газе
- Атмосферная мультигазовая горелка из нержавеющей стали
- Пьезоэлектрический розжиг
- Функция плавного пуска с контрольным термоэлементом
- Термопара для контроля пламени
- Предохранительный ограничительный термостат
- Предохранительный термостат дымовых газов
- Электрическая часть для контроля и управления, с возможностью подключения комнатного термостата
- Класс энергоэффективности согласно 92/42 CEE: ★★

Модель		Код	Тепловая мощность кВт	Вес брутто
BALI RTN T 24	МЕТАН	СВАхх2NB24	24,0	кг. 114,4
	СЖИЖ. ГАЗ	СВАхх3NB24		
BALI RTN T 32	МЕТАН	СВАхх2NB32	31,5	кг. 153,4
	СЖИЖ. ГАЗ	СВАхх3NB32		
BALI RTN T 48	МЕТАН	СВАхх2NB48	48,0	кг. 181,8
	СЖИЖ. ГАЗ	СВАхх3NB48		

Габаритные размеры

Мод.	L	D	M	R	G
24	525	130	G 1 1/2	G 1 1/2	G 3/4
32	625	130	G 1 1/2	G 1 1/2	G 3/4
48	725	150	G 1 1/2	G 1 1/2	G 3/4

G Подача газа

M Подача воды в систему отопления



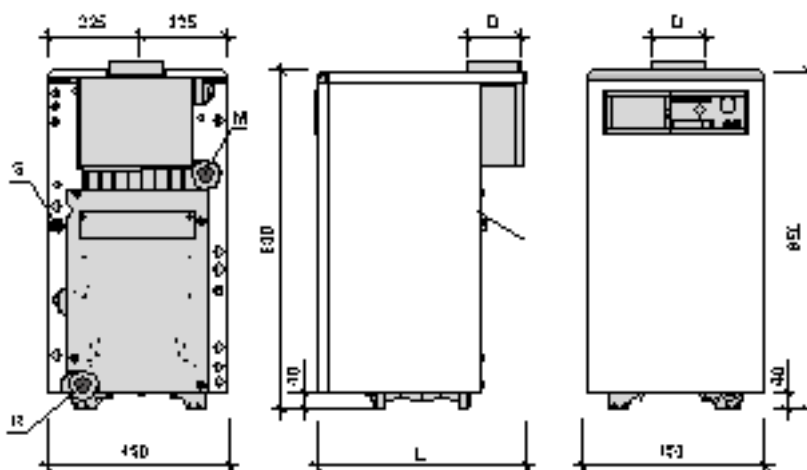







R Возврат из системы отопления



ТЕХНИЧЕСКИЕ ХАРАКТЕРИСТИКИ		RTN T 24	RTN T 32	RTN T 48
Категория аппарата		II2H3+	II2H3+	II2H3+
Тепловая мощность	кВт	26,6	34,4	52,5
Полезная мощность	кВт	24	31,5	48
Розжиг	ПЬЕЗОЭЛЕКТРИЧЕСКИЙ			
КПД при номинальной мощности P _n	%	90,9	90,9	91,84
КПД при 30% нагрузке	%	91,1	89,0	90,4
Класс энергоэффективности согласно 92/42 CEE	★★	★★	★★	★★
Потери при поддержании температуры ΔT = 50°C	%	2,2	2,0	2,0
Потери через дымоход при выключенной горелке	%	0,2	0,2	0,2
Потери через дымоход при работающей горелке	%	6,9	7,1	7,2
Максимальное рабочее давление	бар	4	4	4
Содержание воды	л	10	13,4	16,8
Минимальный расход воды	л/ч	520	680	1030
Максимальная температура воды	°C	80	80	80
Диаметр дымохода	мм	130	130	150
Диаметр подающего трубопровода в контур отопления	дюйм	1 1/2"	1 1/2"	1 1/2"
Диаметр обратного трубопровода из контура отопления	дюйм	1 1/2"	1 1/2"	1 1/2"
Диаметр газового соединения	дюйм	3/4"	3/4"	3/4"
Размеры: Ширина	мм	450	450	450
Глубина	мм	525	625	725
Высота	мм	850	850	850
Вес нетто	кг	106,6	143,8	170,6
Вес брутто	кг	114,4	153,4	181,8

Полная номенклатура принадлежностей BALI RTN T на стр. 104

Комплекующие Bali RTN - RTN E - RTN T - RTN PV-PVE

Артикул	Описание	Код
	Электрокомплект для управления 3 зонами отопления	OKITPOMZ00
	Электрокомплект для соединения с бойлером	OKITBEST13
	Комплект гидравлического оборудования для соединения с бойлером WHPF BO горизонтального расположения	OKITPOVA03
	Комплект насоса и расширительного бака (12 л) с манометром, реле давления, предохранительным клапаном (для мод. RTN - RTN E 18, 24, 32)	OKITPOVA04
	Комплект гидравлического оборудования для соединения с бойлером WHPF BO горизонтального расположения + насос и расширительный бак (для мод. RTN - RTN E 18, 24, 32)	OKITPOVA05
	Комплект климатического регулятора	OKITCEEL06
	Пульт дистанционного управления для комплекта климатического регулятора (регулирование температуры)	OCREMOTO00
	Пульт дистанционного управления для комплекта климатического регулятора (все функции)	OCREMOTO01
	2-х канальный суточный таймер (в комплекте)	OKITBEST04
	2-х канальный недельный таймер (в комплекте)	OKITBEST05

Bali RTFS E

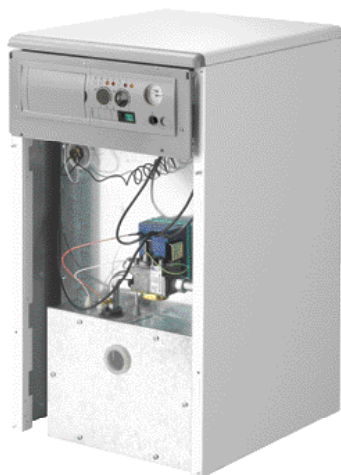

BALI RTFS E

Напольный котел из чугуна только для отопления (R), с закрытой камерой сгорания и принудительной тягой (TFS).

- В серийном исполнении котел предназначен для работы на метане или сжиженном газе
- Атмосферная мультигазовая горелка из нержавеющей стали
- Электронный розжиг (E) пилотной горелки прерывистого действия
- Ионизационный контроль пламени
- Предохранительный ограничительный термостат
- Предохранительный термостат дымовых газов
- Электрическая часть предусматривает подключение циркуляционного насоса контура отопления, соединение с комнатным термостатом и реле давления воды
- Возможность соединения с электроплотой для управления внешним бойлером и с электроплотой для управления тремя зонами отопления (см. комплектующие)
- Класс энергоэффективности согласно 92/42 CEE:
RTFS E 18 - 24 ★★
RTFS E 32 - 36 ★★★

Раздельные трубопроводы для воздуха и дымовых газов 80 + 80

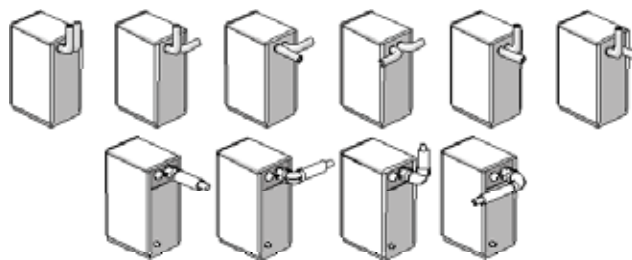

Коаксиальный дымоотвод-воздухозабор 100/60

Модель		Код	Тепловая мощность кВт	Вес брутто
BALI RTFS E 18	МЕТАН	СВАxx2MG18	18,0	кг. 130,0
	СЖИЖ. ГАЗ	СВАxx3MG18		
BALI RTFS E 24	МЕТАН	СВАxx2MG24	24,0	кг. 130,0
	СЖИЖ. ГАЗ	СВАxx3MG24		
BALI RTFS E 32	МЕТАН	СВАxx2MG32	32	кг. 173,2
	СЖИЖ. ГАЗ	СВАxx3MG32		
BALI RTFS E 36	МЕТАН	СВАxx2MG36	36,5	кг. 173,2
	СЖИЖ. ГАЗ	СВАxx3MG36		

Габаритные размеры

Мод.	L	M	R	G
18	510	G1	G 1	G 1/2
24	510	G1	G 1	G 1/2
32	610	G1	G 1	G 1/2
36	610	G1	G 1	G 1/2

G Подача газа





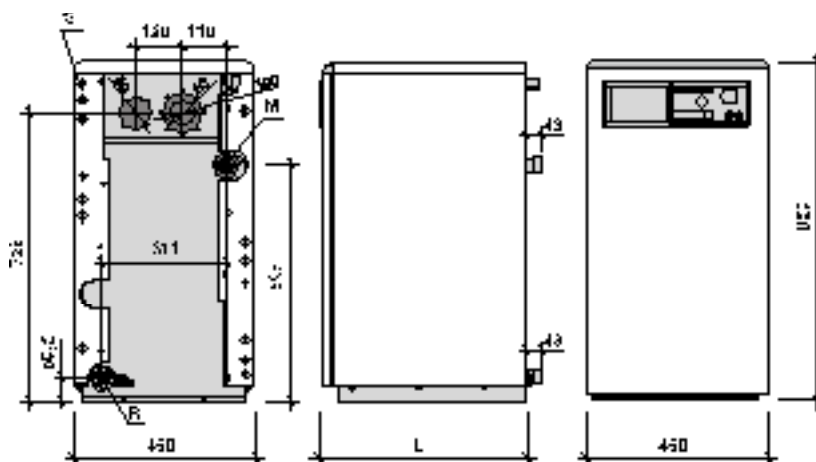





M Подача воды в систему отопления

R Возврат из системы отопления



ТЕХНИЧЕСКИЕ ХАРАКТЕРИСТИКИ		RTFS E 18	RTFS E 24	RTFS E 32	RTFS E 36
Категория аппарата	-	II 2H3+	II 2H3+	II 2H3+	II 2H3+
Номинальная тепловая мощность	кВт	20	26,6	34,4	39,2
Полезная мощность	кВт	18	24	32	36,5
Розжиг	-	ЭЛЕКТРОННЫЙ			
КПД при P номин.	%	89,9	90,2	93,1	93,1
КПД при 30% нагрузке	%	88,53	89,23	92,08	92,14
Класс энергоэффективности согласно CE	-	★★	★★	★★★	★★★
Потери на поддержание температуры (ΔT=50°)	%	2,3	2,2	1,9	1,5
Потери в дымоходе при выключенной горелке	%	0,1	0,1	0,1	0,1
Потери в дымоходе при работающей горелке	%	7,7	7,6	5	5,5
Температура дымовых газов (G 20)	°C	120/130	120/130	110/120	120/130
Температура дымовых газов (G 30)	°C	120/130	120/130	120/130	120/130
Массовый расход дымовых газов G20	кг/ч	42	55	67	76
Максимальное рабочее давление в контуре отопления	бар	4	4	4	4
Объем воды	л	10	10	13,4	13,4
Мин. расход воды	л/час	400	520	690	780
Максимальная температура воды	°C	85	85	85	85
Давление газа в горелке (G 20)	мбар	9,5	11	9,5	12
Давление газа в горелке (G 30)	мбар	27	26	25,5	26
Диаметр коаксиального трубопровода для воздуха и дымовых газов	∅	100/60	100/60	100/60	100/60
Диаметр отдельных трубопроводов для воздуха и дымовых газов	∅	80	80	80	80
Диаметр подающего трубопровода в контур отопления	∅	1"	1"	1"	1"
Диаметр обратного трубопровода из контура отопления	∅	1"	1"	1"	1"
Диаметр газового соединения	∅	1/2"	1/2"	1/2"	1/2"
Электропитание	В/Гц	230/50	230/50	230/50	230/50
Электрическая мощность	Вт	50	50	60	60
Габаритные размеры: Ширина	мм	450	450	450	450
Глубина	мм	510	510	610	610
Высота	мм	850	850	850	850
Вес котла нетто	кг	122,2	122,2	163,6	163,6
Вес котла брутто	кг	130,0	130,0	173,2	173,2

Комплектующие

Артикул	Описание	Код
	<p>Базовый комплект принадлежностей для отдельных дымоотвода и воздухозабора для мод. TFS</p>	<p>OSDOPPIA05</p>
	<p>Электрокомплект для управления 3 зонами отопления</p>	<p>OKITPOMZ00</p>
	<p>Электрокомплект для соединения с бойлером</p>	<p>OKITBEST13</p>
	<p>Комплект гидравлического оборудования для соединения с бойлером WHPF BO горизонтального расположения</p>	<p>OKITPOVA03</p>
	<p>Насос и расширительный бак (12 л) с манометром, реле давления, предохранительным клапаном (для мод. 18, 24, 32, 36)</p>	<p>OKITPOVA04</p>
	<p>Комплект гидравлического оборудования для для соединения с бойлером WHPF BO горизонтального расположения + насос и расширительный бак (для мод. 18, 24, 32, 36)</p>	<p>OKITPOVA05</p>
	<p>Комплект климатического регулятора</p>	<p>OKITCEEL06</p>
	<p>Пульт дистанционного управления для комплекта климатического регулятора (регулирование температуры)</p>	<p>OCREMOTO00</p>
	<p>Пульт дистанционного управления для комплекта климатического регулятора (все функции)</p>	<p>OCREMOTO01</p>
	<p>2-х канальный суточный таймер (в комплекте)</p>	<p>OKITBEST04</p>
	<p>2-х канальный недельный таймер (в комплекте)</p>	<p>OKITBEST05</p>

Elba Dual



ELBA DUAL

Напольный котел для систем бытового отопления

- Корпус котла из чугунных элементов с тремя ходами дымовых газов
- Дутьевая газовая или жидкотопливная горелка
- Теплоизоляция увеличенной толщины
- Электрика котла укомплектована питающим проводом горелки со штекером типа WIELAND, предусматривает подключение циркуляционного насоса контура отопления, комнатного термостата и реле давления воды
- Кожух из оцинкованного листового стали окрашен порошковыми красками
- Класс энергоэффективности согласно 92/42 CEE: ★★



Чугунный теплообменник

Модель	Код	Тепловая мощность кВт	Вес брутто
ELBA DUAL 23	CEBxxGNB23	24,0	кг. 130,0
ELBA DUAL 33	CEBxxGNB33	33,0	кг. 159,6
ELBA DUAL 43	CEBxxGNB43	43,0	кг. 189,4
ELBA DUAL 53	CEBxxGNB53	53,0	кг. 210,4
ELBA DUAL 63	CEBxxGNB63	63,0	кг. 236,6
ELBA DUAL 73	CEBxxGNB73	73,0	кг. 266,4

ПРИМЕЧАНИЕ: Для сочетания этого котла с горелкой см. на стр. 134 - 135.

Габаритные размеры





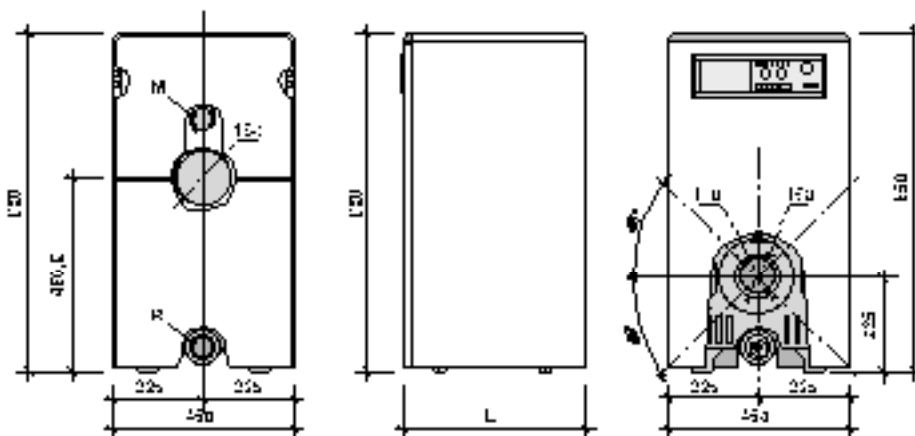





Мод.	L	M	R
23	400	G 1 1/4	G 1
33	525	G 1 1/4	G 1
43	625	G 1 1/4	G 1
53	700	G 1 1/4	G 1
63	800	G 1 1/4	G 1
73	900	G 1 1/4	G 1

M Подача воды в систему отопления
R Возврат из системы отопления



ТЕХНИЧЕСКИЕ ХАРАКТЕРИСТИКИ		23	33	43	53	63	73
Класс энергоэффективности согласно CE 92/42		★★	★★	★★	★★	★★	★★
Тип установки		B23					
Номинальная тепловая мощность	кВт	26,6	36,3	47,2	57,9	68,5	79,3
Номинальная полезная мощность	кВт	24	33	43	53	63	73
КПД при номинальной нагрузке	%	90	91	91	91,5	92	92
КПД при 30% нагрузке	%	89,7	90,7	90,7	91,1	91,6	91,6
Количество элементов теплообменника		3	4	5	6	7	8
Диапазон регулирования температуры в режиме отопления	°C	49-90	49-90	49-90	49-90	49-90	49-90
Объем воды	л	15,5	19,5	23,5	27,5	31,5	35,5
Мин. расход воды	л/час	680	950	1230	1520	1800	2150
Длина камеры сгорания	мм	208	308	408	508	608	708
Температура дымовых газов	°C	210	190	188	202	181	175
Расход дымовых газов	кг/ч	40	53,2	69,3	83,1	97,7	114,5
Рабочее давление	Бар	4	4	4	4	4	4
Сопротивление дымоходного тракта при макс. теплопроизводительности	Па	13	25	40	40	50	65
Гидравлическое сопротивление при ΔT между подачей и обраткой 10°	Па	4800	5600	6000	7100	10000	11200
Потери на поддержание температуры (ΔT=50°)	%	0,3	0,3	0,3	0,3	0,3	0,3
Максимальный диаметр отверстия под ствол горелки	мм	110	110	110	110	110	110
Диаметр выхода дымовых газов	мм	150	150	150	150	150	150
Напряжение питания	В	230	230	230	230	230	230
Частота	Гц	50	50	50	50	50	50
Плавкий предохранитель энергоснабжения	А	4	4	4	4	4	4
Класс электрозащиты	-	IP40	IP40	IP40	IP40	IP40	IP40
Вес котла нетто	кг	123,2	152,2	178,8	197	224,8	252,4
Вес котла брутто	кг	130,0	159,6	189,4	210,4	236,6	266,4

Комплектующие

Артикул	Описание	Код
	Электрокомплект для управления 3 зонами отопления	OKITPOMZ00
	Электрокомплект для соединения с бойлером	OKITBEST13
	Комплект гидравлического оборудования для соединения с бойлером WHPF BO горизонтального расположения	OKITPOVA03
	Насос и расширительный бак (12 л) с манометром, реле давления, предохранительным клапаном (для мод. 23, 33)	OKITPOVA04
	Комплект гидравлического оборудования для соединения с бойлером WHPF BO горизонтального расположения + насос и расширительный бак (для мод. 23, 33)	OKITPOVA05
	Комплект климатического регулятора	OKITCEEL06
	Пульт дистанционного управления для комплекта климатического регулятора (регулирование температуры)	OCREMOTO00
	Пульт дистанционного управления для комплекта климатического регулятора (все функции)	OCREMOTO01
	2-х канальный суточный таймер (в комплекте)	OKITBEST04
	2-х канальный недельный таймер (в комплекте)	OKITBEST05

Capri R



CAPRI RTF - CAPRI RTFD

Чугунный котел с жидкотопливной горелкой только для отопления (R), версия с открытой камерой сгорания (TF) и герметичной камерой сгорания с отдельными трубопроводами для воздуха и дымовых газов (TFD), мощность 24, 33 и 43 кВт, со следующими техническими характеристиками:

- Корпус котла из чугунных элементов с тремя ходами дымовых газов
- Дутьевая жидкотопливная одноступенчатая горелка с нагревательным элементом
- Топливный фильтр на подающем трубопроводе
- Многоскоростной циркуляционный насос
- Расширительный бак объемом 12 литров
- Панель управления приспособлена для подключения комнатного термостата и внешнего бойлера (A)
- Кожух из гальванически оцинкованной стали, покрашенной порошковыми красками
- Возможность подсоединения внешнего бойлера
- Класс энергоэффективности согласно 92/42 СЕЕ: ★★
- Среди принадлежностей имеется пульт дистанционного управления котлом
- Для устройства зональных систем с использованием пульта дистанционного управления имеется специальная электронная плата (не входит в базовую комплектацию)

Модели R имеются также в версии VA

CAPRI	МОДИФИКАЦИЯ	ХАРАКТЕРИСТИКИ
RTF RTFD	VA	КОТЕЛ ОБОРУДОВАН СМЕСИТЕЛЬНЫМ УЗЛОМ ДЛЯ НИЗКОТЕМПЕРАТУРНОЙ ЗОНЫ, ВЫСОКОТЕМПЕРАТУРНОЙ ЗОНЫ И ДВУХКАНАЛЬНЫМ ТАЙМЕРОМ.

Модель	Код	Тепловая мощность кВт	Вес брутто
CAPRI RTF 23 A	CCAxx0RB23	24	кг. 209,5
CAPRI RTF 23 VA	CCAxx0RV23		кг. 224,3
CAPRI RTF 33 A	CCAxx0RB33	33	кг. 211,8
CAPRI RTF 33 VA	CCAxx0RV33		кг. 226,6
CAPRI RTF 43 A	CCAxx0RB43	43	кг. 237,8
CAPRI RTF 43 VA	CCAxx0RV43		кг. 252,6
CAPRI RTFD 23 A	CCAxx0RD23	24	кг. 210,3
CAPRI RTFD 23 VA	CCAxx0RE23		кг. 225,1
CAPRI RTFD 33 A	CCAxx0RD33	33	кг. 212,6
CAPRI RTFD 33 VA	CCAxx0RE33		кг. 227,4
CAPRI RTFD 43 A	CCAxx0RD43	43	кг. 238,6
CAPRI RTFD 43 VA	CCAxx0RE43		кг. 253,4

Габаритные размеры

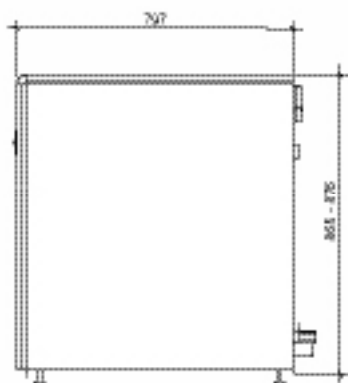
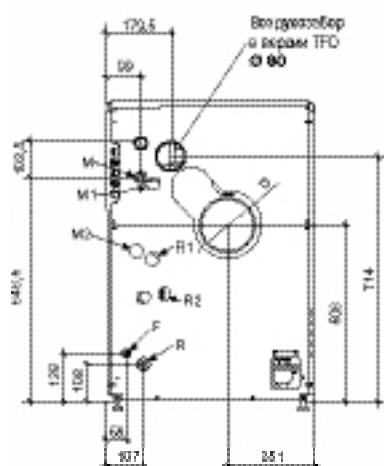

- M** Подача воды в систему отопления
- R** Возврат из системы отопления
- M1** Подача в высокотемпературный контур (модификация VA)
- R1** Возврат из высокотемпературного контура (модификация VA)
- M2** Подача в низкотемпературный контур (модификация VA)
- R2** Обратный трубопровод из низкотемпературного контура (модификация VA)
- F** Подача холодной воды

Мод.	M	R	M1	R1	M2	R2	F	D ГАЗОТВОД ММ	ВОЗДУХОЗАБОР ММ
RTF 23	G 1	G 1	G 1	G 1	G 1	G 1	G 1/2	150	--
RTF 33	G 1	G 1	G 1	G 1	G 1	G 1	G 1/2	150	--
RTF 43	G 1	G 1	G 1	G 1	G 1	G 1	G 1/2	150	--
RTFD 23	G 1	G 1	G 1	G 1	G 1	G 1	G 1/2	120	80
RTFD 33	G 1	G 1	G 1	G 1	G 1	G 1	G 1/2	120	80
RTFD 43	G 1	G 1	G 1	G 1	G 1	G 1	G 1/2	120	80

Комплектующие

Артикул	Описание	Код
	Пульт дистанционного управления	OCREMOTO05
	Датчик наружной температуры	OSONDAES01
	Комплект электрооборудования для управления 3 зонами отопления с помощью пульта дистанционного управления. Датчик наружной температуры в комплекте	OCIRCSTA11
	Комплект гидравлического оборудования для подключения бойлера WHPF BO для модификаций RTF/RTFD	OKITSANI00
	Комплект гидравлического оборудования для подключения бойлера WHPF BO для модификаций RTFVA/RTFDVA	OKITSANI01
	2-х канальный суточный таймер (в комплекте)	OKITBEST04
	2-х канальный недельный таймер (в комплекте)	OKITBEST05

Гидравлическая схема котла Capri R

Модификация R

- PR: насос отопительного контура
- TS: ограничительный термостат
- TA1: комнатный термостат зона 1 (доп. комплектация)

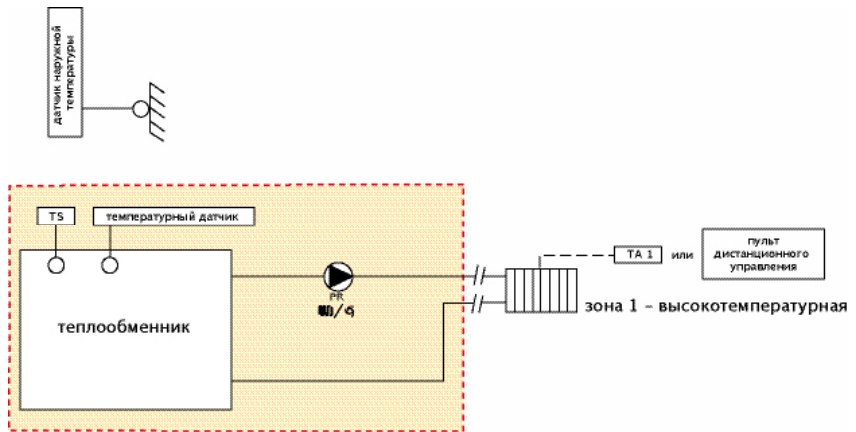

Модификация RVA

- PR: насос отопительного контура
- P1: насос высокотемпературного контура
- P2: насос низкотемпературного контура
- TS: ограничительный термостат
- TSM: ограничительный термостат низкотемпературного контура
- VM: смесительный клапан
- TA1: комнатный термостат зона 1 (доп. комплектация)
- TA2: комнатный термостат зона 2 (доп. комплектация)

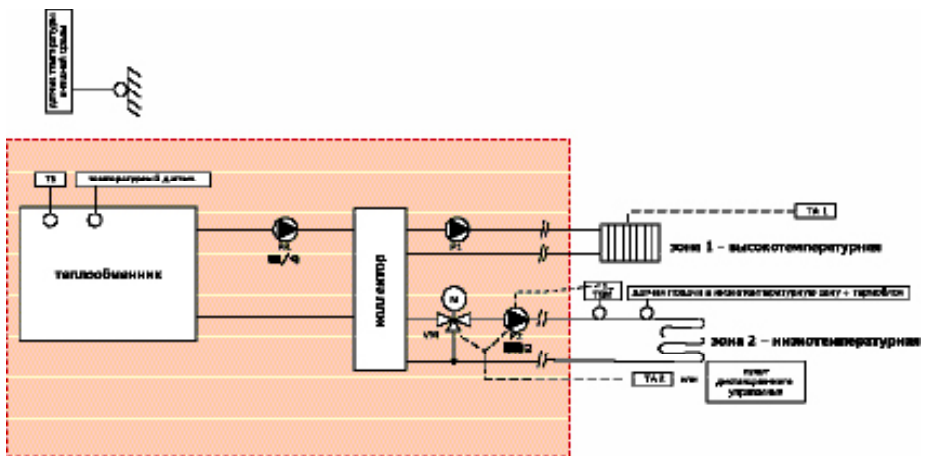

Напорные характеристики на выходе котла

мод. R - 23 - 33 - 43

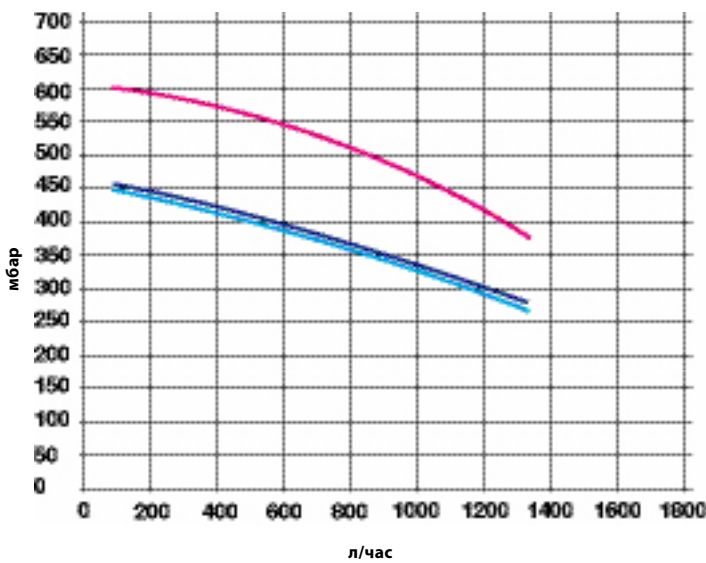

— Мод. 23
— Мод. 33
— Мод. 43

мод. RVA - высокотемпературный контур

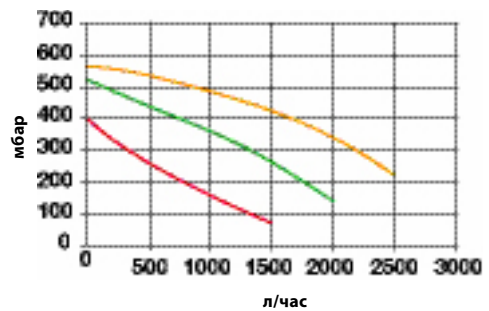

мод. RVA - низкотемпературный контур

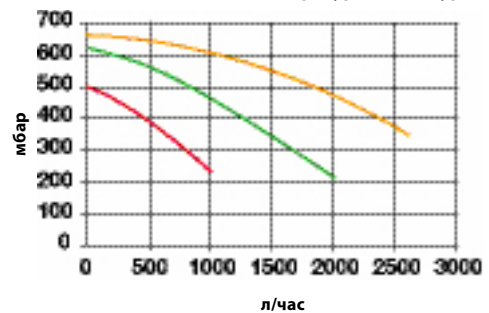

— V3
— V2
— V1

ТЕХНИЧЕСКИЕ ХАРАКТЕРИСТИКИ		RTF / RTFD / RTF VA / RTFD VA		
		23	33	43
Класс энергоэффективности согласно CE 92/42	-	★★	★★	★★
Тепловая мощность	кВт	26,6	36,3	47,2
Полезная мощность	кВт	24,0	33,0	43,0
КПД при номинальной мощности	%	90	91	91
КПД при 30% нагрузке	%	89,7	90,7	90,7
Количество элементов теплообменника	-	3	4	5
Содержание CO ₂	%	12,5 ÷ 13,0	12,5 ÷ 13,0	12,5 ÷ 13,0
Температура дымовых газов на выходе	°C	210	190	188
Сажевое число	-	<1	<1	<1
Расход дымовых газов	кг/час	40,0	53,2	69,3
Сопrotивление дымоходного тракта при максимальной теплопроизводительности	Па	13	25	40
Содержание воды	л	20	24	28
Минимальный расход контура отопления	л/ч	680	950	1230
Гидравлическое сопротивление (ΔT=10K)	Па	4800	5600	6000
Потери при поддержании температуры ΔT = 50K	%	0,5	0,5	0,5
Диапазон температуры контура отопления	°C	50 ÷ 82	50 ÷ 82	50 ÷ 82
Максимальное давление контура отопления	бар	3	3	3
Емкость расширительного бака контура отопления	л	12	12	12
Электрическое питание: Напряжение / Частота	В/Гц	230/50	230/50	230/50
Плавкий предохранитель питания	A	2	2	2
Высота	мм	875	875	875
Ширина	мм	600	600	600
Глубина	мм	800	800	800
Вес нетто	кг	188,9	191,2	217,2
Вес нетто модификация V	кг	203,7	206,0	232,0
Вес брутто	кг	209,5	211,8	237,8
Вес брутто модификация V	кг	224,3	226,6	252,6

ТЕХНИЧЕСКИЕ ХАРАКТЕРИСТИКИ ГОРЕЛКИ		RTF / RTFD / RTF VA / RTFD VA		
		23	33	43
Модель				
Вид топлива	-	Дизельное топливо 1,4°E, Hi=10210 ккал/кг 20°C		
Марка форсунки	-	Delavan W, Steinene Q, Danfoss S		
Тип форсунки	гал/час	0,65	0,85	1
Форсунка: угол / конус (DELAVAN)	-	60°W	60°W	60°W
Калибровка давления дизельного топлива	бар	11,4	12,0	12,0
Расход дизельного топлива	кг/час	2,24 ± 4%	2,86 ± 4%	3,06 ± 4%
Максимальное разрежение на входе насоса	бар	> -0,4	> -0,4	> -0,4
Предварительный прогрев	Вт	55	55	-
Калибровка головки горелки	Индикатор	фиксированная	фиксированная	4

Capri B

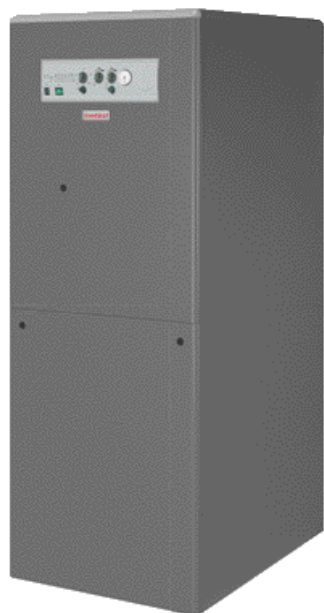

CAPRI BTF - CAPRI BTFD

Котел с высоким кпд, оснащенный накопительным бойлером, для производства горячей воды ГВС (В), модификация с открытой камерой сгорания (TF) и герметичной камерой сгорания с отдельными трубопроводами для воздуха и дымовых газов (TFD).

- Корпус котла из чугунных элементов с тремя ходами дымовых газов
- Дутьевая жидкотопливная одноступенчатая горелка с нагревательным элементом
- Эмалированный бойлер емкостью 130 л
- Топливный фильтр на подающем трубопроводе
- Многоскоростной циркуляционный насос отопительного контура
- Расширительный бак системы отопления
- Расширительный бак ГВС
- Циркуляционный насос ГВС
- Теплоизоляция увеличенной толщины.
- Кожух из листовой оцинкованной стали окрашен порошковыми красками
- Панель управления со светодиодными индикаторами температуры. Функции защиты от замерзания, антиблокировки насоса, антибактериальной защиты
- Класс энергоэффективности согласно 92/42 CEE: ★★
- Среди принадлежностей имеется пульт дистанционного управления котлом
- Для устройства зональных систем с использованием пульта дистанционного управления имеется специальная электронная плата (не входит в базовую комплектацию)

Модели В имеются также в модификациях V

CAPRI	МОДИФИКАЦИЯ	ХАРАКТЕРИСТИКИ
BTF BTFD	V	КОТЕЛ ОБОРУДОВАН СМЕСИТЕЛЬНЫМ УЗЛОМ ДЛЯ НИЗКОТЕМПЕРАТУРНОЙ ЗОНЫ, ВЫСОКОТЕМПЕРАТУРНОЙ ЗОНЫ И ДВУХКАНАЛЬНЫМ ТАЙМЕРОМ.

Модель	Код	Полезная мощность кВт	Вес брутто
CAPRI BTF 23	ССАxx0BB23	24	Кг. 265,7
CAPRI BTF 23 V	ССАxx03V23		Кг. 280,5
CAPRI BTF 33	ССАxx0BB33	33	Кг. 293,5
CAPRI BTF 33 V	ССАxx03V33		Кг. 309,6
CAPRI BTF 43	ССАxx0BB43	43	Кг. 317,5
CAPRI BTF 43 V	ССАxx03V43		Кг. 332,3
CAPRI BTFD 23	ССАxx0BD23	24	Кг. 266,5
CAPRI BTFD 23 V	ССАxx03E23		Кг. 281,3
CAPRI BTFD 33	ССАxx0BD33	33	Кг. 294,3
CAPRI BTFD 33 V	ССАxx03E33		Кг. 309,1
CAPRI BTFD 43	ССАxx0BD43	43	Кг. 320,0
CAPRI BTFD 43 V	ССАxx03E43		Кг. 334,8



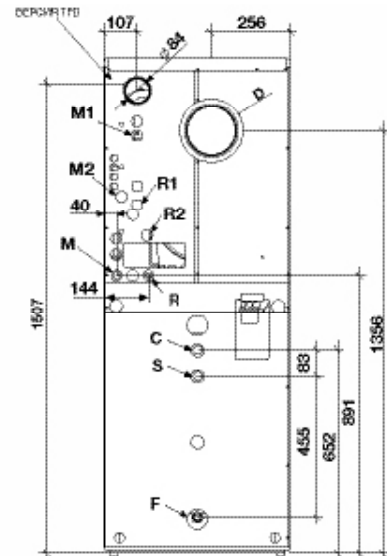
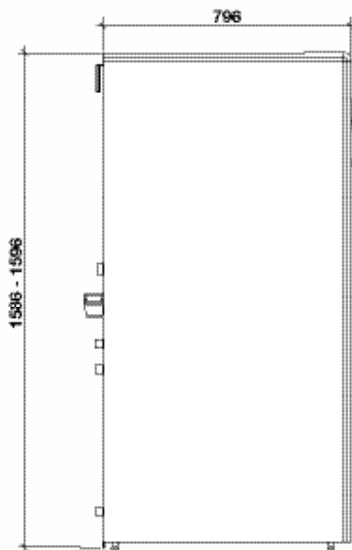
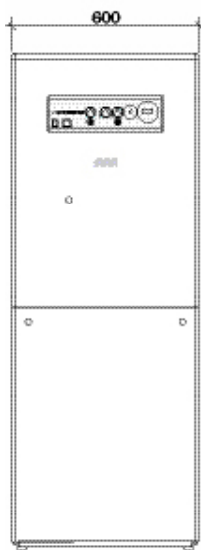

Габаритные размеры



Мод.	M	R	M1	R1	M2	R2	C	F	S	D ГАЗОТВОД мм	ВОЗДУХОЗАБОР мм
ВТФ 23	G 1	G 1	G 1	G 1	G 1	G 1	G 3/4	G 3/4	G 1/2	150	--
ВТФ 33	G 1	G 1	G 1	G 1	G 1	G 1	G 3/4	G 3/4	G 1/2	150	--
ВТФ 43	G 1	G 1	G 1	G 1	G 1	G 1	G 3/4	G 3/4	G 1/2	150	--
ВТФД 23	G 1	G 1	G 1	G 1	G 1	G 1	G 3/4	G 3/4	G 1/2	120	80
ВТФД 33	G 1	G 1	G 1	G 1	G 1	G 1	G 3/4	G 3/4	G 1/2	120	80
ВТФД 43	G 1	G 1	G 1	G 1	G 1	G 1	G 3/4	G 3/4	G 1/2	120	80

- M** Поддача воды в систему отопления
- C** Выход ГВС
- F** Поддача холодной воды
- R** Возврат из системы отопления
- S** Рециркуляция
- M1** Поддача в высокотемпературный контур (модификация V)
- R1** Обратный трубопровод из высокотемпературного контура (модификация V)
- M2** Поддача в низкотемпературный контур (модификация V)
- R2** Обратный трубопровод из низкотемпературного контура (модификация V)

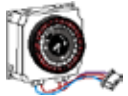
Комплектующие

Артикул	Описание	Код
	Пульт дистанционного управления	OCREMOTO05
	Датчик наружной температуры	OSONDAES01
	Комплект электрооборудования для управления 3 зонами отопления с помощью пульта дистанционного управления. Датчик наружной температуры в комплекте	OCIRCSTA11
	2-х канальный суточный таймер (в комплекте)	OKITBEST04
	2-х канальный недельный таймер (в комплекте)	OKITBEST05

Гидравлическая схема котла Capri B

Модификация B

- PR насос контура отопления
- PS насос ГВС
- TS ограничительный термостат
- TA1 комнатный термостат зона 1 (доп. комплектация)
- S1 датчик контура отопления

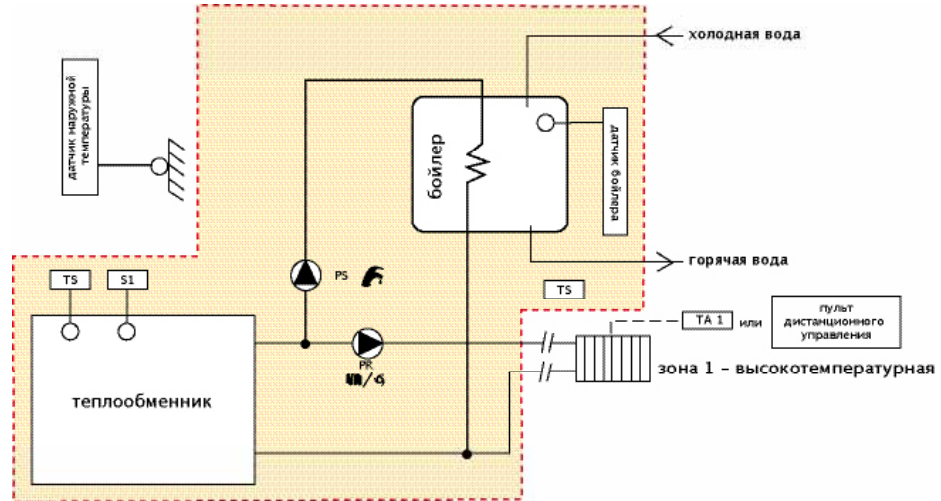

Модификация BV

- PR: насос контура отопления
- PS: насос ГВС
- P1: насос высокотемпературного контура
- P2: насос низкотемпературного контура
- TS: ограничительный термостат
- TSM: ограничительный термостат низкотемпературного контура
- VM: смесительный клапан
- TA1: комнатный термостат зона 1 (доп. комплектация)
- TA2: комнатный термостат зона 2 (доп. комплектация)

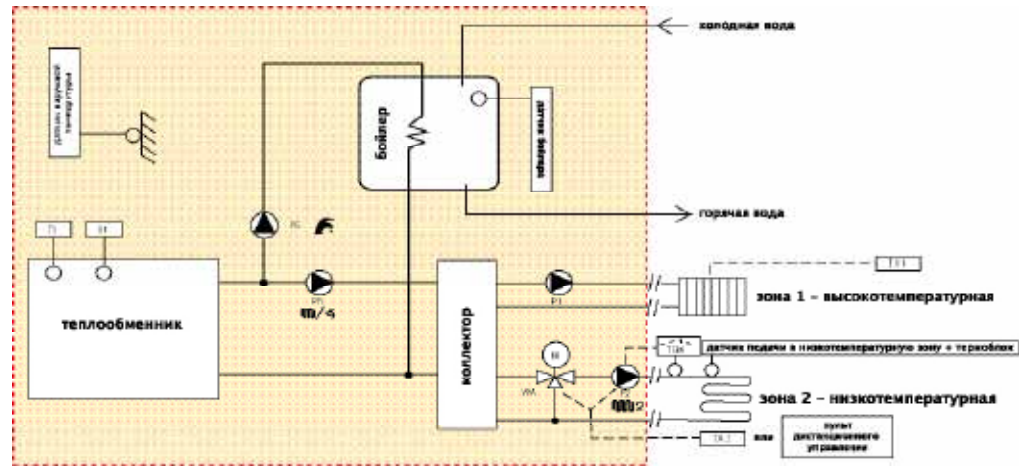

Напорные характеристики на выходе котла

мод. B - 23 - 33 - 43

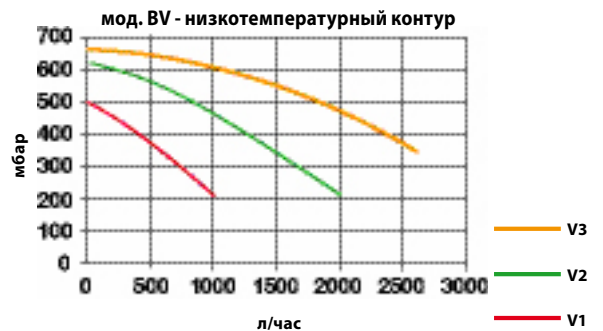
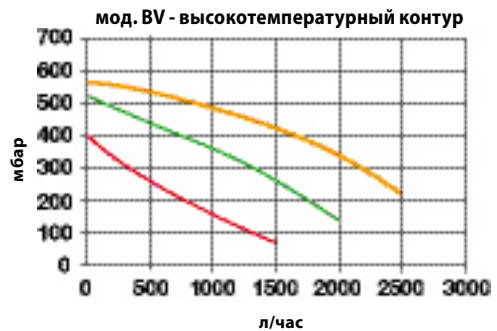
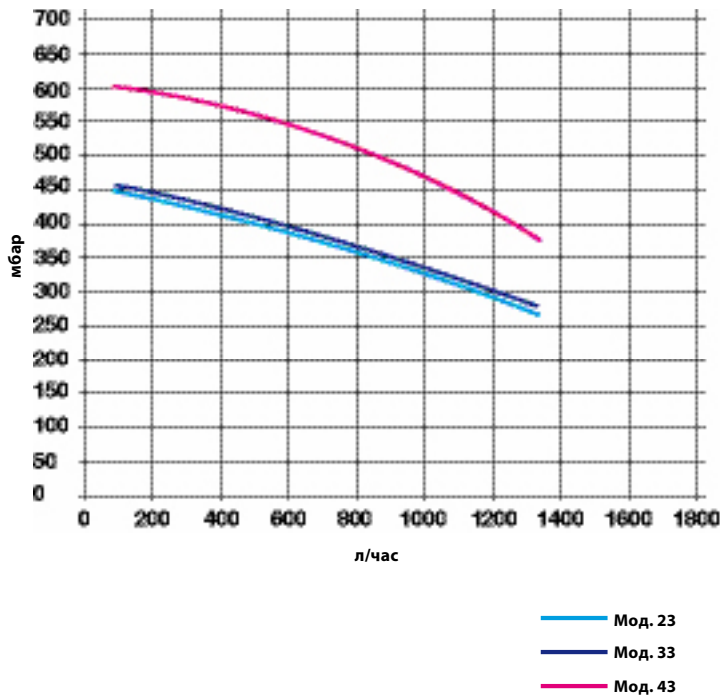

ТЕХНИЧЕСКИЕ ХАРАКТЕРИСТИКИ		BTF / BTFD / BTFV / BTFDV		
Модель	-	23	33	43
Класс энергоэффективности согласно CE 92/42	-	★★	★★	
Тепловая мощность	кВт	26,6	36,3	47,2
Полезная мощность	кВт	24,0	33,0	43,0
КПД при номинальной мощности	%	90	91	91
КПД при 30% нагрузке	%	89,7	90,7	90,7
Потери через дымоход	%	8,75	8,1	8,1
Потери через корпус	%	1,25	1	0,9
Количество элементов теплообменника	-	3	4	5
Содержание CO ₂	%	12,5 ÷ 13,0	12,5 ÷ 13,0	12,5 ÷ 13,0
Температура дымовых газов на выходе	°С	210	190	188
Сажевое число	-	<1	<1	<1
Расход дымовых газов	кг/час	40,0	53,2	69,3
Сопротивление дымоходного тракта при макс. теплопроизводительности	Па	13	25	40
Расход воздуха для горения	м ³ /кВт	2	2	2
Содержание воды	л	20	24	28
Минимальный расход контура отопления	л/ч	680	950	1230
Гидравлическое сопротивление (ΔT=10K)	Па	4800	5600	6000
Потери при поддержании температуры ΔT = 50K	%	0,5	0,5	0,5
Диапазон температуры контура отопления	°С	50 ÷ 82	50 ÷ 82	50 ÷ 82
Максимальное давление контура отопления	бар	3	3	3
Емкость расширительного бака контура отопления	л	12	12	12
Емкость расширительного бака в контуре ГВС	л	5	5	5
Диапазон температуры контура ГВС	°С	35 ÷ 57	35 ÷ 57	35 ÷ 57
Максимальное давление в контуре ГВС	бар	7	7	7
Производство ГВС при ΔT = 30°С	л/10 мин	215	250	265
Электрическое питание: Напряжение / Частота	В/Гц	230/50	230/50	230/50
Плавкий предохранитель питания	А	2	2	2
Высота	мм	1600	1600	1600
Ширина	мм	600	600	600
Глубина	мм	800	800	800
Вес нетто	кг	244,2	272,0	296,0
Вес нетто версия V	кг	259,0	288,1	310,8
Вес брутто	кг	265,7	293,5	317,5
Вес брутто версия V	кг	280,5	309,6	332,3

ТЕХНИЧЕСКИЕ ХАРАКТЕРИСТИКИ ГОРЕЛКИ		BTF / BTFD / BTFV / BTFDV		
Модель	-	23	33	43
Вид топлива	-	Дизельное топливо 1,4°E, hi=10210 Kcal/kg 20°С		
Марка форсунки	-	Delavan W, Steinen Q, Danfoss S		
Тип форсунки	гал/час	0,65	0,85	1
Форсунка: угол / конус (DELAVAN)	-	60°W	60°W	60°W
Калибровка давления дизельного топлива	бар	11,4	12	12
Расход дизельного топлива	кг/час	2,24 ± 4%	2,86 ± 4%	3,06 ± 4%
Максимальное разрежение на входе насоса	бар	> -0,4	> -0,4	> -0,4
Предварительный прогрев	Вт	55	55	-
Калибровка головки горелки	Индикатор	фиксированная	фиксированная	4

Чугунный котел с жидкотопливной горелкой

Capri C



CAPRI CTF - CTFD

Чугунный котел с жидкотопливной горелкой с проточным теплообменником для производства горячей воды ГВС (С), модификация с открытой камерой сгорания (TF) и герметичной камерой сгорания с раздельными трубопроводами для воздуха и дымовых газов (TFD), мощность 24 и 33 кВт, со следующими характеристиками:

- Корпус котла из чугунных элементов с тремя ходами дымовых газов
- Дутьевая жидкотопливная одноступенчатая горелка с нагревательным элементом
- Топливный фильтр на подающем трубопроводе
- Проточный теплообменник для производства воды ГВС с эффектом миниакопителя от чугунного корпуса котла
- Циркуляционный насос ГВС
- Циркуляционный насос системы отопления
- Расширительный бак объемом 8 литров
- Панель управления приспособлена для подключения комнатного термостата
- Кожух из листовой оцинкованной стали окрашен порошковыми красками
- Класс энергоэффективности согласно 92/42 CEE: ★★
- Среди принадлежностей имеется пульт дистанционного управления котлом

Для устройства зональных систем с использованием пульта дистанционного управления имеется специальная электронная плата (не входит в базовую комплектацию)



Чугунный теплообменник

Модель	Код	Тепловая мощность кВт	Вес брутто
CAPRI CTF 23	ССАхх0СВ23	24	кг. 186,2
CAPRI CTF 33	ССАхх0СВ33	33	кг. 200,2
CAPRI CTFD 23	ССАхх0СD23	24	кг. 187,0
CAPRI CTFD 33	ССАхх0СD33	33	кг. 201,0



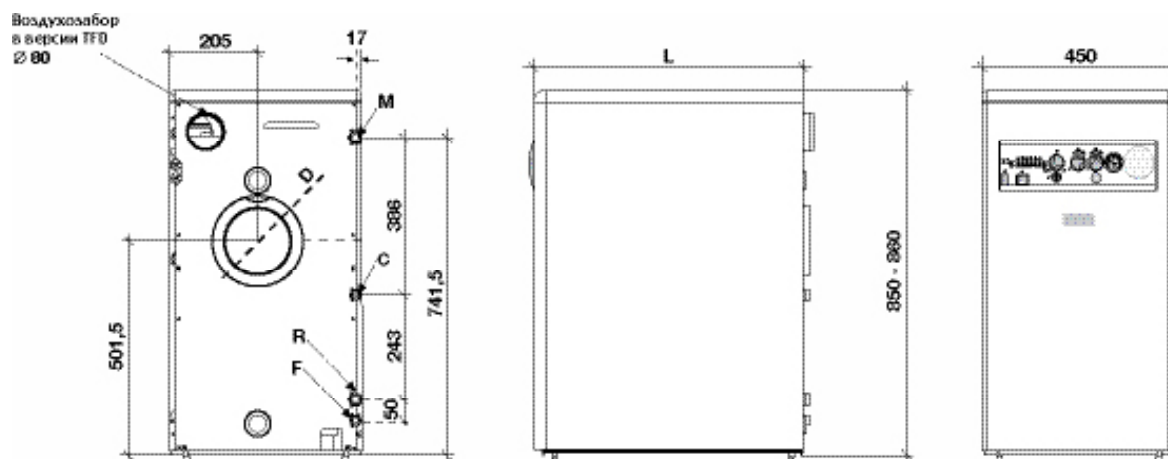

Габаритные размеры



- M Подача воды в систему отопления (3/4")
- C Выход ГВС (1/2")
- F Подача холодной воды (1/2")
- R Обратный трубопровод из контура отопления (3/4")

Мод.	L	M	R	C	F	D ГАЗООТВОД мм	ВОЗДУХОЗАБОР мм
CTF 23	625	G 3/4	G 3/4	G 1/2	G 1/2	150	--
CTF 33	755	G 3/4	G 3/4	G 1/2	G 1/2	150	--
CTFD 23	625	G 3/4	G 3/4	G 1/2	G 1/2	120	80
CTFD 33	755	G 3/4	G 3/4	G 1/2	G 1/2	120	80

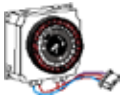
Комплектующие

Артикул	Описание	Код
	Пульт дистанционного управления	OCREMOTO05
	Комплект электрооборудования для управления 3 зонами отопления с помощью пульта дистанционного управления. Датчик наружной температуры в комплекте	OCIRCSTA11
	2-х канальный суточный таймер (в комплекте)	OKITBEST04
	2-х канальный недельный таймер (в комплекте)	OKITBEST05

Гидравлическая схема котла Capri C

Модификация С

- S1 датчик температуры отопления
- PR насос контура отопления
- F приоритетное реле протока
- BR горелка
- S2 датчик температуры ГВС
- PS насос ГВС
- TS ограничительный термостат
- TA1 комнатный термостат (доп. комплектация)

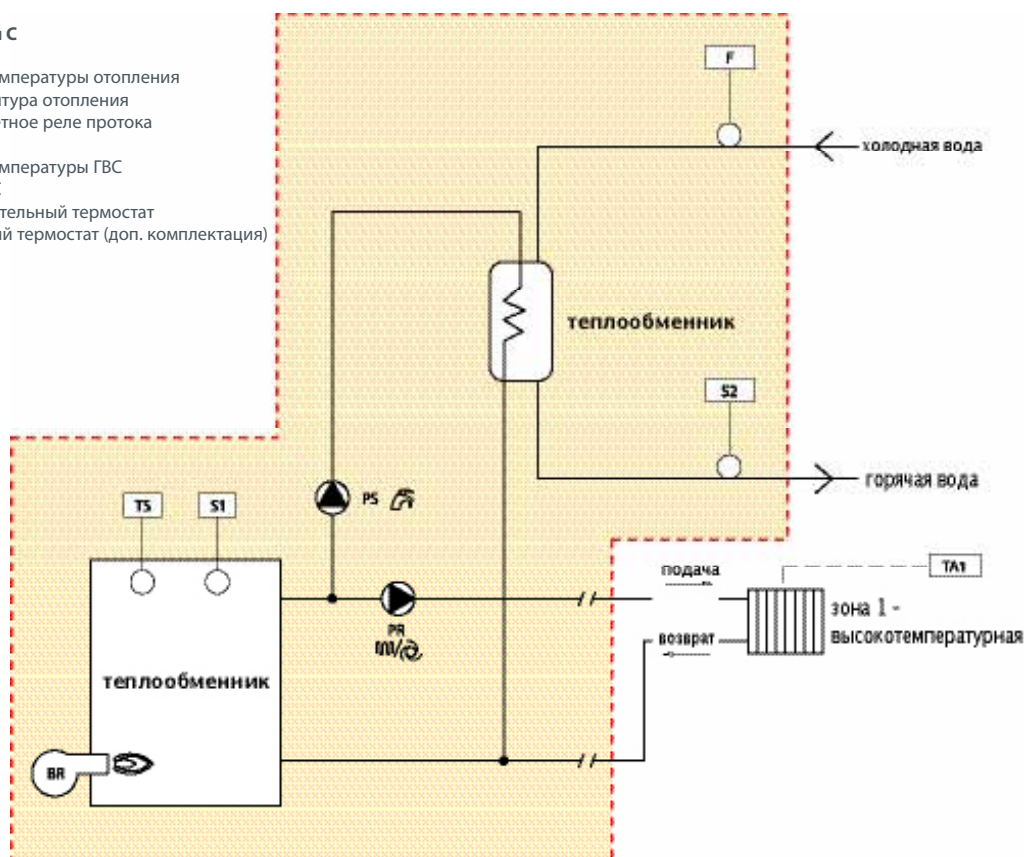

Напорные характеристики на выходе котла

мод. 23

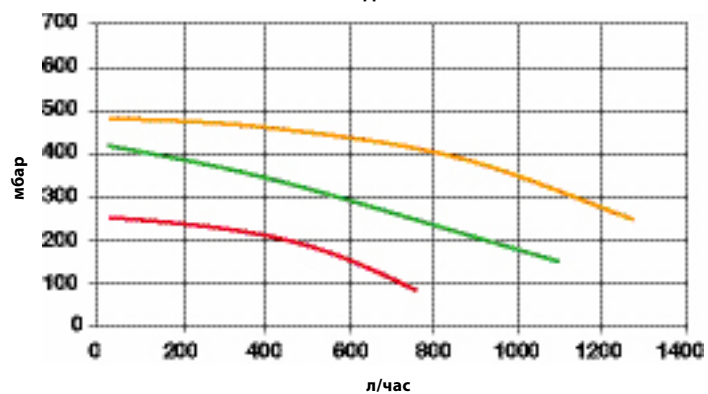

мод. 33

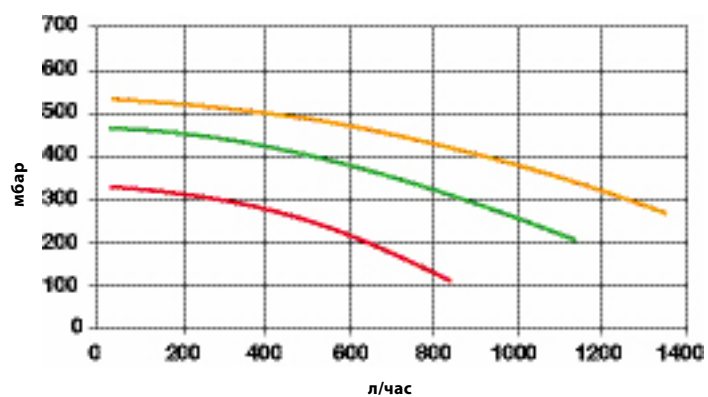

- V3
- V2
- V1

ТЕХНИЧЕСКИЕ ХАРАКТЕРИСТИКИ		CTF - CTFD	
Модель	-	23	33
Класс энергоэффективности согласно CE 92/42	-	★★	★★
Тепловая мощность	кВт	26,6	36,3
Полезная мощность	кВт	24,0	33,0
КПД при номинальной мощности	%	90	91
КПД при 30% нагрузке	%	89,7	90,7
Потери через дымоход	%	8,75	8,2
Потери через корпус	%	1,25	1,05
Количество элементов теплообменника	-	3	4
Содержание CO ₂	%	12,5 ÷ 13,0	12,5 ÷ 13,0
Температура дымовых газов на выходе	°С	210	190
Сажевое число	-	<1	<1
Расход дымовых газов	кг/час	40,0	53,2
Сопротивление дымоходного тракта при макс. теплопроизводительности	Па	13	25
Расход воздуха для горения	м ³ /кВт	2	2
Содержание воды	л	20	24
Минимальный расход контура отопления	л/ч	680	950
Гидравлическое сопротивление (ΔТ=10К)	Па	4800	5600
Потери при поддержании температуры ΔТ = 50К	%	0,5	0,5
Диапазон температуры контура отопления	°С	50 ÷ 82	50 ÷ 82
Максимальное давление контура отопления	бар	3	3
Емкость расширительного бака контура отопления	л	12	12
Диапазон температуры контура ГВС	°С	35 ÷ 57	35 ÷ 57
Максимальное давление в контуре ГВС	бар	6	6
Производство ГВС при ΔТ = 30°С	л/мин	11,5	15,8
Электрическое питание: Напряжение / Частота	В/Гц	230/50	230/50
Плавкий предохранитель питания	А	4	4
Высота	мм	850	850
Ширина	мм	450	450
Глубина	мм	625	755
Вес нетто	кг	176,2	190,2
Вес брутто	кг	186,2	200,2

ТЕХНИЧЕСКИЕ ХАРАКТЕРИСТИКИ ГОРЕЛКИ		CTF - CTFD	
Модель	-	23	33
Вид топлива	-	Дизельное топливо 1,4°E, hi=10210 Kcal/kg 20°С	
Марка форсунки	-	Delavan W, Steinen Q, Danfoss S	
Тип форсунки	гал/час	0,65	0,85
Форсунка: угол / конус (DELAVAN)	-	60°W	60°W
Калибровка давления дизельного топлива	бар	11,0	11,4
Расход дизельного топлива	кг/час	2,24 ± 4%	2,90 ± 4%
Максимальное разрежение на входе насоса	бар	> -0,4	> -0,4
Предварительный прогрев	Вт	25	25
Калибровка головки горелки	Индикатор	фиксированная	фиксированная

Rodi Dual HR



RODI DUAL HR 70 ÷ 1300

Герметизированный котел с повышенным КПД

- Стальной жаротрубный котел с реверсивной топкой
- Для подключения к дутьевой газовой горелки
- Теплоизоляция увеличенной толщины
- Гильза для контрольных термометров
- Кожух из стали, покрашенной порошковыми красками
- Панель управления (заказывается отдельно) в стандартной версии (С) осуществляет управление двухступенчатой горелкой, циркуляционным насосом, внешним бойлером (опция), имеет функцию индикации рабочего состояния и сообщений о неполадках. В мультизональной версии (РС) предусмотрена возможность управления тремя зональными насосами
- Класс энергоэффективности согласно 92/42 СЕЕ: ★★★
- Максимальное рабочее давление 6 бар; более высокие значения по заявке

ТЕХНИЧЕСКИЕ ХАРАКТЕРИСТИКИ

Модель	Код	Мощность кВт		Габариты			Порожний вес
		макс.	мин.	Д (мм)	В (мм)	Г (мм)	
RODI DUAL HR 70	CRSxxGNB70	70	35	750	1030	1055	кг. 222
RODI DUAL HR 80	CRSxxGNB80	80	40	750	1030	1055	кг. 222
RODI DUAL HR 90	CRSxxGNB90	90	45	750	1030	1195	кг. 266
RODI DUAL HR 100	CRSxxGNB1A	100	50	750	1030	1195	кг. 266
RODI DUAL HR 120	CRSxxGNB1C	120	60	750	1030	1195	кг. 266
RODI DUAL HR 150	CRSxxGNB1F	150	75	800	1080	1440	кг. 357
RODI DUAL HR 200	CRSxxGNB2A	200	100	800	1080	1440	кг. 357
RODI DUAL HR 250	CRSxxGNB2F	250	125	800	1180	1690	кг. 442
RODI DUAL HR 300	CRSxxGNB3A	300	150	900	1180	1690	кг. 489
RODI DUAL HR 350	CRSxxGNB3F	350	175	900	1180	1940	кг. 558
RODI DUAL HR 400	CRSxxGNB4A	400	200	940	1190	1872	кг. 600
RODI DUAL HR 500	CRSxxGNB5A	500	250	1160	1380	1950	кг. 871
RODI DUAL HR 620	CRSxxGNB6C	620	310	1160	1380	2240	кг. 981
RODI DUAL HR 750	CRSxxGNB7F	750	375	1290	1510	2255	кг. 1230
RODI DUAL HR 850	CRSxxGNB8F	850	425	1290	1510	2255	кг. 1230
RODI DUAL HR 950	CRSxxGNB9F	950	475	1290	1510	2500	кг. 1446
RODI DUAL HR 1020	CRSxxGNB1K	1020	510	1440	1660	2500	кг. 1880
RODI DUAL HR 1200	CRSxxGNB1M	1200	600	1440	1660	2500	кг. 1880
RODI DUAL HR 1300	CRSxxGNB1N	1300	650	1440	1660	2500	кг. 1880

Примечание: панель управления поставляется отдельно и должна быть смонтирована монтажной организацией.

Панели управления

Модель	Код	Тип
Панель управления 70 ÷ 500 С 15	0QUADELE22	СТАНДАРТНАЯ
Панель управления 70 ÷ 500 РС 15	0QUADELE23	МУЛЬТИЗОНАЛЬНАЯ
Панель управления 620 ÷ 1.300 С 30	0QUADELE24	СТАНДАРТНАЯ
Панель управления 620 ÷ 1.300 РС 30	0QUADELE25	МУЛЬТИЗОНАЛЬНАЯ

ПРИМЕЧАНИЕ: О сочетаемости данного котла с горелками см. на стр. 134 - 135 - 136 - 137 - 138

Габаритные размеры RODI DUAL HR 70 ÷ 1300

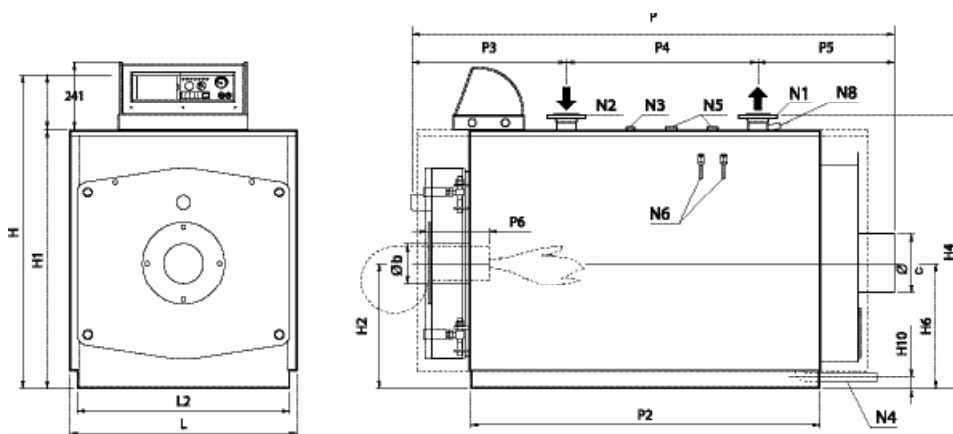



- N1** Подающий контур котла
- N2** Обратный контур котла
- N3** Патрубок для измерительных приборов
- N4** Патрубок для слива воды из котла
- N5** Патрубок предопр. клапана (ов)
- N6** Гильзы для чувствительных элементов датчиков
- N8** Гильза для контрольного термометра

Мод.	РАЗМЕРЫ														СОЕДИНЕНИЯ							
	H	H1	H2	H4	H6	H10	L	L2	P	P2	P3	P4	P5	P6	Øb	ØC	N1	N2	N3	N4	N5	N6
	mm	mm	mm	mm	mm	mm	mm	mm	mm	mm	mm	mm	mm	mm	mm	mm	DN/in	DN/in	DN/in	in	in	in
70	1030	855	415	911	415	54,5	750	700	1055	630	413	240	402	200-250	130	200	50	50	1"	1"	-	1/2"
80	1030	855	415	911	415	54,5	750	700	1055	630	413	240	402	200-250	130	200	50	50	1"	1"	-	1/2"
90	1030	855	415	911	415	54,5	750	700	1195	755	513	265	417	200-250	130	200	50	50	1"	1"	-	1/2"
100	1030	855	415	911	415	54,5	750	700	1195	755	513	265	417	200-250	130	200	50	50	1"	1"	-	1/2"
120	1030	855	415	911	415	54,5	750	700	1195	755	513	265	417	200-250	130	200	50	50	1"	1"	-	1/2"
150	1080	905	440	961	440	54,5	800	750	1440	1000	513	475	452	200-250	160	250	50	50	1"	1"	-	1/2"
200	1080	905	440	961	440	54,5	800	750	1440	1000	513	475	452	200-250	160	250	50	50	1"	1"	-	1/2"
250	1180	1005	440	1061	440	54,5	800	750	1690	1250	513	725	452	200-250	160	250	50	50	1"	1"	-	1/2"
300	1180	1005	490	1061	490	54,5	900	850	1690	1295	523	700	467	200-250	180	250	65	65	1"	1"	-	1 1/2"
350	1180	1005	490	1061	490	54,5	900	850	1940	1500	523	980	437	200-250	180	250	65	65	1"	1"	-	1 1/2"
400	1190	1015	500	1095	500	50	940	890	1872	1502	600	850	422	230-280	225	250	80	80	1"	1"	1 1/4 ⁽¹⁾	1 1/2"
500	1380	1205	610	1285	610	60	1160	1110	1950	1502	663	850	437	270-320	225	300	80	80	1"	1 1/4"	1 1/4"	1 1/2"
620	1380	1205	610	1285	610	60	1160	1110	2240	1792	663	1150	427	270-320	225	300	80	80	1"	1 1/4"	1 1/4"	1 1/2"
750	1510	1335	675	1417	675	60	1290	1240	2255	1753	704	1100	451	270-320	280	350	100	100	1"	1 1/4"	1 1/2"	1 1/2"
850	1510	1335	675	1417	675	60	1290	1240	2255	1753	704	1100	451	270-320	280	350	100	100	1"	1 1/4"	1 1/2"	1 1/2"
950	1510	1335	675	1417	675	60	1290	1240	2500	2003	704	1200	596	270-320	280	350	100	100	1"	1 1/4"	1 1/2"	1 1/2"
1020	1660	1485	750	1568	750	60	1440	1390	2500	2003	704	1200	596	270-320	280	400	125	125	1"	1 1/4"	1 1/2"	1 1/2"
1200	1660	1485	750	1568	750	60	1440	1390	2500	2003	704	1200	596	270-320	280	400	125	125	1"	1 1/4"	1 1/2"	1 1/2"
1300	1660	1485	750	1568	750	60	1440	1390	2500	2003	704	1200	596	270-320	280	400	125	125	1"	1 1/4"	1 1/2"	1 1/2"

⁽¹⁾ Одно соединение

Комплектующие

Артикул	Описание	Код
	Комплект климатического регулятора для двухступенчатой горелки	OKITCEEL08
	Пульт дистанционного управления для комплекта климатического терморегулятора (регулировка температуры)	OCREMOTO00
	Пульт дистанционного управления для комплекта климатического регулятора (все функции)	OCREMOTO01

Rodi Dual HR



RODI DUAL HR 1400 ÷ 3500

Герметизированный котел с повышенным КПД

- Стальной жаротрубный котел с реверсивной топкой
- Для подключения к дутьевой газовой горелки
- Передняя дверца с возможностью смены направления открывания
- Открываемая задняя дверца для осмотра и чистки жаровых труб
- Цилиндрический кожух из гофрированного алюминия и изоляция из минеральной ваты высокой плотности.
- Гильза для контрольного термометра
- Панель управления (заказывается отдельно) в стандартной версии (С) осуществляет управление двухступенчатой горелкой, циркуляционным насосом отопительного контура, рециркуляционным насосом, внешним бойлером (опция), имеет функцию индикации рабочего состояния и сообщений о неполадках. В мультizonальной версии (РС) предусмотрена возможность управления тремя зональными насосами
- Класс энергоэффективности согласно 92/42 СЕЕ: ★★★
- Максимальное рабочее давление 6 бар; более высокие значения по заявке

ТЕХНИЧЕСКИЕ ХАРАКТЕРИСТИКИ

Модель	Код	Мощность кВт		Габариты			Порожний вес
		макс.	мин.	Д (мм)	В (мм)	Г (мм)	
RODI DUAL HR 1400	CRSxxGNB1O	1400	700	1470	1746	2886	кг. 2665
RODI DUAL HR 1600	CRSxxGNB1Q	1600	800	1470	1746	2886	кг. 2665
RODI DUAL HR 1800	CRSxxGNB1S	1800	900	1470	1746	3096	кг. 2815
RODI DUAL HR 2000	CRSxxGNB2K	2000	1000	1600	1876	3220	кг. 3730
RODI DUAL HR 2400	CRSxxGNB2O	2400	1200	1600	1876	3480	кг. 3980
RODI DUAL HR 3000	CRSxxGNB3K	3000	1500	1870	2146	3480	кг. 5306
RODI DUAL HR 3500	CRSxxGNB3P	3500	1750	1870	2146	3935	кг. 5806

Примечание: панель управления поставляется отдельно и должна быть смонтирована монтажной организацией.

Панели управления:

Модель	Код	Тип
Панель управления С 30	OQUADELE24	СТАНДАРТНАЯ
Панель управления РС 30	OQUADELE25	МУЛЬТИЗОНАЛЬНАЯ

ПРИМЕЧАНИЕ: О сочетаемости данного котла с горелками см. на стр 135 - 138 - 139

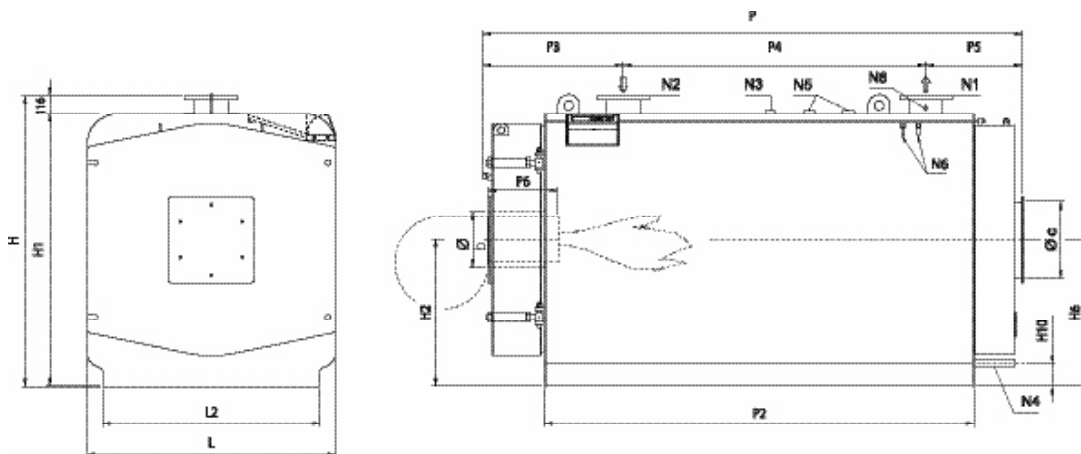

Габаритные размеры HR 1400 ÷ 3500



- N1** Подающий контур котла
- N2** Обратный контур котла
- N3** Патрубок для измерительных приборов
- N4** Патрубок для слива воды из котла
- N5** Патрубок предохран. клапана (ов)
- N6** Гильзы для чувствительных элементов датчиков
- N8** Гильза для контрольного термометра

Мод.	РАЗМЕРЫ													СОЕДИНЕНИЯ							
	H	H1	H2	H6	H10	L	L2	P	P2	P3	P4	P5	P6	Øb	Øc	N1	N2	N3	N4	N5	N6
	мм	мм	мм	мм	мм	мм	мм	мм	мм	мм	мм	мм	мм	мм	мм	DN/in	DN/in	DN/in	дюйм	дюйм	дюйм
1400	1746	1630	880	880	150	1470	1270	2886	2300	831	1300	755	350-400	320	400	150	150	1"	1"1/4	1"1/2	1/2"
1600	1746	1630	880	880	150	1470	1270	2886	2300	831	1300	755	350-400	320	400	150	150	1"	1"1/4	1"1/2	1/2"
1800	1746	1630	880	880	150	1470	1270	3096	2510	771	1850	475	450-500	320	400	150	150	1"	1"1/4	1"1/2	1/2"
2000	1876	1760	945	945	150	1600	1400	3220	2510	903	1550	767	450-500	360	500	200	200	1"	1"1/4	2"	1/2"
2400	1876	1760	945	945	150	1600	1400	3480	2770	903	1950	627	450-500	360	500	200	200	1"	1"1/4	2"	1/2"
3000	2146	2030	1080	1080	150	1870	1670	3480	2770	903	2050	527	450-500	400	550	200	200	1"	1"1/4	2"	1/2"
3500	2146	2030	1080	1080	150	1870	1670	3935	3225	903	2050	982	450-500	400	550	200	200	1"	1"1/4	2"	1/2"

Комплектующие

Артикул	Описание	Код
	Комплект климатического регулятора для двухступенчатой горелки	OKITCEEL08
	Пульт дистанционного управления для комплекта климатического терморегулятора (регулировка температуры)	OCREMOTO00
	Пульт дистанционного управления для комплекта климатического регулятора (все функции)	OCREMOTO01

Rodi Dual



RODI DUAL 70 ÷ 1300

Герметизированный котел

- Стальной жаротрубный котел с реверсивной топкой
- Для подключения к дутьевой газовой или жидкотопливной горелки
- Теплоизоляция увеличенной толщины
- Толстостенные стальные жаровые трубы с винтовыми турбуляторами
- Гильза для контрольных термометров
- Кожух из стали, покрашенной порошковыми красками
- Панель управления (заказывается отдельно) в стандартной версии (С) осуществляет управление двухступенчатой горелкой, циркуляционным насосом отопительного контура, рециркуляционным насосом, внешним бойлером (опция), имеет функцию индикации рабочего состояния и сообщений о неполадках. В мультizonальной версии (РС) предусмотрена возможность управления тремя зональными насосами
- Класс энергоэффективности согласно 92/42 СЕЕ: ★★
- Максимальное рабочее давление 6 бар; более высокие значения по заявке

ТЕХНИЧЕСКИЕ ХАРАКТЕРИСТИКИ

Модель	Код	Мощность кВт		Габариты			Порожний вес
		макс.	мин.	Д (мм)	В (мм)	Г (мм)	
RODI DUAL 70	CRPxxGNB70	70	35	750	1030	1055	кг. 200
RODI DUAL 80	CRPxxGNB80	80	40	750	1030	1055	кг. 200
RODI DUAL 90	CRPxxGNB90	90	45	750	1030	1195	кг. 240
RODI DUAL 100	CRPxxGNB1A	100	50	750	1030	1195	кг. 240
RODI DUAL 120	CRPxxGNB1C	120	60	750	1030	1195	кг. 240
RODI DUAL 150	CRPxxGNB1F	150	75	800	1080	1440	кг. 320
RODI DUAL 200	CRPxxGNB2A	200	100	800	1080	1440	кг. 320
RODI DUAL 250	CRPxxGNB2F	250	125	800	1180	1690	кг. 400
RODI DUAL 300	CRPxxGNB3A	300	150	900	1180	1690	кг. 440
RODI DUAL 350	CRPxxGNB3F	350	175	900	1180	1940	кг. 500
RODI DUAL 400	CRPxxGNB4A	400	200	940	1190	1872	кг. 540
RODI DUAL 500	CRPxxGNB5A	500	250	1160	1380	1950	кг. 800
RODI DUAL 620	CRPxxGNB6C	620	310	1160	1380	2240	кг. 900
RODI DUAL 750	CRPxxGNB7F	750	375	1290	1510	2255	кг. 1140
RODI DUAL 850	CRPxxGNB8F	850	425	1290	1510	2255	кг. 1140
RODI DUAL 950	CRPxxGNB9F	950	475	1290	1510	2500	кг. 1340
RODI DUAL 1020	CRPxxGNB1K	1020	510	1440	1660	2500	кг. 1760
RODI DUAL 1200	CRPxxGNB1M	1200	600	1440	1660	2500	кг. 1760
RODI DUAL 1300	CRPxxGNB1N	1300	650	1440	1660	2500	кг. 1760

Примечание: панель управления поставляется отдельно и должна быть смонтирована монтажной организацией.

Панели управления

Модель	Код	Тип
Панель управления 70 ÷ 500 С 15	0QUADELE22	СТАНДАРТНАЯ
Панель управления 70 ÷ 500 РС 15	0QUADELE23	МУЛЬТИЗОНАЛЬНАЯ
Панель управления 620 ÷ 1.300 С 30	0QUADELE24	СТАНДАРТНАЯ
Панель управления 620 ÷ 1.300 РС 30	0QUADELE25	МУЛЬТИЗОНАЛЬНАЯ

ПРИМЕЧАНИЕ: О сочетаемости данного котла с горелками см. на стр. 134 - 135 - 136 - 137 - 138.

Габаритные размеры RODI DUAL 70 ÷ 1300

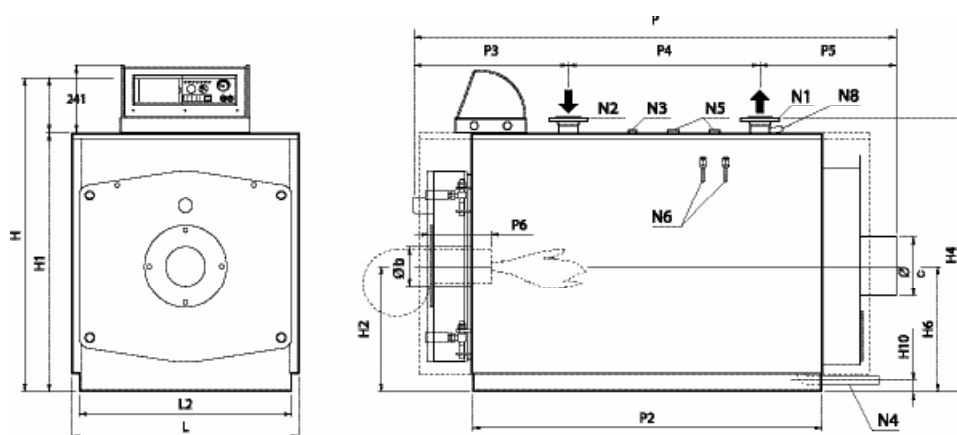



- N1** Подающий контур котла
- N2** Обратный контур котла
- N3** Патрубок для измерительных приборов
- N4** Патрубок для слива воды из котла
- N5** Патрубок предопр. клапана (ов)
- N6** Гильзы для чувствительных элементов датчиков
- N8** Гильза для контрольного термометра

Мод.	РАЗМЕРЫ														СОЕДИНЕНИЯ							
	H	H1	H2	H4	H6	H10	L	L2	P	P2	P3	P4	P5	P6	Øb	ØC	N1	N2	N3	N4	N5	N6
	mm	mm	mm	mm	mm	mm	mm	mm	mm	mm	mm	mm	mm	mm	mm	mm	DN/in	DN/in	DN/in	in	in	in
70	1030	855	415	911	415	54,5	750	700	1055	630	413	240	402	200-250	130	200	50	50	1"	1"	-	1/2"
80	1030	855	415	911	415	54,5	750	700	1055	630	413	240	402	200-250	130	200	50	50	1"	1"	-	1/2"
90	1030	855	415	911	415	54,5	750	700	1195	755	513	265	417	200-250	130	200	50	50	1"	1"	-	1/2"
100	1030	855	415	911	415	54,5	750	700	1195	755	513	265	417	200-250	130	200	50	50	1"	1"	-	1/2"
120	1030	855	415	911	415	54,5	750	700	1195	755	513	265	417	200-250	130	200	50	50	1"	1"	-	1/2"
150	1080	905	440	961	440	54,5	800	750	1440	1000	513	475	452	200-250	160	250	50	50	1"	1"	-	1/2"
200	1080	905	440	961	440	54,5	800	750	1440	1000	513	475	452	200-250	160	250	50	50	1"	1"	-	1/2"
250	1180	1005	440	1061	440	54,5	800	750	1690	1250	513	725	452	200-250	160	250	50	50	1"	1"	-	1/2"
300	1180	1005	490	1061	490	54,5	900	850	1690	1295	523	700	467	200-250	180	250	65	65	1"	1"	-	1 1/2"
350	1180	1005	490	1061	490	54,5	900	850	1940	1500	523	980	437	200-250	180	250	65	65	1"	1"	-	1 1/2"
400	1190	1015	500	1095	500	50	940	890	1872	1502	600	850	422	230-280	225	250	80	80	1"	1"	1 1/4 ⁽¹⁾	1 1/2"
500	1380	1205	610	1285	610	60	1160	1110	1950	1502	663	850	437	270-320	225	300	80	80	1"	1 1/4"	1 1/4"	1 1/2"
620	1380	1205	610	1285	610	60	1160	1110	2240	1792	663	1150	427	270-320	225	300	80	80	1"	1 1/4"	1 1/4"	1 1/2"
750	1510	1335	675	1417	675	60	1290	1240	2255	1753	704	1100	451	270-320	280	350	100	100	1"	1 1/4"	1 1/2"	1 1/2"
850	1510	1335	675	1417	675	60	1290	1240	2255	1753	704	1100	451	270-320	280	350	100	100	1"	1 1/4"	1 1/2"	1 1/2"
950	1510	1335	675	1417	675	60	1290	1240	2500	2003	704	1200	596	270-320	280	350	100	100	1"	1 1/4"	1 1/2"	1 1/2"
1020	1660	1485	750	1568	750	60	1440	1390	2500	2003	704	1200	596	270-320	280	400	125	125	1"	1 1/4"	1 1/2"	1 1/2"
1200	1660	1485	750	1568	750	60	1440	1390	2500	2003	704	1200	596	270-320	280	400	125	125	1"	1 1/4"	1 1/2"	1 1/2"
1300	1660	1485	750	1568	750	60	1440	1390	2500	2003	704	1200	596	270-320	280	400	125	125	1"	1 1/4"	1 1/2"	1 1/2"

⁽¹⁾ Одно соединение

Комплектующие

Артикул	Описание	Код
	Комплект климатического регулятора для двухступенчатой горелки	OKITCEEL08
	Пульт дистанционного управления для комплекта климатического терморегулятора (регулировка температуры)	OCREMOTO00
	Пульт дистанционного управления для комплекта климатического регулятора (все функции)	OCREMOTO01

Rodi Dual



RODI DUAL 1400 ÷ 3500

Герметизированный котел

- Стальной жаротрубный котел с реверсивной топкой
- Для подключения к дутьевой газовой или жидкотопливной горелки
- Передняя дверца с возможностью смены направления открывания
- Открываемая задняя дверца для осмотра и чистки жаровых труб
- Цилиндрический кожух из гофрированного алюминия и изоляция из минеральной ваты высокой плотности.
- Толстостенные стальные жаровые трубы с винтовыми турбуляторами
- Гильза для контрольного термометра
- Панель управления (заказывается отдельно) в стандартной версии (С) осуществляет управление двухступенчатой горелкой, циркуляционным насосом отопительного контура, рециркуляционным насосом, внешним бойлером (опция), имеет функцию индикации рабочего состояния и сообщений о неполадках. В мультizonальной версии (РС) предусмотрена возможность управления тремя зональными насосами
- Класс энергоэффективности согласно 92/42 СЕЕ: ★★
- Максимальное рабочее давление 6 бар; более высокие значения по заявке

ТЕХНИЧЕСКИЕ ХАРАКТЕРИСТИКИ

Модель	Код	Мощность кВт		Габариты			Порожний вес
		макс.	мин.	Д (мм)	В (мм)	Г (мм)	
RODI DUAL 1400	CRPxxGNB1O	1400	700	1470	1746	2886	кг. 2600
RODI DUAL 1600	CRPxxGNB1Q	1600	800	1470	1746	2886	кг. 2600
RODI DUAL 1800	CRPxxGNB1S	1800	900	1470	1746	3096	кг. 2750
RODI DUAL 2000	CRPxxGNB2K	2000	1000	1600	1876	3220	кг. 3650
RODI DUAL 2400	CRPxxGNB2O	2400	1200	1600	1876	3480	кг. 3900
RODI DUAL 3000	CRPxxGNB3K	3000	1500	1870	2146	3480	кг. 5200
RODI DUAL 3500	CRPxxGNB3P	3500	1750	1870	2146	3935	кг. 5700

Примечание: панель управления поставляется отдельно и должна быть смонтирована монтажной организацией.

Панели управления:

Модель	Код	Тип
Панель управления С 30	0QUADELE24	СТАНДАРТНАЯ
Панель управления РС 30	0QUADELE25	МУЛЬТИЗОНАЛЬНАЯ

ПРИМЕЧАНИЕ: О сочетаемости данного котла с горелками см. на стр 135 - 138 - 139

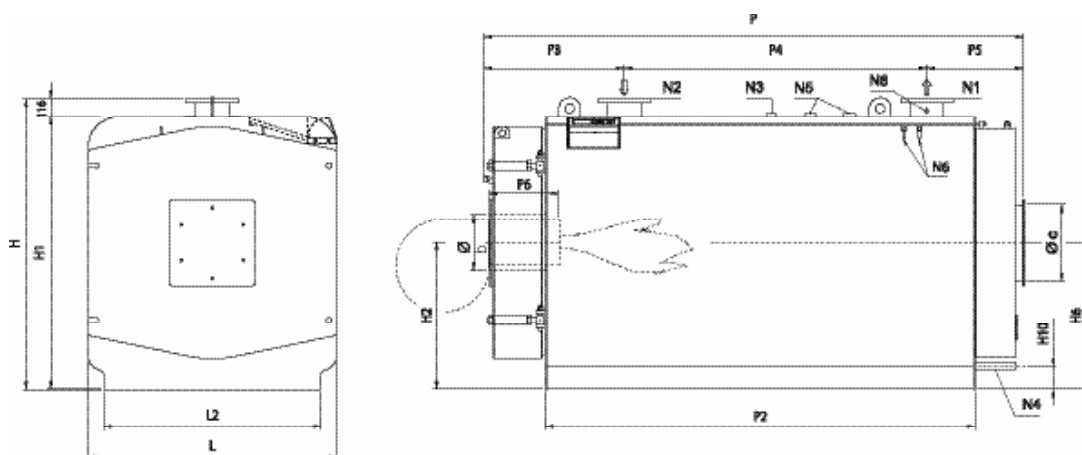

Габаритные размеры RODI DUAL 1400 ÷ 3500



- N1** Подающий контур котла
- N2** Обратный контур котла
- N3** Патрубок для измерительных приборов
- N4** Патрубок для слива воды из котла
- N5** Патрубок предохр. клапана (ов)
- N6** Гильзы для чувствительных элементов датчиков
- N8** Гильза для контрольного термометра

Мод.	РАЗМЕРЫ													СОЕДИНЕНИЯ							
	H	H1	H2	H6	H10	L	L2	P	P2	P3	P4	P5	P6	Øb	Øc	N1	N2	N3	N4	N5	N6
	мм	мм	мм	мм	мм	мм	мм	мм	мм	мм	мм	мм	мм	мм	мм	DN/in	DN/in	DN/in	дюйм	дюйм	дюйм
1400	1746	1630	880	880	150	1470	1270	2886	2300	831	1300	755	350-400	320	400	150	150	1"	1"1/4	1"1/2	1/2"
1600	1746	1630	880	880	150	1470	1270	2886	2300	831	1300	755	350-400	320	400	150	150	1"	1"1/4	1"1/2	1/2"
1800	1746	1630	880	880	150	1470	1270	3096	2510	771	1850	475	450-500	320	400	150	150	1"	1"1/4	1"1/2	1/2"
2000	1876	1760	945	945	150	1600	1400	3220	2510	903	1550	767	450-500	360	500	200	200	1"	1"1/4	2"	1/2"
2400	1876	1760	945	945	150	1600	1400	3480	2770	903	1950	627	450-500	360	500	200	200	1"	1"1/4	2"	1/2"
3000	2146	2030	1080	1080	150	1870	1670	3480	2770	903	2050	527	450-500	400	550	200	200	1"	1"1/4	2"	1/2"
3500	2146	2030	1080	1080	150	1870	1670	3935	3225	903	2050	982	450-500	400	550	200	200	1"	1"1/4	2"	1/2"

Комплектующие

Артикул	Описание	Код
	Комплект климатического регулятора для двухступенчатой горелки	OKITCEEL08
	Пульт дистанционного управления для комплекта климатического терморегулятора (регулировка температуры)	OCREMOTO00
	Пульт дистанционного управления для комплекта климатического регулятора (все функции)	OCREMOTO01

Pyróс Dual 1G - Pyróс 1G

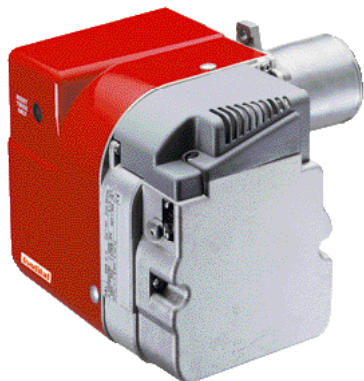

PYRÓS DUAL 1G - PYRÓS 1G

Одноступенчатые жидкотопливные горелки

- Предназначены для использования с котлами с низким и средним сопротивлением топки котла
- Внешняя регулировка головки горелки и расхода воздуха
- Звукоизолирующий кожух
- Изолирующий экран

Комплекующие

- 2 гибких топливных шланга длиной 900 мм
- Фланец и уплотнительная прокладка

Номенклатура

- Pyróс Dual 1 GTFR дизельная дутьевая горелка в комплекте с нагревателем мощностью 55 Вт
- Pyróс Dual 1 GTF / Pyróс 1 GTF дизельная дутьевая горелка



МОДЕЛИ PYRÓS DUAL 1 GTFR 3 - GTFR 4 - GTF 5

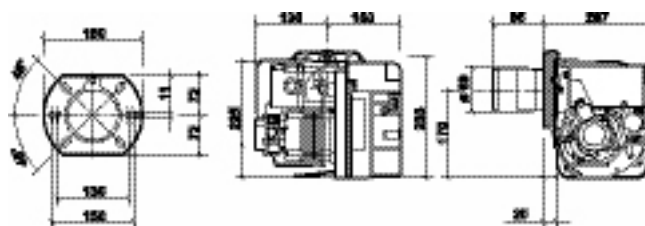

МОДЕЛИ PYRÓS 1 GTF 6 - GTF 7 - GTF 8

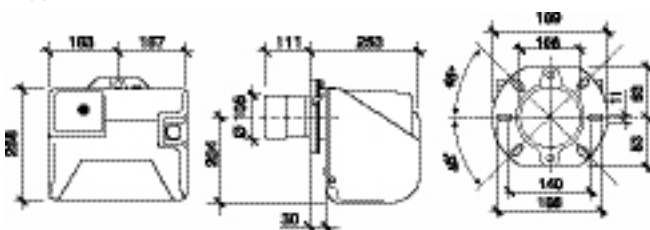

Модель	Код	Теплопроизводительность (заводская тарировка) кВт	Вес брутто
PYRÓS DUAL 1 GTFR 3	BPBI00A327	26,6	кг. 10
PYRÓS DUAL 1 GTFR 4	BPBI00A338	36,3	кг. 10
PYRÓS DUAL 1 GTF 5	BPBI00A550	47,2	кг. 12
PYRÓS 1 GTF 6	BPGxx0D660	57,6	кг. 16
PYRÓS 1 GTF 7	BPGxx0D770	68,6	кг. 16
PYRÓS 1 GTF 8	BPGxx0D885	80,6	кг. 16

ТЕХНИЧЕСКИЕ ХАРАКТЕРИСТИКИ ГОРЕЛОК		PYRÓS DUAL 1 GTFR 3	PYRÓS DUAL 1 GTFR 4	PYRÓS DUAL 1 GTF 5
топливо	-	дизельное: вязкость = 1,4°E, Hi= 42,7 МДж/кг (10200 ккал/кг) T= 20°C		
диапазон тепловой мощности	кВт (кг/ч)	19 ÷ 33,5 (1,6 ÷ 2,8)	21,4 ÷ 41,5 (1,8 ÷ 3,5)	33,2 ÷ 53,4 (2,8 ÷ 4,5)
теплопроизводительность заводской тарировки	кВт	26,6	36,3	47,2
форсунка: марка / тип	-	Delavan W/B - Steinen Q - Danfoss S		
форсунка	галлон/ч	0,65	0,85	1,00
форсунка: угол распыления / конус (DELAVAN)	-	60°W		60°B
расход дизтоплива (± 4%)*	кг/ч	2,3	3,1	4
тарированное давление дизтоплива*	бар	12,5	12	12
настройка расхода воздуха*	-	3	4,6	3,8
регулировка головки*	-	Фиксированная	Фиксированная	Фиксированная
содержание CO ₂ *	%	12,5		
максимальное противодействие*	Па	370	320	300
диаметр горелочного стакана (B)	мм	89	89	89
длина горелочного стакана (A)	мм	86	86	86
диапазон давления насоса	бар	8 ÷ 15		
разрежение (макс.)	бар	-0,4		
нагреватель дизельного топлива	W	55	55	-
электропитание	-	однофазный ток 230 В - 50 Гц		
конденсатор двигателя	μF	4,5	4,5	4,5
потребляемая электрическая мощность	кВт	0,215	0,215	0,16
сила тока двигателя	A	0,7	0,7	0,7
класс электрозащиты	-	IP 40		

* **ВНИМАНИЕ:** Приведенные здесь значения и характеристики действительны для горелки с заводской регулировкой.

ТЕХНИЧЕСКИЕ ХАРАКТЕРИСТИКИ ГОРЕЛОК		PYRÓS 1 GTF 6	PYRÓS 1 GTF 7	PYRÓS 1 GTF 8
топливо	-	дизельное: вязкость = 1,4°E, Hi= 42,7 МДж/кг (10200 ккал/кг) T= 20°C		
диапазон тепловой мощности	кВт (кг/ч)	55,7÷113 (4,7 ÷ 9,5)	55,7÷113 (4,7 ÷ 9,5)	55,7÷113 (4,7 ÷ 9,5)
теплопроизводительность заводской тарировки	кВт	57,6	68,6	80,6
форсунка: марка / тип	-	Delavan B - Steinen Q - Danfoss S		
форсунка	галлон/ч	1,10	1,35	1,65
форсунка: угол распыления / конус (DELAVAN)	-	60°B	60°B	60°B
расход дизтоплива (± 4%)*	кг/ч	4,86	5,8	6,8
тарированное давление дизтоплива*	бар	12	11	11
настройка расхода воздуха*	-	3,2	4,5	5,75
регулировка головки горелки*	-	2,0	2,5	2,5
содержание CO ₂ *	%	12,5		
максимальное противодействие*	Па	125	115	110
диаметр горелочного стакана (B)	мм	105	105	105
длина горелочного стакана (A)	мм	111	111	111
диапазон давления насоса	бар	8 ÷ 15		
разрежение (макс.)	бар	-0,4		
электропитание	-	однофазный ток 230 V - 50 Hz		
конденсатор двигателя	μF	5	5	5
потребляемая электрическая мощность	кВт	0,160	0,160	0,160
сила тока двигателя	A	1,3	1,3	1,3
класс электрозащиты	-	IP 40		

* **ВНИМАНИЕ:** Приведенные здесь значения и характеристики действительны для горелки с заводской регулировкой.

Pyróс 1M

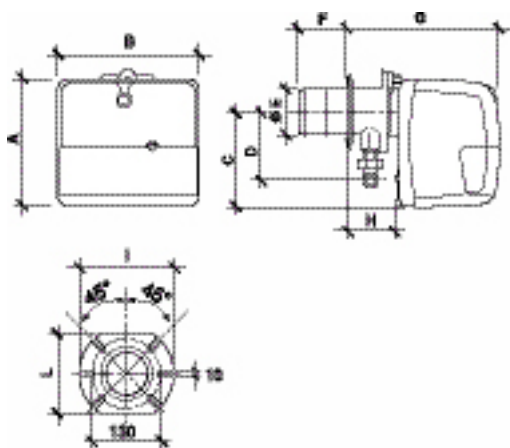
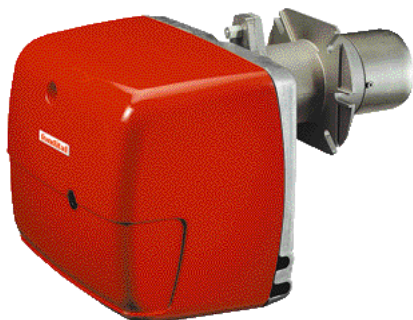

PYRÓS 1M

Одноступенчатые газовые горелки для использования с котлами с низким и средним противодавлением

- Работают на метане или сжиженном газе
- Возможность регулировки головки горелки и расхода воздуха
- Гравитационный механизм закрытия воздушной заслонки во время остановки
- Звукоизолирующий кожух

Комплектующие

- Фланец и защитная прокладка

Мод.	A	B	C	D	E
MTF 50	249	285	186	138	91
	F	G	H	I	L
	100	303	96	170	140

Мод.	A	B	C	D	E
MTF 100	275	326	208	142	105
	F	G	H	I	L
	110	355	123	185	160

Модель	Код		Теплопроизводительность (заводская тарировка) кВт	Вес брутто
PYRÓS 1 MTF 50	МЕТАН	ВРМхх2Е650	18 ÷ 52	кг. 11
	СЖИЖ. ГАЗ	ВРМхх3Е650		
PYRÓS 1 MTF 100	МЕТАН	ВРМхх2Е91А	46 ÷ 93	кг. 15
	СЖИЖ. ГАЗ	ВРМхх3Е91А		

ГАЗОВЫЕ МУЛЬТИБЛОКИ*

Модель	Код	Сочетаемость	Вес брутто
MB - DLE 403	ORAMPGAS00	PYRÓS 1 MTF 50	кг. 1,7
MB - DLE 405	ORAMPGAS01	PYRÓS 1 MTF 50	кг. 3
MB - DLE 407	ORAMPGAS02	PYRÓS 1 MTF 100	кг. 3,1

* Газовые мультиблоки, класс А группа 2 согласно нормативам EN 88 и EN 161 включают в себя: газовый фильтр, реле минимального давления газа, предохранительный клапан, стабилизатор давления, одноступенчатый регулировочный клапан.

ТЕХНИЧЕСКИЕ ХАРАКТЕРИСТИКИ		PYRÓS 1 MTF 50	PYRÓS 1 MTF 100
Теплопроизводительность*	кВт	18 ÷ 52	46 ÷ 93
	ккал/ч	15.480 ÷ 44.720	39.560 ÷ 79.980
Тип газа	-	G 20	G 20
Удельная теплота сгорания**	МДж/куб.м	34,02	34,02
	ккал/куб.м	8127	8127
Плотность**	кг/куб.м	0,68	0,68
Максимальный расход**	куб.м/ч	5,38	9,6
Давление газа на максимальной мощности	мбар	4,5	4,6
Электропитание	-	~ 50 Гц - 230 В	
Электродвигатель: пусковой ток	А	2,2	2,6
Электродвигатель: рабочий ток	А	0,64	0,77
Аппаратура управления	-	557 SE	557 SE
Электрическая мощность	Вт	150	180
Класс электрозащиты	-	IP 40	IP 40
Звуковое давление	дБА	58	63
Соединение газового мультиблока	-	G 1/2	G 3/4

* При условиях: температура окружающей среды 20 °С - 1013 мбар.

** При стандартных условиях: температура 15 °С - 1013 мбар

ГАЗОВЫЕ МУЛЬТИБЛОКИ

Модель	Диаметр соединений		Минимальное давление газа мбар	Сочетаемость
	Газопровод	Горелка		
MBDLE 403	G 1/2	G 1/2	10	PYRÓS 1 MTF 50
MBDLE 405	G 3/4	G 3/4	10	PYRÓS 1 MTF 50 PYRÓS 1 MTF 100
MBDLE 407	G 1	G 1	10	PYRÓS 1 MTF 100

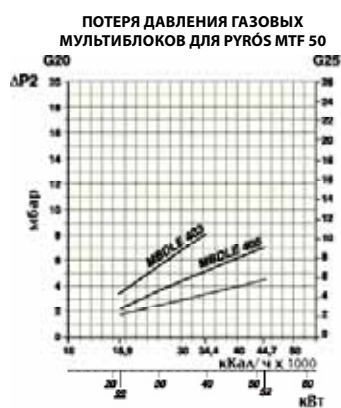

— Потеря давления на газовом мультиблоке + на горелочном стакане

- - - - Потеря давления на горелочном стакане

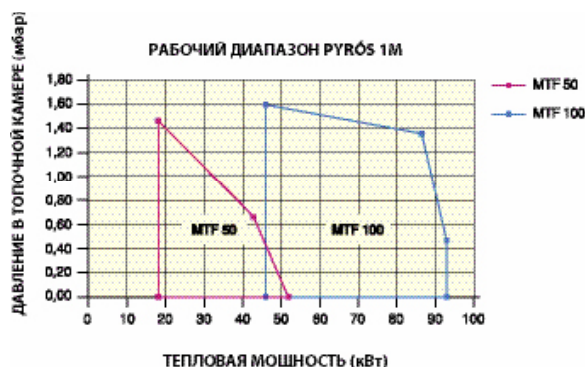

Сочетаемость котлов и жидкотопливных горелок

ELBA DUAL	МОДЕЛЬ ГОРЕЛКИ	ТИП ГОРЕЛКИ
ELBA DUAL 23	PYRÓS DUAL 1 GTFR 3	ОДНОСТУПЕНЧАТАЯ
ELBA DUAL 33	PYRÓS DUAL 1 GTFR 4	ОДНОСТУПЕНЧАТАЯ
ELBA DUAL 43	PYRÓS DUAL 1 GTF 5	ОДНОСТУПЕНЧАТАЯ
ELBA DUAL 53	PYRÓS 1 GTF 6	ОДНОСТУПЕНЧАТАЯ
ELBA DUAL 63	PYRÓS 1 GTF 7	ОДНОСТУПЕНЧАТАЯ
ELBA DUAL 73	PYRÓS 1 GTF 8	ОДНОСТУПЕНЧАТАЯ

RODI DUAL	МОДЕЛЬ ГОРЕЛКИ 	ТИП ГОРЕЛКИ
RODI DUAL 70	RG 2 KD	ДВУХСТУПЕНЧАТАЯ
RODI DUAL 80	RG 3	ОДНОСТУПЕНЧАТАЯ
	RG 3D	ДВУХСТУПЕНЧАТАЯ
RODI DUAL 90	RG 3	ОДНОСТУПЕНЧАТАЯ
	RG 3D	ДВУХСТУПЕНЧАТАЯ
RODI DUAL 100	RG 3	ОДНОСТУПЕНЧАТАЯ
	RG 3D	ДВУХСТУПЕНЧАТАЯ
RODI DUAL 120	RG 3	ОДНОСТУПЕНЧАТАЯ
	RG 3D	ДВУХСТУПЕНЧАТАЯ
RODI DUAL 150	RG 4S	ОДНОСТУПЕНЧАТАЯ
	RG 4D	ДВУХСТУПЕНЧАТАЯ
RODI DUAL 200	RG 5S	ОДНОСТУПЕНЧАТАЯ
	RG 5D	ДВУХСТУПЕНЧАТАЯ
	RL 28/M	С МОДУЛЯЦИЕЙ МОЩНОСТИ
RODI DUAL 250	RL 34/1 MZ t.c.	ОДНОСТУПЕНЧАТАЯ
	RL 34 MZ t.c.	ДВУХСТУПЕНЧАТАЯ
	RL 28/M	С МОДУЛЯЦИЕЙ МОЩНОСТИ
RODI DUAL 300	RL 34 MZ t.c.	ДВУХСТУПЕНЧАТАЯ
	RL 28/M	С МОДУЛЯЦИЕЙ МОЩНОСТИ
RODI DUAL 350	RL 44 MZ t.c.	ДВУХСТУПЕНЧАТАЯ
	RL 38/M	С МОДУЛЯЦИЕЙ МОЩНОСТИ
RODI DUAL 400	RL 50 t.c.	ДВУХСТУПЕНЧАТАЯ
	RL 38/M	С МОДУЛЯЦИЕЙ МОЩНОСТИ
RODI DUAL 500	RL 50 t.l.	ДВУХСТУПЕНЧАТАЯ
	RL 50/M	С МОДУЛЯЦИЕЙ МОЩНОСТИ
RODI DUAL 620	RL 70 t.l.	ДВУХСТУПЕНЧАТАЯ
	RL 70/M	С МОДУЛЯЦИЕЙ МОЩНОСТИ
RODI DUAL 750	RL 70 t.l.	ДВУХСТУПЕНЧАТАЯ
	RL 70/M	С МОДУЛЯЦИЕЙ МОЩНОСТИ
RODI DUAL 850	RL 100 t.l.	ДВУХСТУПЕНЧАТАЯ
	RL 100/M	С МОДУЛЯЦИЕЙ МОЩНОСТИ
RODI DUAL 950	RL 100 t.l.	ДВУХСТУПЕНЧАТАЯ
	RL 100/M	С МОДУЛЯЦИЕЙ МОЩНОСТИ
RODI DUAL 1020	RL 100 t.l.	ДВУХСТУПЕНЧАТАЯ
	RL 100/M	С МОДУЛЯЦИЕЙ МОЩНОСТИ

RODI DUAL	МОДЕЛЬ ГОРЕЛКИ ♦	ТИП ГОРЕЛКИ
RODI DUAL 1200	RL 130 t.l.	ДВУХСТУПЕНЧАТАЯ
	RL 130/M	С МОДУЛЯЦИЕЙ МОЩНОСТИ
RODI DUAL 1300	RL 130 t.l.	ДВУХСТУПЕНЧАТАЯ
	RL 130/M	С МОДУЛЯЦИЕЙ МОЩНОСТИ
RODI DUAL 1400	RL 130 t.l.	ДВУХСТУПЕНЧАТАЯ
	RL 130/M	С МОДУЛЯЦИЕЙ МОЩНОСТИ
RODI DUAL 1600	RL 190 t.c.	ДВУХСТУПЕНЧАТАЯ
	RL 190/M	С МОДУЛЯЦИЕЙ МОЩНОСТИ
RODI DUAL 1800	RL 190 t.c.	ДВУХСТУПЕНЧАТАЯ
	RL 190/M	С МОДУЛЯЦИЕЙ МОЩНОСТИ
RODI DUAL 2000	RL 190 t.c.	ДВУХСТУПЕНЧАТАЯ
	RL 190/M	С МОДУЛЯЦИЕЙ МОЩНОСТИ
RODI DUAL 2400	P 300 T/G t.c.	ДВУХСТУПЕНЧАТАЯ
	P 300 P/G t.c.	С МОДУЛЯЦИЕЙ МОЩНОСТИ
RODI DUAL 3000	P 450 T/G t.c.	ДВУХСТУПЕНЧАТАЯ
	P 450 P/G t.c.	С МОДУЛЯЦИЕЙ МОЩНОСТИ
RODI DUAL 3500	P 450 T/G t.c.	ДВУХСТУПЕНЧАТАЯ
	P 450 P/G t.c.	С МОДУЛЯЦИЕЙ МОЩНОСТИ

ОБОЗНАЧЕНИЯ

t.c.: Короткий горелочный стакан

t.l.: Длинный горелочный стакан

♦ Рекомендованное сочетание котлов "Fondital" к горелкам "Riello". Данные горелки могут быть куплены у дистрибьюторов продукции компании "RIELLO" в Вашей стране.

Сочетаемость котлов и газовых горелок

При этом указывать тип топлива: метан или сжиженный газ.

ELBA DUAL	МОДЕЛЬ ГОРЕЛКИ	ТИП ГОРЕЛКИ	МОДЕЛЬ ГАЗОВОГО МУЛЬТИБЛОКА	ДАВЛЕНИЕ мин. (мбар)
ELBA DUAL 23	-	-	-	-
ELBA DUAL 33	PYRÓS 1 MTF 50	ОДНОСТУПЕНЧАТАЯ	MB - DLE 403	9
			MB - DLE 405	7
ELBA DUAL 43	PYRÓS 1 MTF 50	ОДНОСТУПЕНЧАТАЯ	MB - DLE 405	7
ELBA DUAL 53	PYRÓS 1 MTF 100	ОДНОСТУПЕНЧАТАЯ	MB - DLE 405	10
			MB - DLE 407	8
ELBA DUAL 63	PYRÓS 1 MTF 100	ОДНОСТУПЕНЧАТАЯ	MB - DLE 405	10
			MB - DLE 407	8
ELBA DUAL 73	PYRÓS 1 MTF 100	ОДНОСТУПЕНЧАТАЯ	MB - DLE 405	12
			MB - DLE 407	10

RODI DUAL		МОДЕЛЬ ГОРЕЛКИ 	ТИП ГОРЕЛКИ	МОДЕЛЬ ГАЗОВОГО МУЛЬТИБЛОКА	ДАВЛЕНИЕ мин. (мбар)
RODI DUAL 70	RODI DUAL HR 70	BS 2 t.l.	ОДНОСТУПЕНЧАТАЯ	MBDLE 405	13
		BS 2 t.l.	ОДНОСТУПЕНЧАТАЯ	MBDLE 407 FB	11
RODI DUAL 80	RODI DUAL HR 80	BS 2D t.l.	ДВУХСТУПЕНЧАТАЯ	MBZRDLE 405	12,5
		BS 2D t.l.	ДВУХСТУПЕНЧАТАЯ	MBZRDLE 407 FB	11
		BS 2/M t.l. *	С МОДУЛЯЦИЕЙ МОЩНОСТИ	CG120	12,5
RODI DUAL 90	RODI DUAL HR 90	BS 2 t.l.	ОДНОСТУПЕНЧАТАЯ	MBDLE 405	15
		BS 2 t.l.	ОДНОСТУПЕНЧАТАЯ	MBDLE 407 FB	13
		BS 2D t.l.	ДВУХСТУПЕНЧАТАЯ	MBZRDLE 405	15
		BS 2D t.l.	ДВУХСТУПЕНЧАТАЯ	MBZRDLE 407 FB	13
		BS 2/M t.l. *	С МОДУЛЯЦИЕЙ МОЩНОСТИ	CG220	17
RODI DUAL 100	RODI DUAL HR 100	BS 3 t.l.	ОДНОСТУПЕНЧАТАЯ	MBDLE 407 FC	10
		BS 3 t.l.	ОДНОСТУПЕНЧАТАЯ	MBDLE 410 FC	10
		BS 3D t.l.	ДВУХСТУПЕНЧАТАЯ	MBZRDLE 407 FC	10
		BS 3D t.l.	ДВУХСТУПЕНЧАТАЯ	MBZRDLE 410	10
		BS 3/M t.l. *	С МОДУЛЯЦИЕЙ МОЩНОСТИ	CG220	10
RODI DUAL 120	RODI DUAL HR 120	BS 3 t.l.	ОДНОСТУПЕНЧАТАЯ	MBDLE 407 FC	10
		BS 3 t.l.	ОДНОСТУПЕНЧАТАЯ	MBDLE 410 FC	10
		BS 3D t.l.	ДВУХСТУПЕНЧАТАЯ	MBZRDLE 407 FC	10
		BS 3D t.l.	ДВУХСТУПЕНЧАТАЯ	MBZRDLE 410	10
		BS 3/M t.l. *	С МОДУЛЯЦИЕЙ МОЩНОСТИ	CG220	10
RODI DUAL 150	RODI DUAL HR 150	BS 3 t.l.	ОДНОСТУПЕНЧАТАЯ	MBDLE 407 FC	13
		BS 3 t.l.	ОДНОСТУПЕНЧАТАЯ	MBDLE 410 FC	11
		BS 3D t.l.	ДВУХСТУПЕНЧАТАЯ	MBDLE 412	10
		BS 3D t.l.	ДВУХСТУПЕНЧАТАЯ	MBZRDLE 407 FC	12
		BS 3D t.l.	ДВУХСТУПЕНЧАТАЯ	MBZRDLE 410	10
RODI DUAL 200	RODI DUAL HR 200	BS 3/M t.l. *	С МОДУЛЯЦИЕЙ МОЩНОСТИ	CG220	10
		BS 3 t.l.	ОДНОСТУПЕНЧАТАЯ	MBDLE 410 FC	14
		BS 3 t.l.	ОДНОСТУПЕНЧАТАЯ	MBDLE 412	13
		BS 3D t.l.	ДВУХСТУПЕНЧАТАЯ	MBZRDLE 410	15
		BS 3D t.l.	ДВУХСТУПЕНЧАТАЯ	MBZRDLE 412	13
RODI DUAL 250	RODI DUAL HR 250	BS 3/M t.l. *	С МОДУЛЯЦИЕЙ МОЩНОСТИ	CG220	13
		BS 4 t.l.	ОДНОСТУПЕНЧАТАЯ	MBDLE 410 FC	12
		BS 4 t.l.	ОДНОСТУПЕНЧАТАЯ	MBDLE 412	10
		BS 4D t.l.	ДВУХСТУПЕНЧАТАЯ	MBZRDLE 410	18
		BS 4D t.l.	ДВУХСТУПЕНЧАТАЯ	MBZRDLE 412	15
RODI DUAL 300	RODI DUAL HR 300	RS 34/M MZ t.c. *	С МОДУЛЯЦИЕЙ МОЩНОСТИ	MBDLE 410 AC	20
		RS 5	ОДНОСТУПЕНЧАТАЯ	MBDLE 412	16
		RS 5	ОДНОСТУПЕНЧАТАЯ	MBDLE 415	10
		RS 5D	ДВУХСТУПЕНЧАТАЯ	MBZRDLE 415	11
		RS 34 MZ t.l.	ДВУХСТУПЕНЧАТАЯ	MBD 415 AC	17
		RS 34 MZ t.l.	ДВУХСТУПЕНЧАТАЯ	MBD 420 AA	15
RODI DUAL 350	RODI DUAL HR 350	RS 34/M MZ t.c. *	С МОДУЛЯЦИЕЙ МОЩНОСТИ	MBD 412	20
		RS 5D	ДВУХСТУПЕНЧАТАЯ	MBZRDLE 415	12
		RS 34 MZ t.l.	ДВУХСТУПЕНЧАТАЯ	MBD 415	17
		RS 34 MZ t.l.	ДВУХСТУПЕНЧАТАЯ	MBD 420 AA	15
		RS 34 MZ t.l.	ДВУХСТУПЕНЧАТАЯ	MBD 420 AA CT	15
RODI DUAL 400	RODI DUAL HR 400	RS 34/M MZ t.c. *	С МОДУЛЯЦИЕЙ МОЩНОСТИ	MBD 415	20
		RS 44 MZ t.c. M.F.	ДВУХСТУПЕНЧАТАЯ	MBD 420 AA	15
		RS 44 MZ t.c. M.F.	ДВУХСТУПЕНЧАТАЯ	MBD 420 AA CT	15
		RS 44/M MZ t.c. M.F.*	С МОДУЛЯЦИЕЙ МОЩНОСТИ	MBD 415	13
RODI DUAL 450	RODI DUAL HR 450	RS 44/M MZ t.c. M.F.*	С МОДУЛЯЦИЕЙ МОЩНОСТИ	MBD 420	10
		RS 44/M MZ t.c. M.F.*	С МОДУЛЯЦИЕЙ МОЩНОСТИ	MBD 420	10

 Рекомендованное сочетание котлов "Fondital" к горелкам "Riello". Данные горелки могут быть куплены у дистрибьюторов продукции компании "RIELLO" в Вашей стране.

RODI DUAL	МОДЕЛЬ ГОРЕЛКИ 	ТИП ГОРЕЛКИ	МОДЕЛЬ ГАЗОВОГО МУЛЬТИБЛОКА	ДАВЛЕНИЕ мин. (мбар)
RODI DUAL 400 RODI DUAL HR 400	RS 44 MZ t.c. M.F.	ДВУХСТУПЕНЧАТАЯ	MBD 420 AA	11
	RS 44 MZ t.c. M.F.	ДВУХСТУПЕНЧАТАЯ	MBD 420 AA CT	11
	RS 50 t.l.	ДВУХСТУПЕНЧАТАЯ	MBD 420 AA	11
	RS 50 t.l.	ДВУХСТУПЕНЧАТАЯ	MBD 420 AA CT	11
	RS 50 t.l.	ДВУХСТУПЕНЧАТАЯ	MBC 1200 SE 50 AA	10
	RS 50 t.l.	ДВУХСТУПЕНЧАТАЯ	MBC 1200 SE 50 AA CT	10
	RS 44/M MZ t.c. M.F. *	С МОДУЛЯЦИЕЙ МОЩНОСТИ	MBD 420 AA	11
	RS 44/M MZ t.c. M.F. *	С МОДУЛЯЦИЕЙ МОЩНОСТИ	MBD 420 AA CT	11
RODI DUAL 500 RODI DUAL HR 500	RS 50 t.l.	ДВУХСТУПЕНЧАТАЯ	MBD 420 AA	15
	RS 50 t.l.	ДВУХСТУПЕНЧАТАЯ	MBD 420 AA CT	15
	RS 50 t.l.	ДВУХСТУПЕНЧАТАЯ	MBC 1200 SE 50 AA	12
	RS 50 t.l.	ДВУХСТУПЕНЧАТАЯ	MBC 1200 SE 50 AA CT	12
	RS 70/M t.l. *	С МОДУЛЯЦИЕЙ МОЩНОСТИ	MBD 420	15
	RS 70/M t.l. *	С МОДУЛЯЦИЕЙ МОЩНОСТИ	MBD 420 CT	15
	RS 70/M t.l. *	С МОДУЛЯЦИЕЙ МОЩНОСТИ	MBC 1200 SE 50	12
	RS 70/M t.l. *	С МОДУЛЯЦИЕЙ МОЩНОСТИ	MBC 1200 SE 50 CT	12
RODI DUAL 620 RODI DUAL HR 620	RS 70 t.l.	ДВУХСТУПЕНЧАТАЯ	MBD 420 AA	20
	RS 70 t.l.	ДВУХСТУПЕНЧАТАЯ	MBD 420 AA CT	20
	RS 70 t.l.	ДВУХСТУПЕНЧАТАЯ	MBC 1200 SE 50 AA	13
	RS 70 t.l.	ДВУХСТУПЕНЧАТАЯ	MBC 1200 SE 50 AA CT	13
	RS 70/M t.l. *	С МОДУЛЯЦИЕЙ МОЩНОСТИ	MBD 420	20
	RS 70/M t.l. *	С МОДУЛЯЦИЕЙ МОЩНОСТИ	MBD 420 CT	20
	RS 70/M t.l. *	С МОДУЛЯЦИЕЙ МОЩНОСТИ	MBC 1200 SE 50	13
	RS 70/M t.l. *	С МОДУЛЯЦИЕЙ МОЩНОСТИ	MBC 1200 SE 50 CT	13
RODI DUAL 750 RODI DUAL HR 750	RS 70 t.l.	ДВУХСТУПЕНЧАТАЯ	MBD 420	32
	RS 70 t.l.	ДВУХСТУПЕНЧАТАЯ	MBD 420 CT	32
	RS 70 t.l.	ДВУХСТУПЕНЧАТАЯ	MBC 1200 SE 50	22
	RS 70 t.l.	ДВУХСТУПЕНЧАТАЯ	MBC 1200 SE 50 CT	22
	RS 100 t.l.	ДВУХСТУПЕНЧАТАЯ	MBD 420	20
	RS 100 t.l.	ДВУХСТУПЕНЧАТАЯ	MBD 420 CT	20
	RS 100 t.l.	ДВУХСТУПЕНЧАТАЯ	MBC 1200 SE 50	11
	RS 100 t.l.	ДВУХСТУПЕНЧАТАЯ	MBC 1200 SE 50 CT	11
	RS 70/M t.l. *	С МОДУЛЯЦИЕЙ МОЩНОСТИ	MBD 420	32
	RS 70/M t.l. *	С МОДУЛЯЦИЕЙ МОЩНОСТИ	MBD 420 CT	32
	RS 70/M t.l. *	С МОДУЛЯЦИЕЙ МОЩНОСТИ	MBC 1200 SE 50	22
	RS 70/M t.l. *	С МОДУЛЯЦИЕЙ МОЩНОСТИ	MBC 1200 SE 50 CT	22
	RS 100/M t.l. *	С МОДУЛЯЦИЕЙ МОЩНОСТИ	MBD 420	20
	RS 100/M t.l. *	С МОДУЛЯЦИЕЙ МОЩНОСТИ	MBD 420 CT	20
	RS 100/M t.l. *	С МОДУЛЯЦИЕЙ МОЩНОСТИ	MBC 1200 SE 50	11
	RS 100/M t.l. *	С МОДУЛЯЦИЕЙ МОЩНОСТИ	MBC 1200 SE 50 CT	11
RODI DUAL 850 RODI DUAL HR 850	RS 100 t.l.	ДВУХСТУПЕНЧАТАЯ	MBD 420	25
	RS 100 t.l.	ДВУХСТУПЕНЧАТАЯ	MBD 420 CT	25
	RS 100 t.l.	ДВУХСТУПЕНЧАТАЯ	MBC 1200 SE 50	13
	RS 100 t.l.	ДВУХСТУПЕНЧАТАЯ	MBC 1200 SE 50 CT	13
	RS 100/M t.l. *	С МОДУЛЯЦИЕЙ МОЩНОСТИ	MBD 420	25
	RS 100/M t.l. *	С МОДУЛЯЦИЕЙ МОЩНОСТИ	MBD 420 CT	25
	RS 100/M t.l. *	С МОДУЛЯЦИЕЙ МОЩНОСТИ	MBC 1200 SE 50	13
	RS 100/M t.l. *	С МОДУЛЯЦИЕЙ МОЩНОСТИ	MBC 1200 SE 50 CT	13

 Рекомендованное сочетание котлов "Fondital" к горелкам "Riello". Данные горелки могут быть куплены у дистрибьюторов продукции компании "RIELLO" в Вашей стране.

RODI DUAL	МОДЕЛЬ ГОРЕЛКИ 	ТИП ГОРЕЛКИ	МОДЕЛЬ ГАЗОВОГО МУЛЬТИБЛОКА	ДАВЛЕНИЕ мин. (мбар)
RODI DUAL 950 RODI DUAL HR 950	RS 100 t.l.	ДВУХСТУПЕНЧАТАЯ	MBD 420	28
	RS 100 t.l.	ДВУХСТУПЕНЧАТАЯ	MBD 420 CT	28
	RS 100 t.l.	ДВУХСТУПЕНЧАТАЯ	MBC 1200 SE 50	15
	RS 100 t.l.	ДВУХСТУПЕНЧАТАЯ	MBC 1200 SE 50 CT	15
	RS 100/M t.l. *	С МОДУЛЯЦИЕЙ МОЩНОСТИ	MBD 420	28
	RS 100/M t.l. *	С МОДУЛЯЦИЕЙ МОЩНОСТИ	MBD 420 CT	28
	RS 100/M t.l. *	С МОДУЛЯЦИЕЙ МОЩНОСТИ	MBC 1200 SE 50	15
	RS 100/M t.l. *	С МОДУЛЯЦИЕЙ МОЩНОСТИ	MBC 1200 SE 50 CT	15
RODI DUAL 1020 RODI DUAL HR 1020	RS 100 t.l.	ДВУХСТУПЕНЧАТАЯ	MBD 420	42
	RS 100 t.l.	ДВУХСТУПЕНЧАТАЯ	MBD 420 CT	42
	RS 100 t.l.	ДВУХСТУПЕНЧАТАЯ	MBC 1200 SE 50	22
	RS 100 t.l.	ДВУХСТУПЕНЧАТАЯ	MBC 1200 SE 50 CT	22
	RS 100/M t.l. *	С МОДУЛЯЦИЕЙ МОЩНОСТИ	MBD 420	32
	RS 100/M t.l. *	С МОДУЛЯЦИЕЙ МОЩНОСТИ	MBD 420 CT	32
	RS 100/M t.l. *	С МОДУЛЯЦИЕЙ МОЩНОСТИ	MBC 1200 SE 50	18
	RS 100/M t.l. *	С МОДУЛЯЦИЕЙ МОЩНОСТИ	MBC 1200 SE 50 CT	18
RODI DUAL 1200 RODI DUAL HR 1200	RS 130 t.c.	ДВУХСТУПЕНЧАТАЯ	MBD 420	38
	RS 130 t.c.	ДВУХСТУПЕНЧАТАЯ	MBD 420 CT	38
	RS 130 t.c.	ДВУХСТУПЕНЧАТАЯ	MBC 1200 SE 50	19
	RS 130 t.c.	ДВУХСТУПЕНЧАТАЯ	MBC 1200 SE 50 CT	19
	RS 130/M t.c. *	С МОДУЛЯЦИЕЙ МОЩНОСТИ	MBD 420	32
	RS 130/M t.c. *	С МОДУЛЯЦИЕЙ МОЩНОСТИ	MBD 420 CT	32
	RS 130/M t.c. *	С МОДУЛЯЦИЕЙ МОЩНОСТИ	MBC 1200 SE 50	17,5
	RS 130/M t.c. *	С МОДУЛЯЦИЕЙ МОЩНОСТИ	MBC 1200 SE 50 CT	17,5
RODI DUAL 1300 RODI DUAL HR 1300	RS 130 t.c.	ДВУХСТУПЕНЧАТАЯ	MBD 420	42
	RS 130 t.c.	ДВУХСТУПЕНЧАТАЯ	MBD 420 CT	42
	RS 130 t.c.	ДВУХСТУПЕНЧАТАЯ	MBC 1200 SE 50	22
	RS 130 t.c.	ДВУХСТУПЕНЧАТАЯ	MBC 1200 SE 50 CT	22
	RS 130/M t.c. *	С МОДУЛЯЦИЕЙ МОЩНОСТИ	MBD 420	42
	RS 130/M t.c. *	С МОДУЛЯЦИЕЙ МОЩНОСТИ	MBD 420 CT	42
	RS 130/M t.c. *	С МОДУЛЯЦИЕЙ МОЩНОСТИ	MBC 1200 SE 50	22
	RS 130/M t.c. *	С МОДУЛЯЦИЕЙ МОЩНОСТИ	MBC 1200 SE 50 CT	22
RODI DUAL 1400 RODI DUAL HR 1400	RS 190	ДВУХСТУПЕНЧАТАЯ	MBC 1200 SE 50 AI	22
	RS 190	ДВУХСТУПЕНЧАТАЯ	MBC 1200 SE 50 AI CT	22
	RS 190/M t.c. *	С МОДУЛЯЦИЕЙ МОЩНОСТИ	MBC 1200 SE 50 AI	22
	RS 190/M t.c. *	С МОДУЛЯЦИЕЙ МОЩНОСТИ	MBC 1200 SE 50 AI CT	22
RODI DUAL 1600 RODI DUAL HR 1600	RS 190	ДВУХСТУПЕНЧАТАЯ	MBC 1200 SE 50 AI	30
	RS 190	ДВУХСТУПЕНЧАТАЯ	MBC 1200 SE 50 AI CT	30
	RS 190	ДВУХСТУПЕНЧАТАЯ	MBC 1900 SE 65 AF	22
	RS 190	ДВУХСТУПЕНЧАТАЯ	MBC 1900 SE 65 AF CT	22
	RS 190/M t.c. *	С МОДУЛЯЦИЕЙ МОЩНОСТИ	MBC 1200 SE 50 AI	30
	RS 190/M t.c. *	С МОДУЛЯЦИЕЙ МОЩНОСТИ	MBC 1200 SE 50 AI CT	30
	RS 190/M t.c. *	С МОДУЛЯЦИЕЙ МОЩНОСТИ	MBC 1900 SE 65 AF	22
	RS 190/M t.c. *	С МОДУЛЯЦИЕЙ МОЩНОСТИ	MBC 1900 SE 65 AF CT	22

 Рекомендованное сочетание котлов "Fondital" к горелкам "Riello". Данные горелки могут быть куплены у дистрибьюторов продукции компании "RIELLO" в Вашей стране.

RODI DUAL	МОДЕЛЬ ГОРЕЛКИ ♦	ТИП ГОРЕЛКИ	МОДЕЛЬ ГАЗОВОГО МУЛЬТИБЛОКА	ДАВЛЕНИЕ мин. (мбар)
RODI DUAL 1800 RODI DUAL HR 1800	RS 190	ДВУХСТУПЕНЧАТАЯ	MBC 1200 SE 50 AI	35
	RS 190	ДВУХСТУПЕНЧАТАЯ	MBC 1200 SE 50 AI CT	35
	RS 190	ДВУХСТУПЕНЧАТАЯ	MBC 1900 SE 65 AF	27
	RS 190	ДВУХСТУПЕНЧАТАЯ	MBC 1900 SE 65 AF CT	27
	RS 190/M t.c. *	С МОДУЛЯЦИЕЙ МОЩНОСТИ	MBC 1200 SE 50 AI	35
	RS 190/M t.c. *	С МОДУЛЯЦИЕЙ МОЩНОСТИ	MBC 1200 SE 50 AI CT	35
	RS 190/M t.c. *	С МОДУЛЯЦИЕЙ МОЩНОСТИ	MBC 1900 SE 65 AF	27
	RS 190/M t.c. *	С МОДУЛЯЦИЕЙ МОЩНОСТИ	MBC 1900 SE 65 AF CT	27
RODI DUAL 2000 RODI DUAL HR 2000	RS 250/M t.c.	ДВУХСТУПЕНЧАТАЯ	MBC 1200 SE 50	50
	RS 250/M t.c.	ДВУХСТУПЕНЧАТАЯ	MBC 1200 SE 50 CT	50
	RS 250/M t.c.	ДВУХСТУПЕНЧАТАЯ	MBC 1900 SE 65 AD	40
	RS 250/M t.c.	ДВУХСТУПЕНЧАТАЯ	MBC 1900 SE 65 AD CT	40
	RS 250/M t.c. ST *	С МОДУЛЯЦИЕЙ МОЩНОСТИ	MBC 1200 SE 50	50
	RS 250/M t.c. ST *	С МОДУЛЯЦИЕЙ МОЩНОСТИ	MBC 1200 SE 50 CT	50
	RS 250/M t.c. ST *	С МОДУЛЯЦИЕЙ МОЩНОСТИ	MBC 1900 SE 65 AD	40
	RS 250/M t.c. ST *	С МОДУЛЯЦИЕЙ МОЩНОСТИ	MBC 1900 SE 65 AD CT	40
RODI DUAL 2400 RODI DUAL HR 2400	RS 300/P BLU	ДВУХСТУПЕНЧАТАЯ	VGDF 65 AI1 CT	40
	RS 300/P BLU	ДВУХСТУПЕНЧАТАЯ	VGDF 80 AI2 CT	30
	RS 300/P M BLU *	С МОДУЛЯЦИЕЙ МОЩНОСТИ	VGDF 65 CT	40
RODI DUAL 3000 RODI DUAL HR 3000	RS 300/P BLU	ДВУХСТУПЕНЧАТАЯ	VGDF 65 AI1 CT	50
	RS 300/P BLU	ДВУХСТУПЕНЧАТАЯ	VGDF 80 AI2 CT	35
	RS 300/P M BLU *	С МОДУЛЯЦИЕЙ МОЩНОСТИ	VGDF 65 CT	50
	RS 300/P M BLU *	С МОДУЛЯЦИЕЙ МОЩНОСТИ	VGDF 80 CT	35
RODI DUAL 3500 RODI DUAL HR 3500	RS 400/P BLU	ДВУХСТУПЕНЧАТАЯ	VGDF 65 AI2 CT	70
	RS 400/P BLU	ДВУХСТУПЕНЧАТАЯ	VGDF 100 AI3 CT	35
	RS 400/P M BLU *	С МОДУЛЯЦИЕЙ МОЩНОСТИ	VGDF 65 CT	70
	RS 400/P M BLU *	С МОДУЛЯЦИЕЙ МОЩНОСТИ	VGDF 100 CT	35

ОБОЗНАЧЕНИЯ

*: Модели в комплекте с аппаратурой модуляции мощности

CT: Устройство контроля герметичности

ST: Температурный датчик

t.c.: Короткий горелочный стакан

t.l.: Длинный горелочный стакан

FB: Фланец типа "b"

FC: Фланец типа "c"

AA: С переходником A

AC: С переходником C

AD: С переходником D

AF: С переходником F

AI: С переходником I

AI1: С переходником I1

AI2: С переходником I2

AI3: С переходником I3

WHPF BM



WHPF BM

Предназначен для установки совместно с настенными котлами, работающими только на отопление

Накопительный бойлер ГВС с неразборным змеевиком

- Внутреннее стеклоэмалевое покрытие согласно нормативу DIN 4753
- Внешняя теплоизоляция из вспененного экологически чистого полиуретана, повышенной плотности
- Внешняя отделка из тонкого металлического листа
- Верхний кожух из термопластичного материала ABS

В комплекте с:

- Трехходовым клапаном с электроприводом
- Регулирующим термостатом
- Магниевым защитным анодом
- Термометром
- Предохранительным клапаном

Размеры (мм):

- мод. BM 120 H 1055 - Ø 560
- мод. BM 150 H 1205 - Ø 560
- мод. BM 200 H 1480 - Ø 560

Опция: расширительный бак на 5 литров (OKVASEBO00), устанавливаемый на бойлере.

ТЕХНИЧЕСКИЕ ХАРАКТЕРИСТИКИ

Модель	Код	Емкость (литры)	Мощность змеевика кВт	Вес брутто
WHPF BM 120	AVBMxx0120	120	29	кг. 72,4
WHPF BM 150	AVBMxx0150	150	38	кг. 82,8
WHPF BM 200	AVBMxx0200	200	49	кг. 94,0

Комплектующие

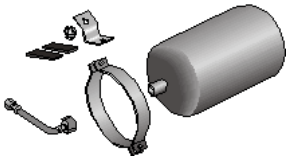
Артикул	Описание	Код
	Расширительный бак (5 л)	OKVASEBO00

WHPF BS



WHPF BS

Накопительный бойлер ГВС с неразборным змеевиком

- Внутренний эмалированный бак в соответствии с нормой DIN 4753
- Наружная изоляция из экологичного полиуретана высокой прочности
- Наружная облицовка из стального листа
- Насос контура ГВС
- Регулируемый термостат
- Магниевый анод
- Крышка из АБС-пластика

В комплекте с:

- термометром
- предохранительным клапаном
- Размеры (мм):
 - модель BS 120 H 1055 - Ø 560
 - модель BS 150 H 1205 - Ø 560
 - модель BS 200 H 1480 - Ø 560

Опция: расширительный бак на 5 литров (OKVASEBO00), устанавливаемый на бойлере.

ТЕХНИЧЕСКИЕ ХАРАКТЕРИСТИКИ

Модель	Код	Емкость (литры)	Мощность змеевика кВт	Вес брутто
WHPF BS 120	AVBSxx0120	120	29	кг. 72,2
WHPF BS 150	AVBSxx0150	150	38	кг. 82,6
WHPF BS 200	AVBSxx0200	200	49	кг. 94,2

Комплектующие

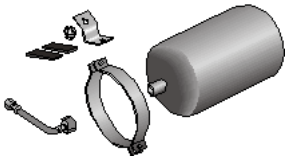
Артикул	Описание	Код
	Расширительный бак (5 л)	OKVASEBO00

Для электрического подключения бойлера к котлу требуется терморегулятор или специальный комплект, поставляемый в качестве принадлежностей к котлу: **OKITBEST13** для **ELBA DUAL** и **BALI R**.

WHPS BA SS



WHPS BA SS

- Стальной эмалированный бойлер с одним змеевиком
- Наружная облицовка из материала Skai белого цвета
- Изоляция из жесткого вспененного пенополиуретана, не содержащего хлорфторуглеродов и гидрохлорфторуглеродов (для моделей емкостью 800 - 1000 - 1500 - 2000 л - мягкий вспененный пенополиуретан)
- Защитный магниевый анод для моделей емкостью 160 - 200 - 300 - 500 - 800 - 1000 литров
- Защитные электроды с электронным управлением для моделей вместимостью 1500 и 2000 л
- Термометр для измерения температуры воды ГВС (серийная комплектация моделей 160 - 200 - 300 - 500), возможность установки на остальных моделях (соединение с резьбой 1/2")
- Две гильзы для температурных датчиков, серийная комплектация для моделей 160 - 200 - 300 - 500, возможность установки одной гильзы в остальных моделях (соединение с резьбой 1/2")
- Возможность установки электронагревательного элемента с трубным соединением 1 1/2" в моделях на 800 - 1000 - 1500 - 2000 л
- Фланец и электронагревательный элемент для моделей 160 - 200 - 300 - 500 (по отдельной заявке)
- Фронтальный фланец для технического контроля и обслуживания

ТЕХНИЧЕСКИЕ ХАРАКТЕРИСТИКИ

Модель	Код	Максимальное рабочее давление	Емкость (литры)	Мощность змеевика кВт	Вес брутто
WHPS BA 160 SS	OBOLLITO18	10 bar	160	27	кг. 61
WHPS BA 200 SS	OBOLLITO13	10 bar	200	30	кг. 71
WHPS BA 300 SS	OBOLLITO14	10 bar	300	44	кг. 97
WHPS BA 500 SS	OBOLLITO15	10 bar	500	63	кг. 144
WHPS BA 800 SS	OBOLLITO16	10 bar	800	98	кг. 226
WHPS BA 1000 SS	OBOLLITO17	10 bar	1000	120	кг. 260
WHPS BA 1500 SS	OBOLLITO26	6 bar	1500	120	кг. 365
WHPS BA 2000 SS	OBOLLITO27	6 bar	2000	135	кг. 450
WHPS BA 1500 SS	OBOLLITO21	10 bar	1500	120	кг. 365
WHPS BA 2000 SS	OBOLLITO22	10 bar	2000	135	кг. 450

Комплектующие

Артикул	Описание	Код	
	Термостат в комплекте (модели 160, 200, 300 и 500)	OKTERMOS00	
	Набор из термометра и термостата (модели 800, 1.000, 1500 и 2000)	OKTERMTE00	
	Фланцевый электрический нагревательный элемент с термостатом (мод. 160, 200, 300 и 500)	2 кВт	PSRESELE00
		3 кВт	PSRESELE01
	Электрический нагревательный элемент с резьбой 1 1/2" (мод. 800, 1000, 1500 и 2000)	3 кВт	PSRESELE02
		4,5 кВт	PSRESELE03

Для электрического подключения бойлера к котлу требуется терморегулятор или специальный комплект, поставляемый в качестве принадлежностей к котлу: **OKITBEST13** для **ELBA DUAL** и **BALI R**.

Накопительные бойлеры

WHPS BA DS





WHPS BA DS

- Стальной эмалированный бойлер с двумя змеевиками для солнечного теплоснабжения
- Наружная облицовка из материала Skai белого цвета
- Изоляция из жесткого вспененного пенополиуретана, не содержащего хлорфторуглеродов и гидрохлорфторуглеродов (для моделей емкостью 800 - 1000 - 1500 - 2000 л - мягкий вспененный пенополиуретан)
- Защитный магниевый анод для моделей емкостью 200 - 300 - 500 - 800 - 1000 литров
- Защитные электроды с электронным управлением для моделей вместимостью 1500 и 2000 л
- Термометр для измерения температуры воды ГВС (серийная комплектация моделей 200 - 300 - 500), возможность установки на остальных моделях (соединение с резьбой 1/2")
- Три гильзы для температурных датчиков, серийная комплектация для моделей 200 - 300 - 500, возможность установки двух гильз на остальных моделях (соединение с резьбой 1/2")
- Предрасположен к подключению системы рециркуляции ГВС
- Возможность установки электронагревательного элемента с трубным соединением 1 1/2" в моделях на 800 - 1000 - 1500 - 2000 л
- Комплект фланца и электронагревательного элемента для моделей 200 - 300 - 500 (по отдельной заявке)
- Фронтальный фланец для технического контроля и обслуживания

ТЕХНИЧЕСКИЕ ХАРАКТЕРИСТИКИ

Модель	Код	Максимальное рабочее давление	Емкость (литры)	Мощность змеевика кВт	Вес брутто	Peso netto
WHPS BA 200 DS	PSBOLLV001	10 bar	200	22	25,5	кг. 61
WHPS BA 300 DS	PSBOLLV002	10 bar	300	31,5	44	кг. 105
WHPS BA 500 DS	PSBOLLV003	10 bar	500	31,5	63	кг. 154
WHPS BA 800 DS	PSBOLLV004	10 bar	800	40	70	кг. 225
WHPS BA 1000 DS	PSBOLLV005	10 bar	1000	42	98	кг. 260
WHPS BA 1500 DS	PSBOLLV024	6 bar	1500	57	120	кг. 400
WHPS BA 2000 DS	PSBOLLV025	6 bar	2000	57	135	кг. 480
WHPS BA 1500 DS	PSBOLLV017	10 bar	1500	57	120	кг. 400
WHPS BA 2000 DS	PSBOLLV018	10 bar	2000	57	135	кг. 480

Комплектующие

Артикул	Описание	Код
	Термостат в комплекте (модели 200, 300 и 500)	OKTERMOS00
	Набор из термометра и термостата (модели 800, 1000, 1500 и 2000)	OKTERMTE00
	Фланцевый электрический нагревательный элемент с термостатом (мод. 200, 300 и 500)	2 кВт PSRESELE00 3 кВт PSRESELE01
	Электрический нагревательный элемент с резьбой 1 1/2" (мод. 800, 1000, 1500 и 2000)	3 кВт PSRESELE02
		4,5 кВт PSRESELE03

Для электрического подключения бойлера к котлу требуется терморегулятор или специальный комплект, поставляемый в качестве принадлежностей к котлу: **OKITBEST13** для **ELBA DUAL** и **BALI R**.

Накопительные бойлеры

WHPF BO

БОЙЛЕР ИЗ
НЕРЖАВЕЮЩЕЙ
СТАЛИ



WHPF BO

- Бойлер горизонтальный из нержавеющей стали марки AISI 316 L, емкостью 120 литров
- Несущая изоляция из вспененного полиуретана
- Основание на регулируемых ножках
- Термометр ГВС
- Регулировочный термостат
- Размеры (мм): В 650 x Д 600 x Г 796

Примечание:

Максимальная весовая нагрузка на бойлер 250 кг

ТЕХНИЧЕСКИЕ ХАРАКТЕРИСТИКИ

Модель	Код	Емкость (литры)	СОЧЕТАЕМОСТЬ	Вес брутто
WHPF BO 120 БЕЛЫЙ	АОВОхxB120	120	BALI R	кг. 68,8
WHPF BO 120 СЕРЫЙ	АОВОхxG120	120	ELBA DUAL - CAPRI R	кг. 68,8

Комплектующие

Артикул	Описание	Код
	Комплект гидравлического оборудования с насосом и расширительным баком к котлам ELBA DUAL и BALI R	OKITPOVA03
	Комплект гидравлического оборудования к котлам ELBA DUAL и BALI R	OKITPOVA05
	Комплект гидравлического оборудования к бойлеру WHPF BO (для котлов Capri R)	OKITSANI00
	Комплект гидравлического оборудования к бойлеру WHPF BO для модификаций RTFVA/RTFDVA (для котлов Capri R - версия V)	OKITSANI01

Для электрического подключения бойлера к котлу требуется терморегулятор или специальный комплект **OKITBEST13**, поставляемый в качестве принадлежностей для моделей **ELBA DUAL** и **BALI R**.

Примеры сочетания котлов и бойлеров

TAHITI DUAL LINE R
TAHITI CONDENSING LINE TECH R



WHPF BM

ELBA DUAL



WHPF BS

BALI R



WHPF BS

ELBA DUAL



WHPF B0

CAPRI R



WHPF B0

BALI R



WHPF B0

TAHITI CONDENSING LINE TECH KRB



WHPS BA SS

CAPRI R



WHPF BS

RODI DUAL



WHPS BA SS

GEMINI



GEMINI

Сателлитные модули распределения и учета энергии для централизованных систем.

Модули предназначены для применения в системах с централизованной подготовкой воды для нужд отопления и ГВС. С их помощью осуществляется учет энергии, которая произведена для нужд отопления каждого отдельного жилого помещения, а также ведется учет использованной в этом помещении холодной и горячей воды.

Модуль поставляется в различных конфигурациях с учетом конкретных потребностей системы.

В линейке представлены модули для учета расхода воды только для отопления (в том числе разбавленной горячей воды), а также модули учета расхода воды на нужды отопления и ГВС, горячей и холодной.

Модули поставляются в следующих комплектациях:

- Модуль двухходовый для отопления "GEMINI", шаблон
- Модуль двухходовый для отопления "GEMINI"
- Модуль "GEMINI" трехходовый для отопления, шаблон
- Модуль "GEMINI" трехходовый для отопления
- Счетчик "GEMINI" ГВС, шаблон
- Счетчик "GEMINI" ГВС
- Счетчик "GEMINI" холодной воды, шаблон
- Счетчик "GEMINI" холодной воды
- Смеситель "GEMINI" для низкотемпературных отопительных систем

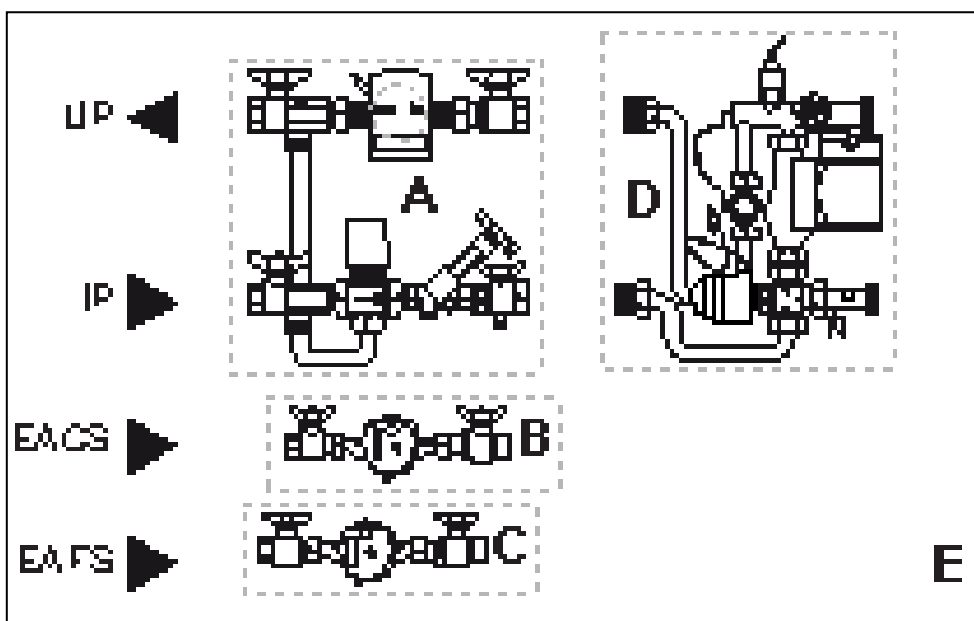

ОБОЗНАЧЕНИЯ

- | | |
|--------------|---|
| UP | выход первичного контура |
| IP | вход первичного контура |
| EA CS | вход горячей воды |
| EA FS | подача холодной воды |
| A | модуль прибора учета энергии на нужды отопления, в 2 модификациях:
- без зонального клапана
- с зональным трехходовым клапаном (байпас) |
| B-C | модуль прибора учета расхода горячей и холодной воды |
| D | смеситель для понижения температуры, в комплекте с циркуляционным насосом |
| E | короб для встроенной установки |

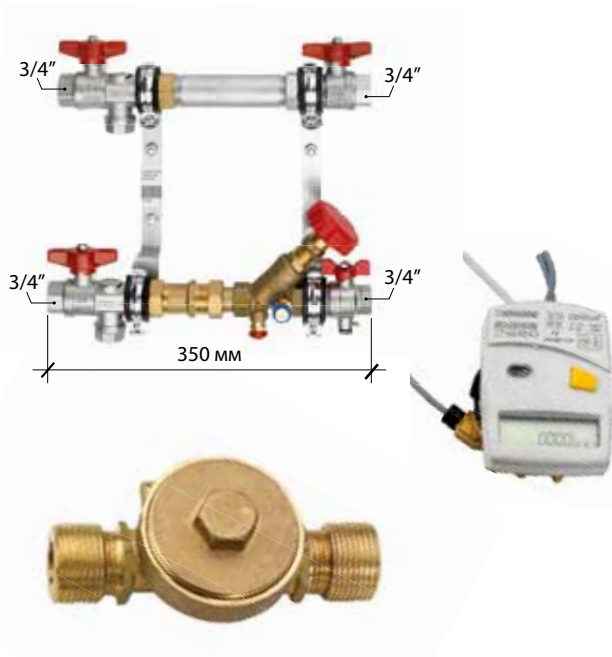

МОДУЛЬ "GEMINI" ДВУХХОДОВЫЙ ДЛЯ КОНТУРА ОТОПЛЕНИЯ, ШАБЛОН

Для индивидуального учета расходов энергии потребителями. Когда потребитель вступает во владение жильем, шаблон можно заменить на крепление и прибор учета энергии. Соединения: внутренняя резьба 3/4".

В комплект входит:

- Модуль прибора учета с шаблоном
- Крепление счетчика энергии (HCSUPEAS00)
- Прибор учета энергии (HCCONTAB00)

Описание	Код
Модуль "GEMINI" двухходовый для контура отопления, шаблон	HCGEMDVA00

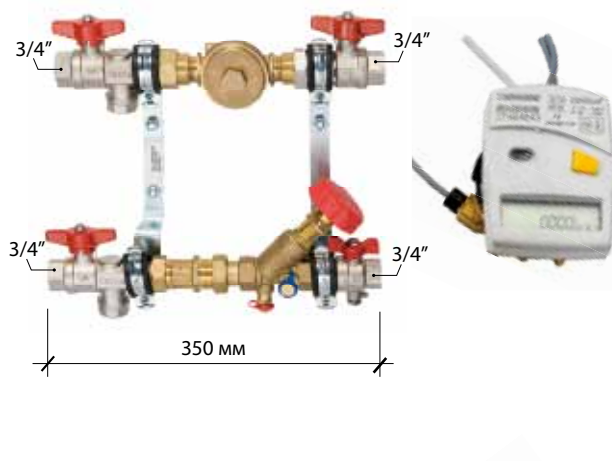

МОДУЛЬ "GEMINI" ДВУХХОДОВЫЙ ДЛЯ КОНТУРА ОТОПЛЕНИЯ

Для индивидуального учета расходов энергии потребителями. Соединения: внутренняя резьба 3/4".

В комплект входит:

- Модуль прибора учета с креплением счетчика энергии
- Прибор учета энергии (HCCONTAB00)

Описание	Код
Модуль "GEMINI" двухходовый для контура отопления	HCGEMDVE00

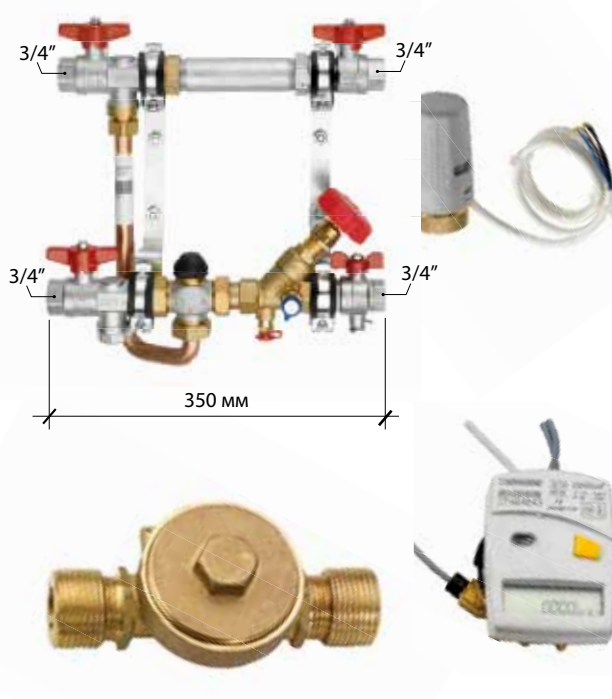

МОДУЛЬ "GEMINI" ТРЕХХОДОВЫЙ ДЛЯ КОНТУРА ОТОПЛЕНИЯ, ШАБЛОН

Для индивидуального учета расходов энергии потребителями. Когда потребитель вступает во владение жильем, шаблон можно заменить на крепление и прибор учета энергии. Соединения: внутренняя резьба 3/4".

В комплект входит:

- Модуль прибора учета трехходовый с шаблоном
- Исполнительный механизм 230 В для трехходового модуля (HCA1TUAЕ00)
- Крепление счетчика энергии (HCSUPEAS00)
- Прибор учета энергии (HCCONTAB00)

Описание	Код
Модуль "GEMINI" трехходовый для контура отопления, шаблон	HCGEMTVA00

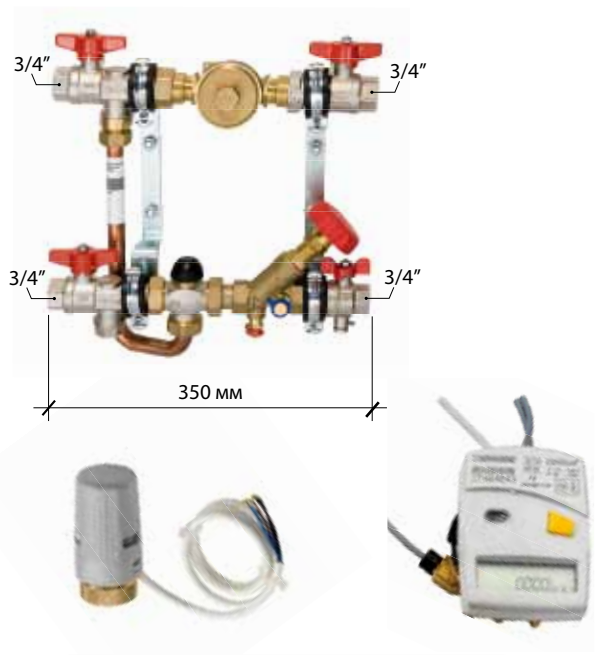

МОДУЛЬ "GEMINI" ТРЕХХОДОВЫЙ ДЛЯ КОНТУРА ОТОПЛЕНИЯ

Для индивидуального учета расходов энергии потребителями.
Соединения: внутренняя резьба 3/4".

В комплект входит:

- Модуль прибора учета с креплением счетчика энергии
- Исполнительный механизм 230 В для трехходового модуля (НСАТТUAE00)
- Прибор учета энергии (НССОНТАВ00)

Описание	Код
Модуль "GEMINI" трехходовый для контура отопления	НСGEMTVE00

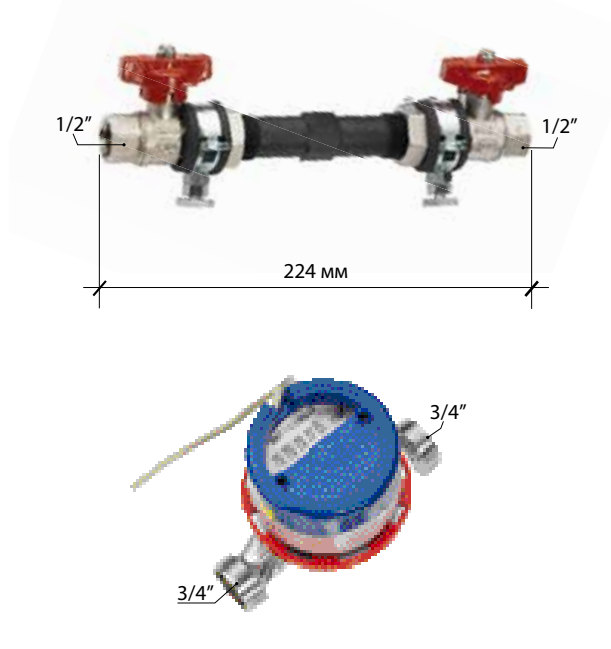

СЧЕТЧИК "GEMINI" ГОРЯЧЕЙ ВОДЫ, ШАБЛОН

Для индивидуального учета расхода горячей воды потребителями.

Когда потребитель вступает во владение жильем, шаблон можно заменить на объемный счетчик горячей воды. Соединения: внутренняя резьба 1/2" с предустановленным шаблоном и расходомером на 3/4" внешняя резьба.

В комплект входит:

- Арматура для контура горячей воды, с шаблоном (НСДИМАСА00)
- Счетчик горячей воды объемный (НССОНАКС00)

Описание	Код
Счетчик "GEMINI" горячей воды шаблон	НСGEMACD00

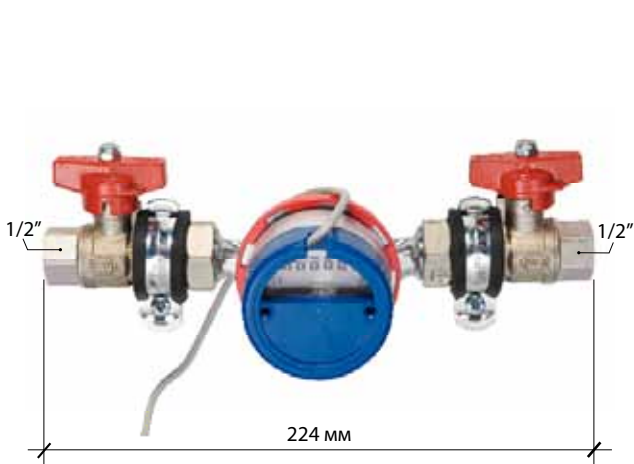

СЧЕТЧИК "GEMINI" ГОРЯЧЕЙ ВОДЫ

Для индивидуального учета расхода горячей воды потребителями.

Соединения: внутренняя резьба 1/2".

Описание	Код
Счетчик "GEMINI" ГВС	НСKITACS00



СЧЕТЧИК "GEMINI" ХОЛОДНОЙ ВОДЫ, ШАБЛОН

Для индивидуального учета расхода холодной воды потребителями.

Когда потребитель вступает во владение жильем, шаблон можно заменить на объемный счетчик холодной воды.

Соединения: внутренняя резьба 1/2" с предустановленным шаблоном и расходомером на 3/4" внешняя резьба.

В комплект входит:

- Арматура для контура холодной воды с шаблоном (HCDIMASA00)
- Счетчик холодной воды объемный (HCCONAFS00)



Описание	Код
Счетчик "GEMINI" холодной воды с шаблоном	HCGEMAFD00

СЧЕТЧИК "GEMINI" ХОЛОДНОЙ ВОДЫ

Для индивидуального учета расхода холодной воды потребителями.

Соединения: внутренняя резьба 1/2".

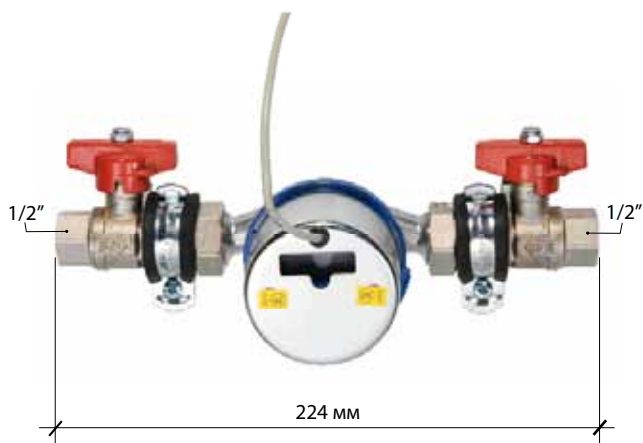

Описание	Код
Счетчик холодной воды "GEMINI"	HCKITAFS00

СМЕСИТЕЛЬ "GEMINI" ДЛЯ НИЗКОТЕМПЕРАТУРНЫХ ОТОПИТЕЛЬНЫХ СИСТЕМ

Смеситель применяется в отопительных системах с пониженной температурой. Соединения: внешняя резьба 1".

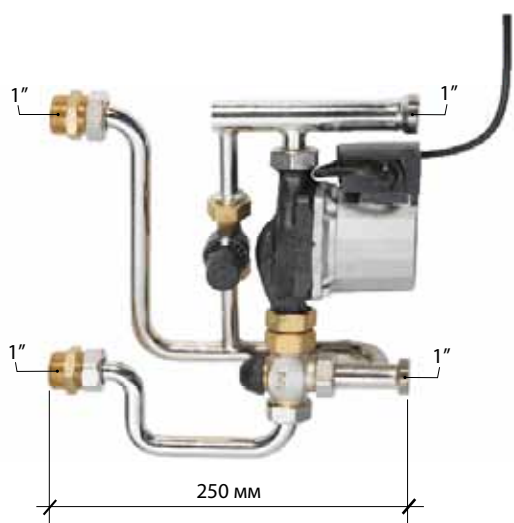

Описание	Код
Смеситель "GEMINI" для низкотемпературного отопления	HCKITMBT00

Принадлежности к смесителю для низкотемпературного отопления GEMINI

Артикул	Описание	Код
	Термостатический исполнительный механизм с фиксированной настройкой	HCCATTERM00
	Сервопривод электрический 230 В	HCSERV2400
	Сервопривод электрический 24 В	HCSERV2300

Комплектующие для монтажа

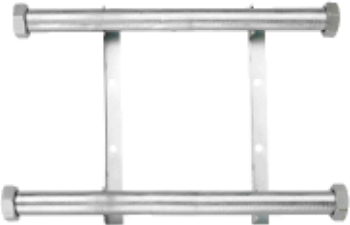
Артикул	Описание	Код
	Короб монтажный для встроенной установки Ширина 500 мм (500x650x110)	HCCASSET00
	Короб монтажный для встроенной установки Ширина 800 мм (800x650x110)	HCCASSET01
	Короб монтажный для встроенной установки, снабжен тепло и шумоизоляцией Ширина 500 мм (500x650x110)	HCCASSET02
	Короб монтажный для встроенной установки, снабжен тепло и шумоизоляцией Ширина 800 мм (800x650x110)	HCCASSET03
	Шаблон для установки модулей учета	HCDIMARI00

Пример установки

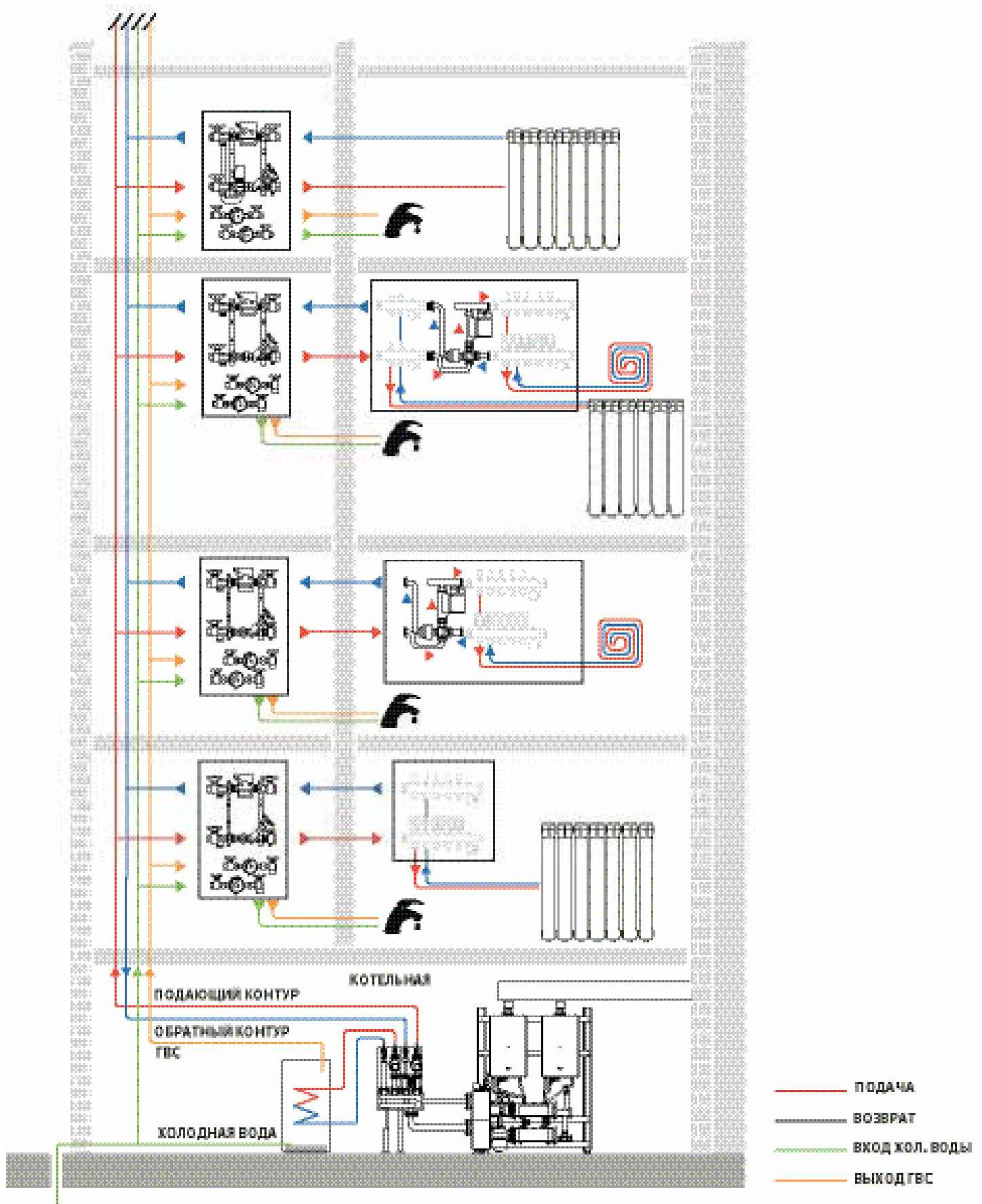

GEMINI satellite

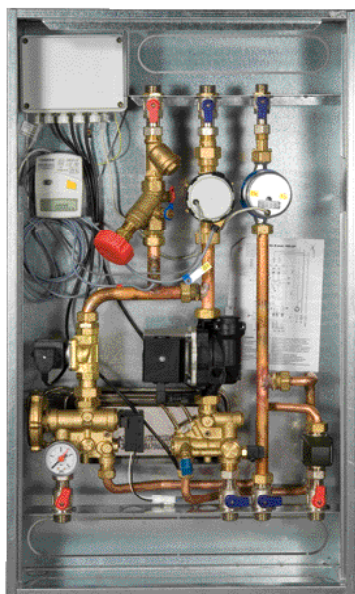

GEMINI SATELLITE

Встраиваемые сателлитные модули осуществляют функции распределения, управления и учета тепловой энергии, производимой теплостанцией централизованного отопления или котельной, и отличаются следующими характеристиками:

- Прибор учета тепловой энергии
- Нагрев воды ГВС при помощи проточного пластинчатого теплообменника из коррозионностойкой стали
- Трехскоростной циркуляционный насос со встроенным воздухоудалителем
- Термостатический смесительный клапан ГВС
- Объемный счетчик холодной воды
- Электропитание 230 В переменный ток - 50 Гц

Описание	Код
Gemini Satellite	HCGEMSAT00

Запорные вентили включены в серийную комплектацию

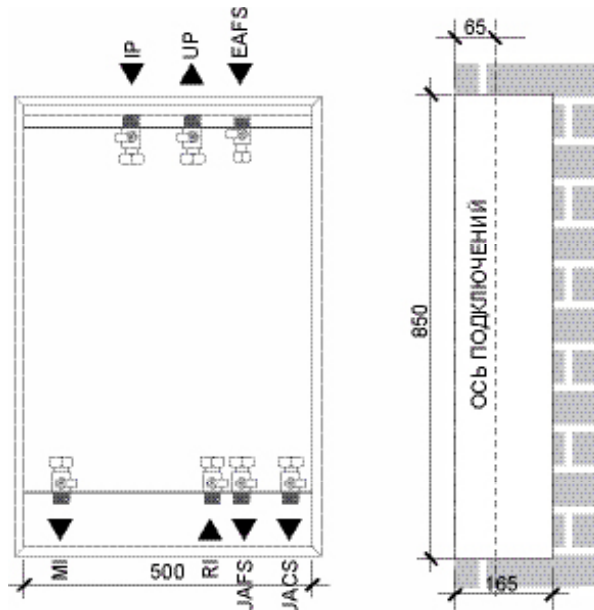

ОБОЗНАЧЕНИЯ

- UP** выход первичного контура (3/4" наружн.)
- IP** вход первичного контура (3/4" наружн.)
- MI** подающий т/провод системы (3/4" наружн.)
- UACS** выход горячей воды (3/4" наружн.)
- EAFS** подача холодной воды (1/2" наружн.)
- UAFS** выход холодной воды (3/4" наружн.)
- RI** обратный т/провод системы (3/4" наружн.)

ТЕМП. НА ВХОДЕ ПЕРВИЧН. КОНТУРА °С	РАСХОД ПЕРВИЧНОГО КОНТУРА 0,8 М ³ /ЧАС			РАСХОД ПЕРВИЧНОГО КОНТУРА 1,2 М ³ /ЧАС		
	ТЕМП. НА ВЫХОДЕ ПЕРВИЧН. КОНТУРА °С	МОЩНОСТЬ ТЕПЛООБМЕНА кВт	РАСХОД ΔТ 30 °С л/мин.	ТЕМП. НА ВЫХОДЕ ПЕРВИЧН. КОНТУРА °С	МОЩНОСТЬ ТЕПЛООБМЕНА кВт	РАСХОД ΔТ 30 °С л/мин.
60	34,4	23,9	11,4	38,2	30,2	14,4
65	34,6	38,4	13,2	38,7	36,4	17,4
70	34,6	32,8	15,6	39,1	42,6	20,4
75	35,5	37,7	17,4	39,5	48,6	23,4

GEMINI centrale



Расходомер объемный многоструйный



Объемный расходомер Вольмана

GEMINI CENTRALE

Комплект учета энергии для котельной. В комплект входит:

- Счетчик энергии
- Прибор учета
- Пара термодатчиков PT500 и карманы для датчиков
- Расходомер объемный многоструйный или расходомер Вольмана



Счетчик и прибор учета энергии

Описание	Qn (м³/час)	Ду (мм)	Длина (мм)	Класс	Код	Расходомер объемный
Gemini Centrale 25 - 20	2,5	20	190	В/Н	HCCONTCE00	Многоструйный
Gemini Centrale 35 - 25	3,5	25	260	В/Н	HCCONTCE01	Многоструйный
Gemini Centrale 6 - 25	6	25	260	В/Н	HCCONTCE02	Многоструйный
Gemini Centrale 6 - 30	6	30	260	В/Н	HCCONTCE03	Многоструйный
Gemini Centrale 15 - 50	15	50	222	В/Н	HCCONTCE04	Вольман
Gemini Centrale 25 - 65	25	65	200	В/Н	HCCONTCE05	Вольман
Gemini Centrale 40 - 80	40	80	225	В/Н	HCCONTCE06	Вольман
Gemini Centrale 60 - 100	60	100	250	В/Н	HCCONTCE07	Вольман
Gemini Centrale 100 - 125	100	125	250	В/Н	HCCONTCE08	Вольман

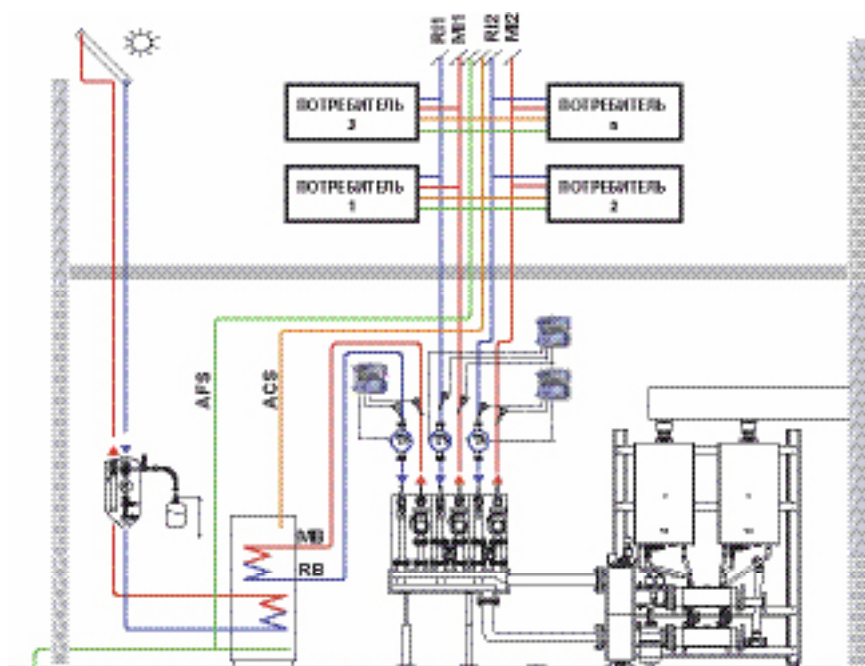

ОБОЗНАЧЕНИЯ

- MI1 подающий т/провод системы 1
- RI1 обратный т/провод системы 1
- MI2 подающий т/провод системы 2
- RI2 обратный т/провод системы 2
- ACS горячее водоснабжение
- AFS холодная вода
- MB подающий трубопровод бойлера
- RB возврат из бойлера

GEMINI data



GEMINI DATA

Существует два способа считывания показаний:

- считывание показаний непосредственно с дисплея ПРИБОРА УЧЕТА GEMINI: применяется, когда прибор учета легкодоступен и многоквартирный дом сравнительно невелик.

- централизованный сбор посредством M-BUS: в данном случае с учетом количества потребителей выбирается один блок сбора данных для локального снятия показаний или же показания расхода, равно как и данные о работе каждого расходомера в отдельности, регистрируются дистанционно посредством ПК, или через стандартный модем.

Для эксплуатации блока сбора данных необходимо приобрести программное обеспечение "GEMINI", с помощью которого администратор кондоминиума получает полный доступ к системе BUS, с возможностью отображения энергетических расходов, моментального расхода, ΔT , несанкционированных действий.

Описание	Код
Gemini Data 32	HCCONCEN00
Gemini Data 60	HCCONCEN01
Gemini Data 120	HCCONCEN02
Gemini Data 250	HCCONCEN03
Gemini Software	HCSOFTWA00

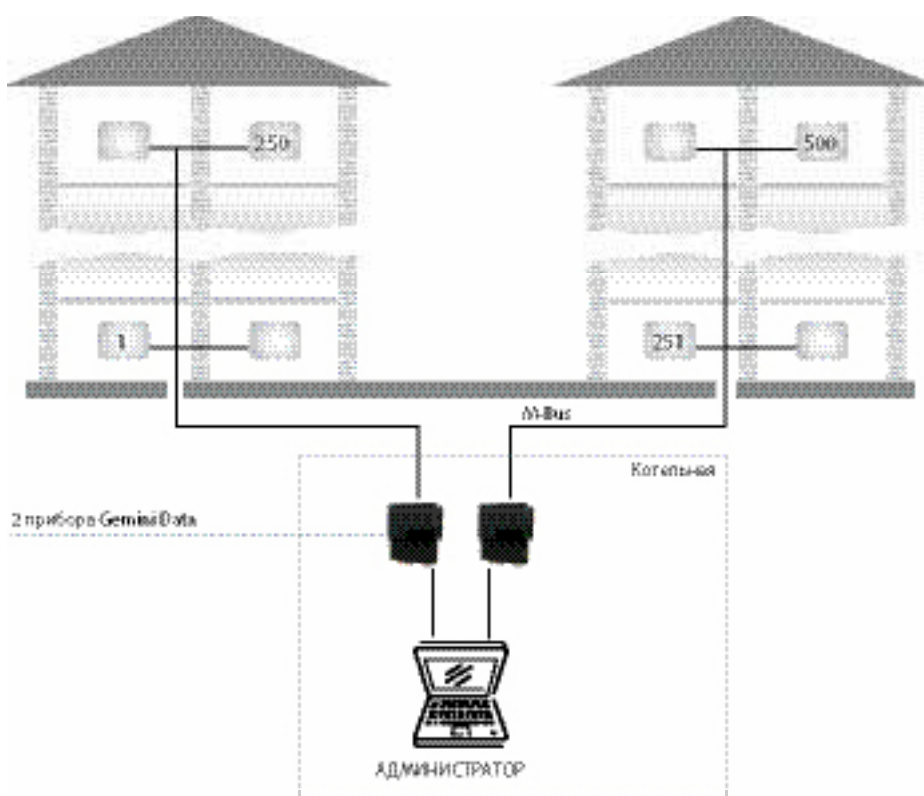

GEMINI

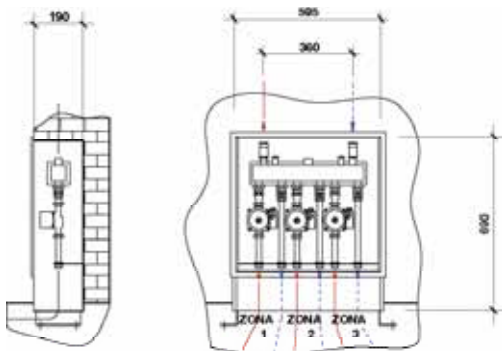

Модули распределения применяются для управления несколькими отопительными зонами в жилом помещении и могут быть подключены как к традиционным, так и к конденсационным котлам. Модули могут обслуживать зоны с высокой или низкой температурой.

GEMINI 3A

Встраиваемый настенный зональный модуль для управления тремя основными отопительными зонами. В комплект входит:

- балансировочный коллектор
- электронная плата управления зонами
- датчик наружной температуры для погодозависимого регулирования
- монтажный короб из окрашенной листовой стали белого цвета RAL 9010
- три циркуляционных насоса для основных потребителей с обратными клапанами в обратном контуре
- размер соединений 3/4"

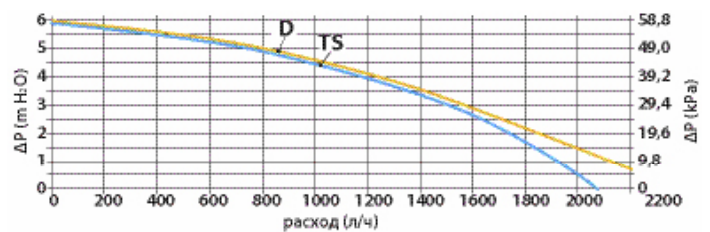

D Основная отопительная зона (высокотемпературная)

TS Низкотемпературная зона с погодозависимым регулированием

Описание	Код
Gemini 3A	OKITZONE04

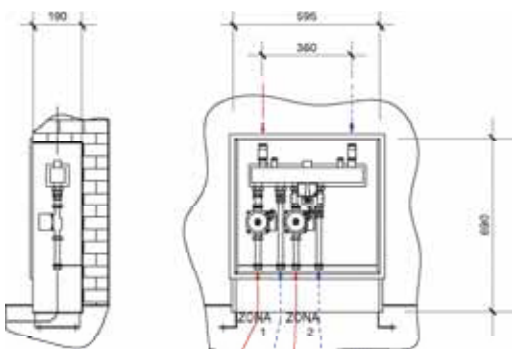

GEMINI 2 AB

Встраиваемый зональный модуль настенный для управления одной основной отопительной зоной и одной низкотемпературной зоной. В комплект входит:

- балансировочный коллектор
- электронная плата управления зонами
- датчик наружной температуры для погодозависимого регулирования
- монтажный короб из окрашенной листовой стали белого цвета RAL 9010
- циркуляционный насос для основного потребителя с обратным клапаном в обратном контуре
- узел смешивания с погодозависимым регулированием температуры в составе из смесительного трехходового клапана и электрического ротационного сервопривода, циркуляционного насоса, обратного клапана в обратном контуре.
- размер соединений 3/4"

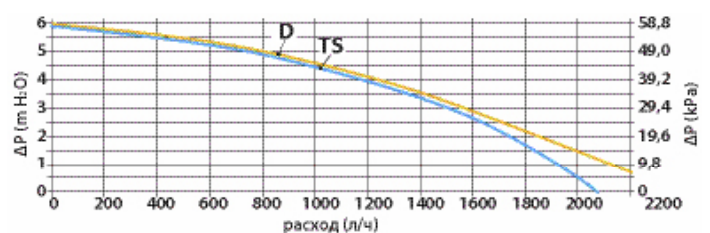

D Основная отопительная зона (высокотемпературная)

TS Низкотемпературная зона с погодозависимым регулированием

Описание	Код
Gemini 2 AB	OKITZONE03

GEMINI



GEMINI 2 ABS

Зональный модуль, размещаемый под котлом, на одну основную отопительную зону и одну низкотемпературную зону. В комплект входит:

- балансировочный коллектор
- электронная плата управления зонами
- датчик наружной температуры для погодозависимого регулирования
- циркуляционный насос и обратный клапан, установленный в обратном контуре
- узел смешивания с погодозависимым регулированием температуры в составе из смесительного трехходового клапана и электрического ротационного сервопривода, циркуляционного насоса, обратного клапана в обратном контуре
- экран из листовой стали, который крепится к облицовке котла и к стене.
- размер соединений 3/4".

Может устанавливаться на котлах следующих моделей:

- Tahiti Dual Line
- Tahiti Condensing Line Tech

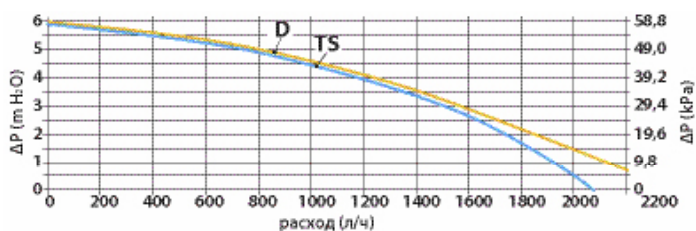
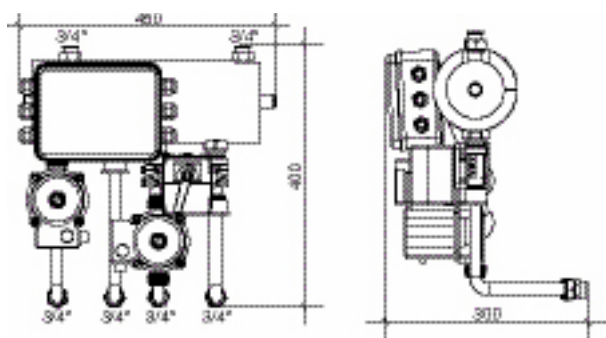

D Основная отопительная зона (высокотемпературная)
 TS Низкотемпературная зона с погодозависимым регулированием



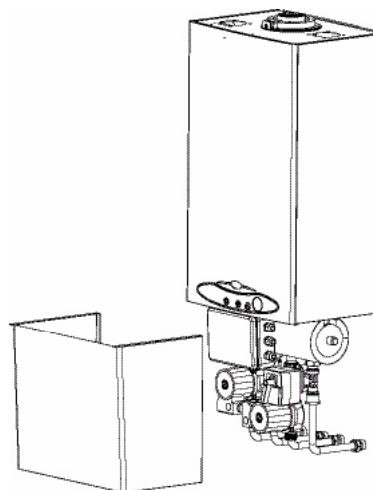
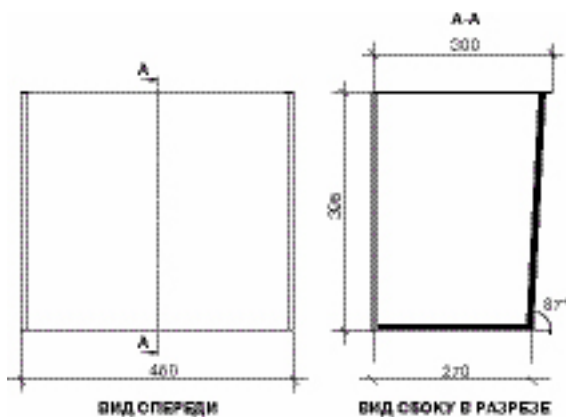



Размеры экрана







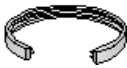

Описание	Код
Gemini 2 ABS	OKITZONE02

Принадлежности и комплектующие

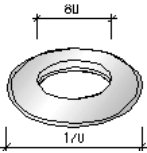











Трубопроводы и комплектующие Ø 80 мм

Артикул	Описание	Код
	Трубопровод Ø 80 мм, длина 1 м (для котлов TFS)	0CONDOTT00
	Трубопровод Ø 80 мм длина 0,5 м (для котлов TFS)	0CONDOTT01
	Колено 90°, Ø 80 мм с увеличенным радиусом (для котлов TFS)	0CURRALA00
	Колено 90°, Ø 80 мм с уменьшенным радиусом (для котлов TFS)	0CURRAST00
	Колено 45°, Ø 80 мм (для котлов TFS)	0CURVAXX00
	Колено 90°, Ø 80 мм, с инспекционным отверстием, с уменьшенным радиусом (для котлов TFS)	0CURVAXX03
	Решетка из нержавеющей стали AISI316 Ø 80 мм, высота 30 мм, для воздухозабора (для котлов TFS)	0GRIASIN00
	Уплотнение (с двойным буртиком) Ø 80 мм	0GUADOLA02



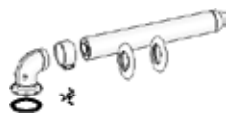
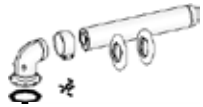
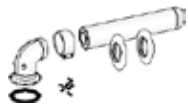





Трубопроводы и комплектующие Ø 80 мм

Артикул	Описание	Код
	Наружная защитная решетка	0GRIPRES00
	Настенная накладка силиконовая внутр. Ø 80 мм, наружный Ø 170 мм	0ROSPAS100
	Вертикальный патрубок Ø 80 мм, длина 132 мм (для котлов TFS)	0TRONCMF00
	Вертикальный патрубок Ø 80 мм с конденсатосборником, длина 135 мм (для котлов TFS)	0TRONVER00
	Конденсатосборник горизонтальный Ø 80 мм (для котлов TFS)	0RACCOOR00
	Ветрозащитный оконечный элемент Ø 80 мм из нержавеющей стали (для котлов TFS)	0TERCOIN00
	Оконечный ветрозащитный вертикальный элемент Ø 80 мм из нержавеющей стали (для котлов TFS)	0TERMCIN00
	Оконечный элемент вертикального дымохода Ø 80 мм	0TESTCAM00









Коаксиальные трубопроводы Ø 100/60 мм

Артикул	Описание	Код
	Вертикальное коаксиальное соединение Ø 100/60 мм (для котлов TFS)	0ATTCOVE00
	Вертикальное коаксиальное соединение с конденсатосборником Ø 100/60 мм (для котлов TFS)	0ATTCOVE02
	Фланцевое коаксиальное колено 90°, Ø 100/60 мм (для котлов TFS)	0CURCOFL00
	Колено коаксиальное 90°, Ø 100/60 мм (для котлов TFS)	0CURVCON00
	Колено коаксиальное 45°, Ø 100/60 мм (для котлов TFS)	0CURVCON01
	Уплотнение (с двойным буртиком) Ø 60 или 100 мм	0GUADOLA00 (60 мм)
		0GUADOLA01 (100 мм)
	Набор заглушек для воздухозабора (для котлов TFS)	0KITTACA00
	Внешняя накладка Ø 100	0ROSONEX00
	Внутренняя накладка Ø 100	0ROSONEX01
	Комплект "А", коаксиальный трубопровод Ø 100/60 мм, длина 1 м (для котлов TFS)	0KITCONC00
	Комплект "А", коаксиальный трубопровод Ø 100/60 мм, длина 0,75 м (для котлов TFS)	0KITCONC01
	Комплект "А", коаксиальный трубопровод Ø 100/60 мм, длина 0,50 м (для котлов TFS)	0KITCONC03
	Комплект "С", коаксиальный трубопровод для кожуха котла Ø 100/60 мм, длина 0,50 м (для котлов TFS)	0KITCONC02
	Хомут Ø 100 для комплектов коаксиальных трубопроводов	0FASCETT04
	Комплект "С", коаксиальный трубопровод Ø 100/60 мм длина 0,5 или 1 м (для котлов TFS)	0TUBCOLU00
		0TUBCOLU01

Дымовые трубы и комплектующие

Артикул	Описание	Код
	<p>Оконечный коаксиальный элемент для выхода на крышу Ø 100/60 мм (для котлов TFS)</p>	<p>OSCATECO00</p>
	<p>Вертикальная дымовая труба в комплекте с переходом с Ø 100/60 мм на Ø 80 мм (для котлов TFS)</p>	<p>OKVERCAM01</p>
	<p>Дымовая труба для раздельных дымоотвода и воздухозабора Ø 80/80 мм (для котлов TFS)</p>	<p>OCAMCOSD00</p>
	<p>Накладка для скатных крыш (выпуск дымовой трубы)</p>	<p>OTEGTEIN00</p>
	<p>Накладка для плоских крыш (выпуск дымовой трубы)</p>	<p>OTEGTEPI00</p>
	<p>Набор гибких шлангов, из нержавеющей стали с покрытием, для соединения к существующим подводам. 2 шт. x 3/4" - 3 шт. x 1/2" L: 260/520 мм</p>	<p>OKITIDTR00</p>
	<p>Хронотермостат комнатный с недельным/суточным таймером 300B</p>	<p>OCROAMSE00</p>
	<p>Комнатный термостат электромеханический</p>	<p>OTERAMEL00</p>













Трубопроводы Ø 60/100 для конденсационных котлов

Артикул	Описание	Код
	Коаксиальный дымоотвод и воздухозабор Ø 60/100, длина 0,75 м	0CONDASP00
	Дымовая труба коаксиальная Ø 60/100	0KCAMASP00
	Набор соединительных элементов для коаксиального дымоотвода и воздухозабора Ø 60/100	0KITATCO00
	Колено 90° с фланцем Ø 60/100	0KCURFLA00
	Удлинитель коаксиальный раструб/гладкий хвостовик Ø 60/100, длина 1 м	0PROLUNG02
	Удлинитель коаксиальный раструб/гладкий хвостовик Ø 60/100, длина 0,5 м	0PROLUNG03
	Колено 90° раструб/гладкий хвостовик Ø 60/100	0CURVAXX05
	Колено 45° раструб/гладкий хвостовик Ø 60/100	0CURVAXX04

Дымовые трубы Ø 80 для конденсационных котлов

Артикул	Описание	Код
	Дымовая труба – воздухозабор Ø 80+80 Высота 1384 мм	0CAMIASP00
	Дымовая труба Ø 80 мм Высота 1380 мм	0CAMISCA00







Трубопроводы Ø 80 для конденсационных котлов

Артикул	Описание	Код
	Комплект соединительных элементов для раздельного дымоотвода и воздухозабора Ø 80+80	OKITSDOP00
	Оконечный элемент дымохода Ø 80, длина 1 м	OTERMSCA00
	Удлинитель раструб/гладкий хвостовик Ø 80, длина 1 м	OPROLUNG00
	Удлинитель раструб/гладкий хвостовик Ø 80 длина 0,5 м	OPROLUNG01
	Удлинитель телескопический с раструбом/гладким хвостовиком Ø 80 (0,34-0,45 м)	OPROLTELO1
	Гибкий шланг с раструбом и гладким хвостовиком Ø 80 (без уплотнений), бухта 20 м	OTUBOFLE01
	Уплотнение для гибкого шланга Ø 80	OGUATRLA00
	Центровочное приспособление для гибкого шланга Ø 80	OCENTFLE00
	Решетка воздухозабора Ø 80	OGRIGASP01
	Тройник Ø 80 два хвостовика и раструб	ORACCORT00
	Тройник Ø 80 мм с ревизией и конденсатосборником	OKITRACT00
	Колено 90° с раструбом и гладким хвостовиком Ø 80	OCURVAXX02
	Колено 45° с раструбом и гладким хвостовиком Ø 80	OCURVAXX01



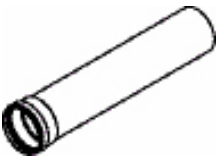



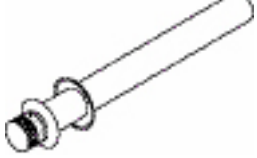
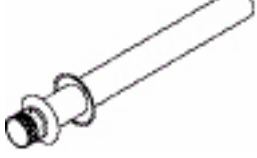

Трубопроводы Ø 100 для конденсационных КОТЛОВ

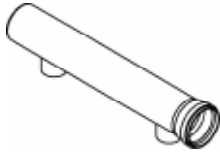
Артикул	Описание	Код
	Вертикальный элемент с инспекционным отверстием Ø 100, длина 140 мм	OTROSCAF01
	Колено 90° с инспекционным отверстием, Ø 100	OCURVAXX08
	Колено 90°, Ø 100	OCURVAXX10
	Колено 45°, Ø 100	OCURVAXX11
	Тройник Ø 100	ORACCORT01
	Тройник Ø 100 с инспекционным отверстием	ORACCORT03
	Тройник Ø 100 с инспекционным отверстием и сливом конденсата	ORACCORT02
	Комплект слива конденсата Ø 100	OSCARCON00
	Переходник Ø 80/100	ORIDUZIO13
	Оголовок дымохода Ø 100	OTERCOIN01



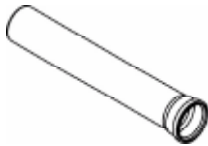
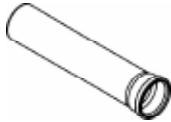



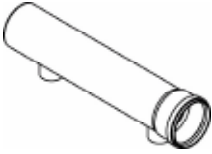

Трубопроводы Ø 100 для конденсационных котлов

Артикул	Описание	Код
	Сифон для слива конденсата с горизонтальным соединением	OSIFCOND00
	Сифон для слива конденсата с вертикальным соединением	OSIFCOND01
	Удлинитель с раструбом и гладким хвостовиком Ø 100, длина 0,5 м	OPROLUNG07
	Удлинитель с раструбом и гладким хвостовиком Ø 100, длина 1 м	OPROLUNG08
	Удлинитель с раструбом и гладким хвостовиком Ø 100, длина 2 м	OPROLUNG09
	Гибкий шланг с раструбом и гладким хвостовиком Ø 100 (без уплотнений), бухта 20 м	OTUBOFLE04
	Центровочное приспособление для гибкого шланга Ø 100	OCENTFLE01
	Оконечный элемент воздухозабора Ø 100, длина 1 м	OTERMASP00
	Оконечный элемент дымохода Ø 100, длина 1 м	OTERMSCA03

Трубопроводы Ø 160 для каскадных установок конденсационными котлами

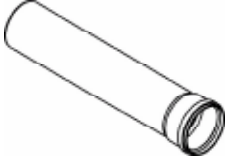
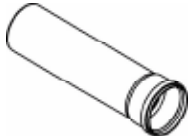
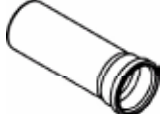
Артикул	Описание	Код
	Коллектор дымовых газов Ø 160	0COLLFUM00
	Комплект заглушки для слива конденсата Ø 160	0SCARCON01
	Сифон для слива конденсата с горизонтальным соединением	0SIFCOND00
	Сифон для слива конденсата с вертикальным соединением	0SIFCOND01
	Удлинитель с раструбом и гладким хвостовиком Ø 160, длина 1 м	0PROLUNG10
	Удлинитель с раструбом и гладким хвостовиком Ø 160, длина 0,785 м (для подключения коллекторов дымовых газов при шкафной установке)	0PROLUNG11
	Удлинитель с раструбом и гладким хвостовиком Ø 160, длина 0,475 м (для подключения коллекторов дымовых газов при установке без шкафов)	0PROLUNG12
	Колено 90° с раструбом и гладким хвостовиком Ø 160	0CURVAXX12
	Колено 45° с раструбом и гладким хвостовиком Ø 160	0CURVAXX14
	Тройник Ø 160 два хвостовика и раструб	0RACCORT04

Трубопроводы Ø 200 для каскадных установок конденсационными котлами

Артикул	Описание	Код
	Коллектор дымовых газов Ø 200	0COLLFUM01
	Комплект заглушки для слива конденсата Ø 200	0SCARCON02
	Сифон для слива конденсата с горизонтальным соединением	0SIFCOND00
	Сифон для слива конденсата с вертикальным соединением	0SIFCOND01
	Удлинитель с раструбом и гладким хвостовиком Ø 200, длина 1 м	0PROLUNG13
	Удлинитель с раструбом и гладким хвостовиком Ø 200, длина 0,785 м (для подключения коллекторов дымовых газов при шкафной установке)	0PROLUNG14
	Удлинитель с раструбом и гладким хвостовиком Ø 200, длина 0,475 м (для подключения коллекторов дымовых газов при установке без шкафов)	0PROLUNG15
	Колено 90° с раструбом и гладким хвостовиком Ø 200	0CURVAXX13
	Колено 45° с раструбом и гладким хвостовиком Ø 200	0CURVAXX15
	Тройник Ø 200 с двумя хвостовиками и раструбом	0RACCORT05

Стойки экспозиционные

Артикул	Описание	Код
	Стойка экспозиционная для настенных и встраиваемых котлов, длина 60 см x высота 190 см x глубина 45 см (без котла)	9PGD900208

Перечень изделий



TAHITI CONDENSING KC

Настенный конденсационный котел с горелкой предварительного смешивания и с проточным теплообменником
24,8; 27,4; 33,2 кВт

Стр. 8



TAHITI CONDENSING KRB

Настенный конденсационный котел с горелкой предварительного смешивания, только для отопления с возможностью подключения внешнего бойлера
24,8; 27,4; 33,2 кВт

Стр. 24



TAHITI CONDENSING KR

Настенный конденсационный котел с горелкой предварительного смешивания, только для отопления
24,8; 27,4; 33,2 кВт

Стр. 12



TAHITI CONDENSING KRB-S

Настенный конденсационный котел с горелкой предварительного смешивания, только для отопления с возможностью подключения внешнего бойлера и к системе солнечного теплоснабжения
24,8; 27,4; 33,2 кВт

Стр. 28



TAHITI CONDENSING KR 55

Настенный конденсационный котел с горелкой предварительного смешивания, только для отопления
58,8 кВт

Стр. 16



NIAS CONDENSING KB

Настенный конденсационный котел с горелкой предварительного смешивания, оснащенный системой "Aqua Premium"
24,8; 27,4 кВт

Стр. 32



TAHITI CONDENSING KR 85

Котел настенный конденсационный с горелкой предварительного смешивания, только для отопления
90,4 кВт

Стр. 20



TAHITI CONDENSING IN KC

Настенный конденсационный котел с горелкой предварительного смешивания и с проточным теплообменником, встраиваемый
24,8; 27,4 кВт

Стр. 36



TAHITI CONDENSING IN KRB

Настенный конденсационный котел, с горелкой предварительного смешивания, только для отопления с возможностью подключения внешнего бойлера, встраиваемый
24,8; 27,4; 33,2 кВт

Стр. 40



TAHITI CONDENSING Modulo KR

Модульные конденсационные котлоагрегаты для котельных
110; 140; 170; 220; 250; 280; 310; 340; 360; 390; 420; 450; 480; 510 кВт.

Стр. 54



MADEIRA KRBS LINE TECH

Котлоагрегат конденсационный, с накопительным бойлером ГВС, для работы с системой солнечных коллекторов
24,8; 27,4 кВт

Стр. 44



VICTORIA COMPACT

Настенный газовый котел с проточным битермическим теплообменником
22,2 кВт (СТН); 23,7 кВт (СТФС).

Стр. 60



TAHITI DUAL LINE C

Настенный газовый котел с проточным теплообменником для производства ГВС.

Стр. 64



MADEIRA COMPACT KBS LINE TECH

Котлоагрегат конденсационный, с накопительным бойлером ГВС, для работы с системой солнечных коллекторов
24,8 кВт

Стр. 50



TAHITI DUAL LINE R

Настенный газовый котел только для отопления.

Стр. 68



NIAS DUAL LINE TECH

Настенный газовый котел, оснащенный системой "Aqua Premium".

Стр. 72



NIAS DUAL IN

Настенный газовый котел, оснащенный системой "Aqua Premium", встраиваемый.

Стр. 88



TAHITI DUAL LINE ESTERNA

Настенный газовый котел с проточным теплообменником, для наружной установки.

Стр. 76



BALI B

Газовый котел для отопления и производства ГВС с накопительным бойлером "Aqua Premium".

Стр. 92



VICTORIA COMPACT IN

Настенный газовый котел с проточным битермическим теплообменником для производства ГВС, встраиваемый.

Стр. 80



BALI RTN

Напольный чугунный газовый котел только для отопления.

Стр. 96



TAHITI DUAL IN

Настенный газовый котел с принудительной тягой, с проточным теплообменником для производства ГВС, встраиваемый.

Стр. 84



BALI RTN E

Напольный чугунный газовый котел, только для отопления, с электронным розжигом.

Стр. 98

**BALI RTN PV - PVE**

Напольный чугунный газовый котел только для отопления, оснащенный расширительным баком и циркуляционным насосом.

Стр. 100

**CAPRI R**

Чугунный котел жидкотопливной горелкой, только для отопления.

Стр. 110

**BALI RTN T**

Напольный чугунный газовый котел только для отопления

Стр. 102

**CAPRI B**

Чугунный котел с жидкотопливной горелкой с накопительным бойлером для производства ГВС.

Стр. 114

**BALI RTFS E**

Напольный чугунный газовый котел, только для отопления, с герметичной камерой сгорания и принудительной тягой.

Стр. 105

**CAPRI C**

Чугунный котел с жидкотопливной горелкой для отопления и производства ГВС с проточным теплообменником.

Стр. 118

**ELBA DUAL**

Напольный чугунный котел для бытовых систем отопления.

Стр. 108

**RODI DUAL HR****Стальные котлы 70 ÷ 1300**

Высокоэффективный герметизированный котел..

Стр. 122



RODI DUAL HR
Стальные котлы 1400 ÷ 3500
Высокоэффективный герметизированный котел.

Стр. 124



PYRÓS DUAL 1G - PYRÓS 1G
Одноступенчатые дизельные горелки.

Стр. 130



RODI DUAL
Стальные котлы 70 ÷ 1300
Герметизированный котел.

Стр. 126



PYRÓS 1M
Одноступенчатые газовые горелки для использования с котлами с низким и средним противодавлением.

Стр. 132



RODI DUAL
Стальные котлы 1400 ÷ 3500
Герметизированный котел.

Стр. 128



WHPF BM
Накопительный бойлер ГВС с несъемным змеевиком, оснащенный электрическим трехходовым клапаном. Внутреннее покрытие: эмаль DIN 4753. Объем 120, 150, 200 литров

Стр. 140

**WHPF BS**

Накопительный бойлер ГВС с несъемным змеевиком. Внутреннее покрытие: эмаль DIN 4753.

Объем 120, 150, 200 литров

Стр. 141

**WHPF BO**

Бойлер из коррозионностойкой стали для горизонтального расположения

Объем 120 литров

Стр. 144

**WHPS BA SS**

Стальной эмалированный бойлер

Объем 160, 200, 300, 500, 800, 1000 литров

Стр. 142

**GEMINI**

Сателлитный модуль распределения и учета энергии для централизованных систем.

Поставляется в различных конфигурациях с учетом особенностей проекта.

Стр. 146

**WHPS BA DS**

Стальной эмалированный бойлер с двумя змеевиками для солнечного теплоснабжения емкостью 200, 300, 500, 800, 1000, 1500, 2000 литров.

Стр. 143

**GEMINI SATELLITE**

Встраиваемый сателлитный модуль с функциями распределения, управления и учета тепловой энергии, производимой теплостанцией централизованного отопления или котельной.

Стр. 152



GEMINI CENTRALE

Модули учета для котельной

Стр. 153



GEMINI 2AB

Встраиваемый зональный модуль настенный для управления одной основной отопительной зоной и одной низкотемпературной зоной.

Стр. 155



GEMINI DATA

Прибор для локального или дистанционного (посредством ПК или через стандартный модем) сбора данных о расходе и эксплуатационных параметрах.

Стр. 154



GEMINI 2ABS

Зональный модуль, размещаемый под котлом, на одну основную отопительную зону и одну низкотемпературную зону.

Стр. 156



GEMINI 3A

Встраиваемый настенный зональный модуль для управления тремя основными отопительными зонами.

Стр. 155

fondital

КОТЛЫ • ВОЗОБНОВЛЯЕМЫЕ ИСТОЧНИКИ ЭНЕРГИИ

Производитель сохраняет за собой право вносить необходимые изменения без обязательного предупреждения.

FONDITAL S.p.A.
25079 VOBARNO (Brescia) Italy
Via Cerreto, 40 - Tel. +39 0365 878.31 - Fax +39 0365 878.576
e mail: fondital@fondital.it - www.fondital.it

COMPANY WITH QUALITY MANAGEMENT
SYSTEM CERTIFIED BY DNV
= ISO 9001:2008 =

