

# Стандартная панель управления

Единица поставки DB 20



Руководство по эксплуатации,  
электроподключению  
и вводу в эксплуатацию

---

## СОДЕРЖАНИЕ

|  |    |
|--|----|
| <b>1. ТЕХНИЧЕСКОЕ ОПИСАНИЕ И ПРИНЦИП ДЕЙСТВИЯ СТАНДАРТНОЙ ПАНЕЛИ УПРАВЛЕНИЯ</b> .....                | 3  |
| 1.1 Техническое описание.....  | 3  |
| 1.2 Принцип действия.....  | 4  |
| <b>2. ЭЛЕКТРИЧЕСКИЕ ПОДКЛЮЧЕНИЯ</b> .....  | 4  |
| 2.1 Установка с минимальной комплектацией, только система отопления .....                            | 5  |
| 2.2 Установка с термостатом комнатной температуры (только отопление).....                            | 5  |
| 2.3 Установка с модулем приоритета и регулирования температуры горячей воды MB 1 .....               | 6  |
| 2.4 Установка с устройством регулирования SV-matic .....   | 8  |
| 2.5 Возможные дополнительные подключения .....   | 9  |
| 2.6 Подключение горелки .....  | 9  |
| <b>3. ЭЛЕКТРИЧЕСКИЕ СХЕМЫ</b> .....  | 10 |
| 3.1 Установка с минимальной комплектацией, только система отопления .....                            | 10 |
| 3.2 Установка: только система отопления (с термостатом комнатной температуры).....                   | 11 |
| 3.3 Установка: система отопления + горячее водоснабжение (с модулем MB1) .....                       | 12 |
| 3.4 Установка: система отопления + горячее водоснабжение (с устройством регулирования SV-matic)..... | 13 |
| <b>4. ВВОД В ЭКСПЛУАТАЦИЮ</b> .....  | 14 |
| <b>5. ПЕРЕДАЧА ПОЛЬЗОВАТЕЛЮ</b> .....  | 14 |

---

### ● СООТВЕТСТВИЕ ТЕХНИЧЕСКИМ ТРЕБОВАНИЯМ / МАРКИРОВКА CE

Настоящее изделие соответствует требованиям  
следующих европейских стандартов и норм:

- 73/23/ЕЭС Требования к приборам низкого  
напряжения Стандарт: EN 60.335.1.
- 89/336/ЕЭС Требования к электромагнитной  
совместимости Стандарты: EN 50.081.1 ;  
EN 50.082.1 ; EN 55.014



Бесперебойная работа котла зависит от строгого соблюдения настоящего Руководства. Электроподключение должно выполняться квалифицированным электромонтером.

Стандартную панель управления (ед. поставки DB 20) можно использовать в следующих котлах GT 110, GT 1100, GT 210, GT 2100.

## 1. ТЕХНИЧЕСКОЕ ОПИСАНИЕ И ПРИНЦИП ДЕЙСТВИЯ СТАНДАРТНОЙ ПАНЕЛИ УПРАВЛЕНИЯ

### 1.1 Техническое описание

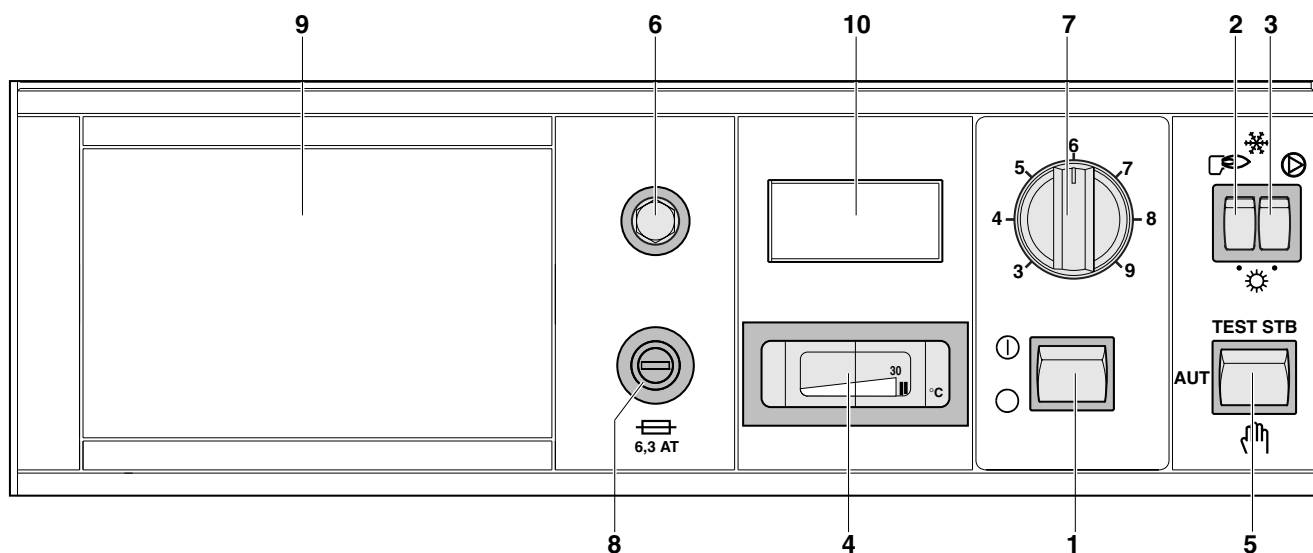

8199N296A

1. **Выключатель ВКЛ.** / **ВЫКЛ.** .

2. **Выключатель горелки:** служит для включения (положение “Зима” ) или выключения (положение “Лето” ) системы отопления путем воздействия на горелку и насос системы отопления (подогрев воды для ГВС остается, однако, активированным).

**В случае установки устройства регулирования SV-matic,** этот выключатель включается в нерабочие часы устройством регулирования.

3. **Выключатель насоса системы отопления:** служит для включения (положение “Зима” ) или выключения (положение “Лето” ) насоса системы отопления.

**В случае установки устройства регулирования, его необходимо перевести в положение “Зима” .**

4. **Термометр котла**

5. **Переключатель с тремя положениями**

: ручной режим работы: это положение служит для нормального режима работы котлов, **не оснащенных** устройством регулирования SV-matic или термостатом помещения.

Температура контура котла регулируется термостатом котла 7. Это положение может также использоваться для систем, которые оснащены устройством регулирования SV-matic или термостатом комнатной температуры с целью контроля горелки.

**AUTO:** автоматический режим работы: это положение служит для нормального режима работы котлов, **оснащенных**

устройством регулирования SV-matic или термостатом комнатной температуры. Температура контура котла регулируется подключенным доп. устройством.

**TEST STB:** кнопка контроля для проверки защитного термостата.

6. **Защитный термостат** с ручным повторным включением (заводская настройка 110 °C).

7. **Термостат котла** (с регулированием температуры в диапазоне от 30 до 85 °C).

На заводе установлен упор ограничения максимальной температуры 75°C. В случае необходимости, этот упор можно переставить.

**Термостат котла в обязательном порядке установить в максимальное положение, если имеется устройство регулирования SV-matic или термостат комнатной температуры.**

8. **Предохранитель 6,3 АТ.**

9. **Место для установки устройства регулирования SV-matic или модуля MB1** (см. инструкции, поставляемые с данными устройствами).

10. **Место для установки счетчика часов работы**

**Для котла с водонагревателем:**

**Потенциометр для регулирования температуры горячей воды** находится на модуле MB1 или устройстве регулирования SV-matic...B (с градуировкой от 20 до 80 °C).

## 1.2 Принцип действия

### - Панель управления

Температура контура котла регулируется термостатом котла или термостатом комнатной температуры, или устройством регулирования SV-matic, если они установлены. Безопасность эксплуатации котла обеспечивается защитным термостатом с ручным повторным включением. Панель управления дополнительно может оснащаться термостатом комнатной температуры или устройством регулирования SV-matic. В этом случае температура контура котла регулируется путем воздействия регулятора на горелку, в зависимости от комнатной температуры или температуры наружного воздуха. В этом случае термостат котла должен быть установлен в максимальное положение.

### - Регулирование контура отопления

Регулирование контура отопления может осуществляться различными способами, в зависимости от оснащения системы (смесительный вентиль с ручным управлением, термостатический клапан...). Ваш монтер проинформирует Вас о принципе действия Вашего устройства регулирования отопительного контура.

Для котлов, оснащенных устройством регулирования SV-matic с воздействием на вентиль, температура отопительного контура изменяется воздействием на смесительный вентиль с сервоприводом, в зависимости от температуры наружного воздуха.

### - Регулирование температуры горячей воды (установки с модулем MB1 или устройством регулирования SV-matic...B)

Наличие подпиточного насоса и обратного клапана в первичном контуре водонагревателя обеспечивает точное регулирование температуры горячей воды. Установка температуры горячей воды осуществляется с помощью потенциометра, который находится на модуле MB1 или устройстве регулирования SV-matic.

При потребности в горячей воде включаются горелка и подпиточный насос, а насос системы отопления выключается. Температура котла в этом случае определяется с помощью ограничительного термостата, встроенного в устройство регулирования SV-matic или устанавливаемого с модулем MB1 (заводская установка на 80 °C).

При достижении установленной температуры горячей воды горелка выключается; подпиточный насос, продолжает еще работать 4 минуты после выключения горелки (установка выбега подпиточного насоса может регулироваться в диапазоне от 30 секунд до 15 минут), так что остаточное тепло котла может быть использовано для подогрева воды водонагревателя.

## 2. ЭЛЕКТРИЧЕСКИЕ ПОДКЛЮЧЕНИЯ

Так как электрооборудование было подвергнуто строгому контролю на заводе-изготовителе, в его внутренний электромонтаж ни в коем случае нельзя вносить изменения.

Электроподключение котла должно выполняться в соответствии с предписаниями соответствующей страны. При выполнении подключений соблюдать данные входящих в комплект поставки электрических схем, а также нижеприведенные данные. Электрические подключения должны соответствовать действующим нормам и предписаниям.

Котел должен питаться от контура тока, который имеет всеконтактный выключатель (расстояние между отверстиями > 3 мм).

Присоединительные кабели могут вводиться в котел через отверстия, предусмотренные на задней стенке котла. Эти отверстия позволяют использование стандартных кабельных каналов.

Крепление этих кабелей на заднем щитке панели управления производится с помощью зажимов для кабеля (зажимы для кабеля поставляются в пакете с инструкцией) и монтируемых на щиток.



**ОЧЕНЬ ВАЖНО!** Следить за тем, чтобы кабель, находящийся под напряжением 230 В, ни в коем случае не прокладывался вместе с проводами датчика в одной трубе или в одном кабельном канале.

**Все подключения выполняются на имеющихся контактных выводах снаружи панели.**



**Примечание:** электроподключение должно выполняться квалифицированным электро-монтером.

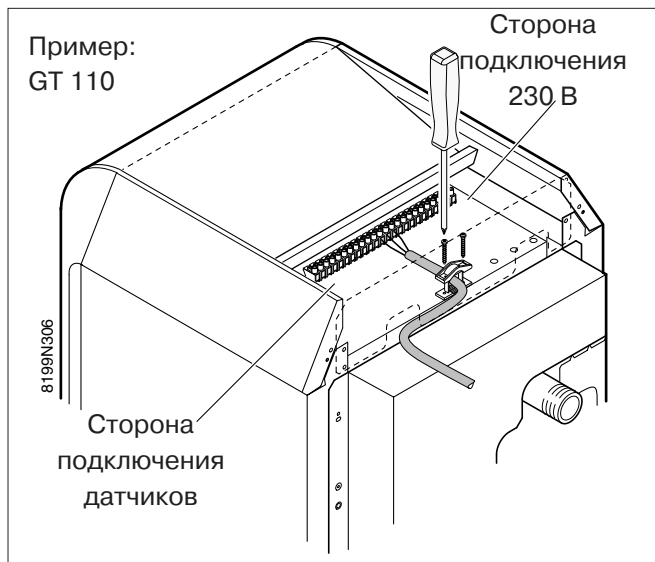



## 2.3 Установка с модулем приоритета и регулирования температуры горячей воды MB 1

### • Монтаж и подключение модуля MB1

Модуль MB1 встраивается в переднюю часть панели управления.

Для этого:

**1** - снять заглушку: отрезать ножом 4 контактных штифта заглушки и откинуть ее наружу;

**2** - модуль MB1 установить и подключить согласно инструкции по монтажу, поставляемой с ним.

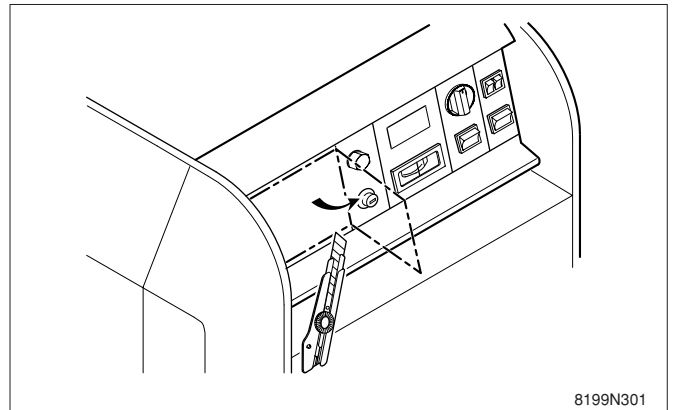

- Кабель **A** датчика водонагревателя (например, для GT 1100) проложить как показано на рисунке и прикрепить с помощью пластмассовых зажимов **B**.

- Датчик ввести в приемную втулку водонагревателя.

- Подключить к панели управления котла согласно схеме на следующей странице.

- Датчик ограничительного термостата ввести в приемную втулку котла.

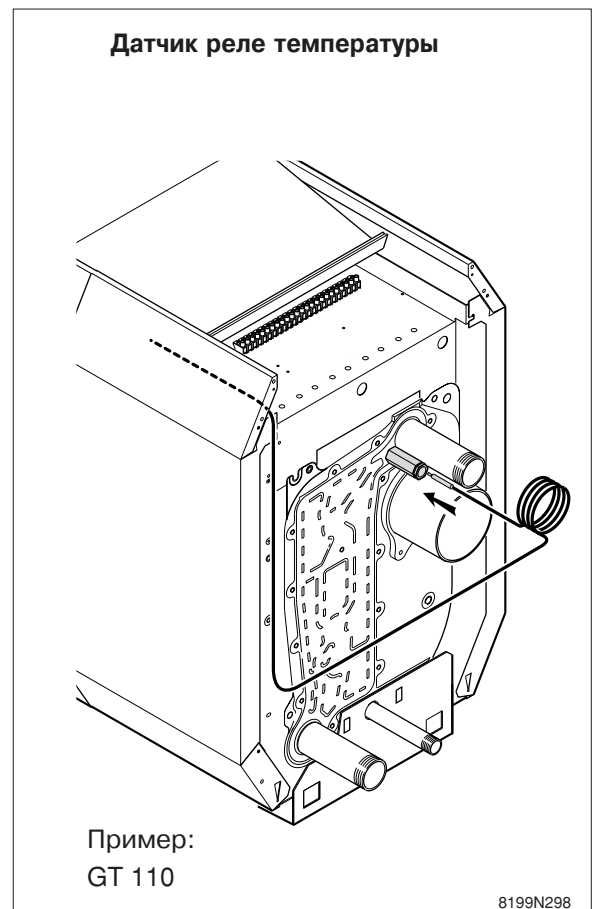
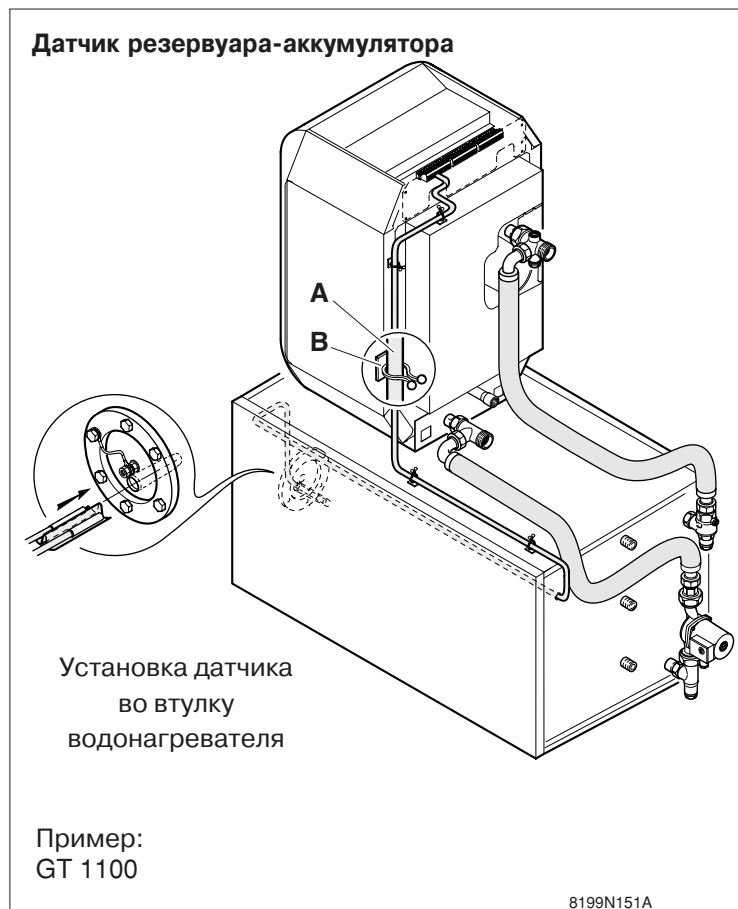

• Подключения (установка с модулем MB1)

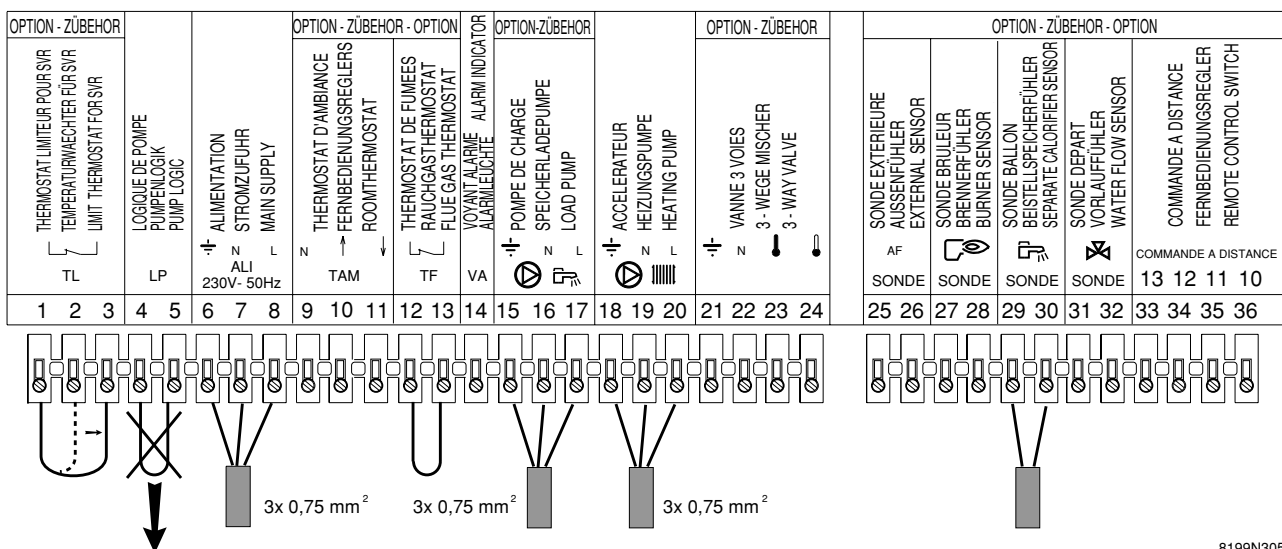

8199N305

- Переключку **TL** переставить с зажимов 1-2 на зажимы 1-3.
- Переключку **LP** удалить с зажимов 4-5.
- Электропитание, насос системы отопления, подпиточный и насос водонагревателя подключить в соответствии с рисунком.
- Подключить датчик водонагревателя.



- Для установки с модулем приоритета MB1, но без термостата комнатной температуры (TAM) 3-позиционный переключатель, пункт **5** (на стр. 3), перевести в положение **AUTO**.

- Для установки с модулем приоритета MB1 и с термостатом комнатной температуры (TAM) 3-позиционный переключатель, пункт **5** (на стр. 3), перевести в положение **AUTO** (автоматический режим работы).

## 2.4 Установка с устройством регулирования SV-matic

### • Монтаж устройства регулирования

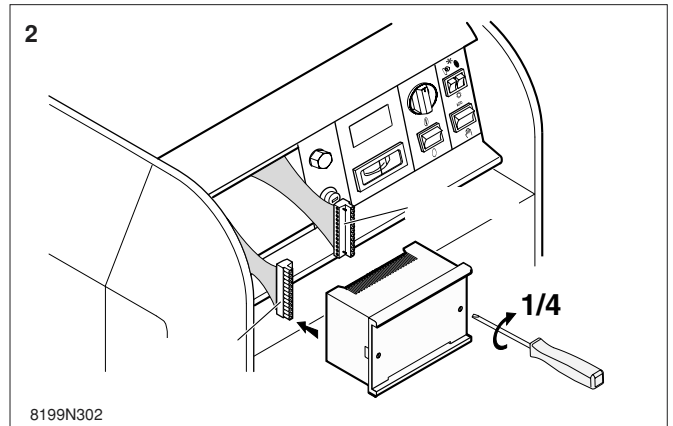
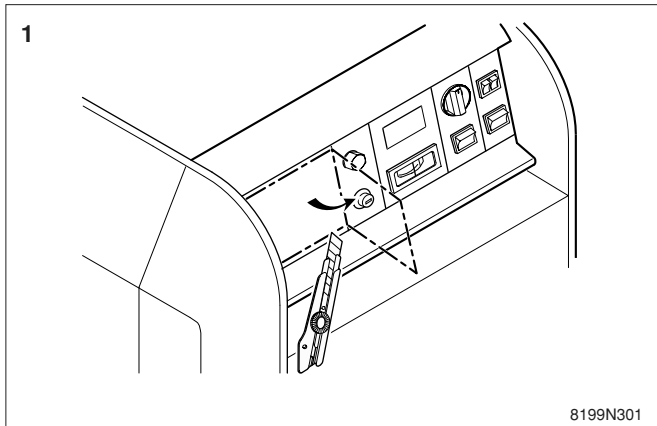

Устройство регулирования SV-matic встраивается спереди в панель управления. Для этого:

- для снятия заглушки: отрезать ножом 4 контактных штифта заглушки и откинуть ее наружу;
- 2 штекера, находящиеся на панели управления сзади, вставить в устройство регулирования (синий в синий,

красный в красный);

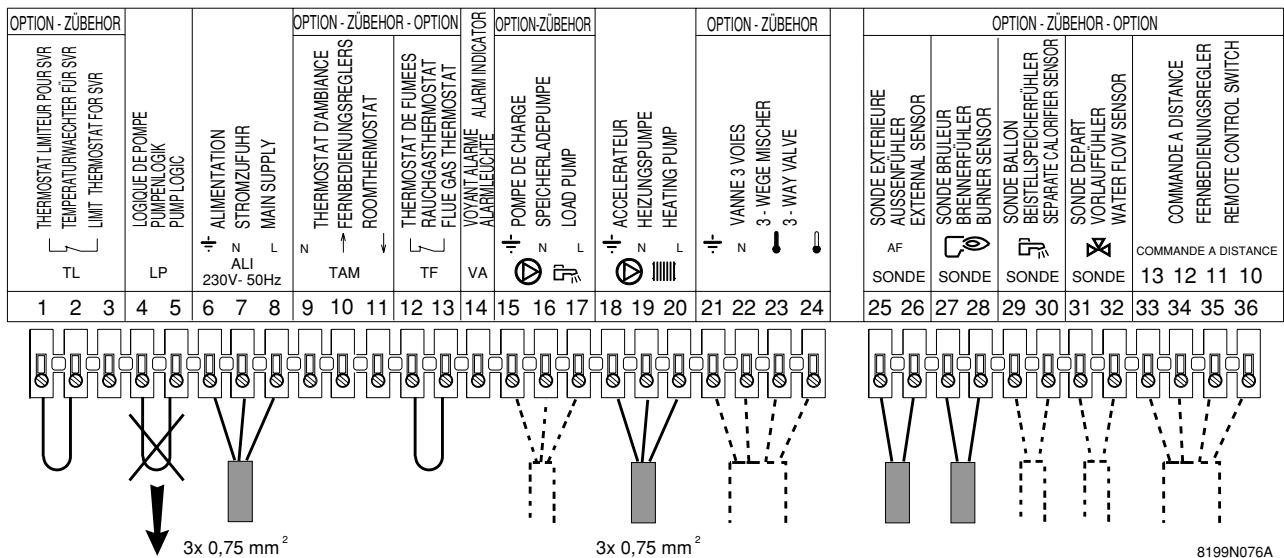

- устройство регулирования вставить спереди и привинтить 2-мя пластмассовыми винтами, находящимися на передней стороне устройства регулирования (на 1/4 оборота по часовой стрелке).

### • Подключения



- Подключить электропитание и насос системы отопления.
- Удалить перемычку LP.
- Если имеется, подключить 3-ходовой смесительный вентиль.

Смеситель с переключающим двигателем:

Положение открывание подключить к , положение закрытие - к , нулевой провод - к N, а землю - к .

- Если имеется, подключить насос контура 3-ходового смесительного вентиля.
- Если имеется, подключить подпиточный насос.
- Подключение датчиков, поставляемых с устройством регулирования:

- **устройство регулирования SV-matic 321 - 321 D**  
(установка как без 3-ходового смесительного вентиля, так и без водонагревателя)

- датчик температуры наружного воздуха
- датчик котла

- **устройство регулирования SV-matic 321 B - 321 DB**  
(установка без 3-ходового смесительного вентиля, с водонагревателем)

- датчик температуры наружного воздуха

- датчик котла
- датчик водонагревателя
- **устройство регулирования SV-matic 331**  
(установка с 3-ход. смесительным вентилем без водонагревателя)

- датчик температуры наружного воздуха
- датчик котла
- датчик подающей линии

- **устройство регулирования SV-matic 331 DB**  
(установка с 3-ход. смесительным вентилем и с водонагревателем)

- датчик температуры наружного воздуха
- датчик котла
- датчик подающей линии
- датчик водонагревателя

- **Если имеется устройство дистанционного управления**, подключить его к предусмотренной планке с зажимами.



Для данной установки 3-позиционный переключатель, пункт 5 (на стр. 3), перевести в положение **AUTO** (автоматический режим работы).

- При монтаже датчика температуры подающей линии и датчика температуры наружного воздуха соблюдать Руководство устройства регулирования.

- Для установки датчиков температуры в подающей линии и уличной температуры, см. специальные указания на регуляторе.

- Кабель датчика температуры резервуара-аккумулятора **A** (например, для GT 1100 или GT 2100) смонтировать в соответствии с рисунком и закрепить с помощью пластмассовых зажимов **B**.

- Датчик котла, после снятия задней стенки, ввести в приемную втулку котла.

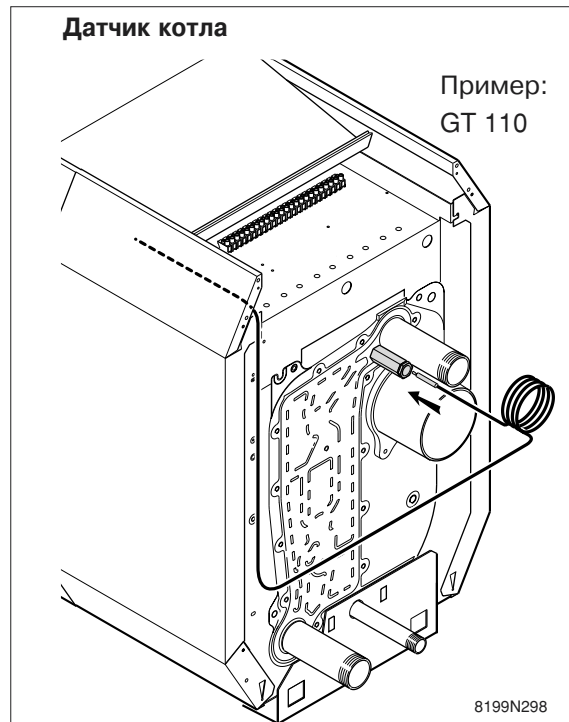
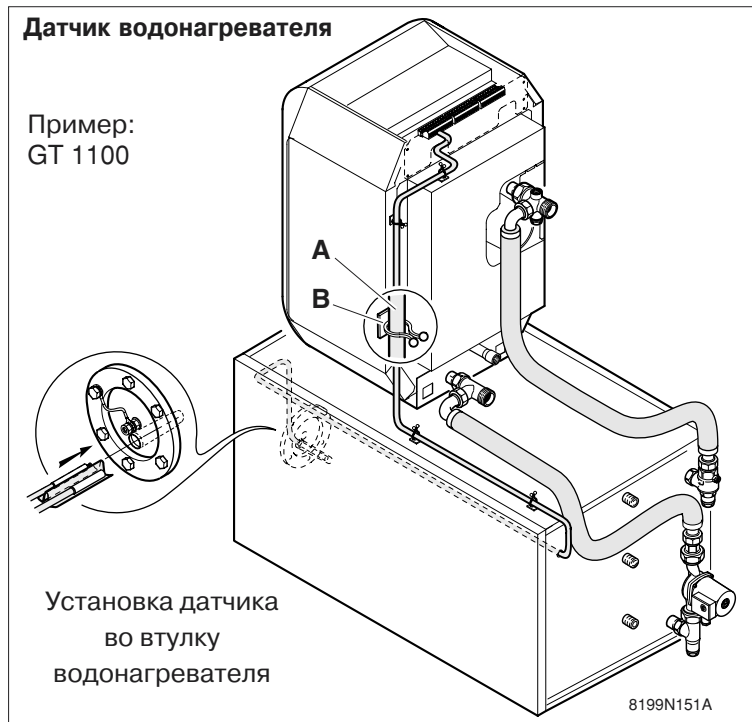

## 2.5 Возможные дополнительные подключения

- Подключение сигнальной лампы о неисправности производится к зажиму 14.

- Подключение термостата дымовых газов осуществляется к зажимам 12 и 13 после удаления имеющейся перемычки. Зажимы могут меняться местами.

- Счетчик часов работы (единица поставки ВГ 40) может встраиваться в панель управления спереди.

Для этого удалить заглушку (1), а 2 провода, находящиеся сзади на этой заглушке, присоединить к счетчику часов (эти провода могут меняться местами). Счетчик часов зафиксировать в панели управления (2).

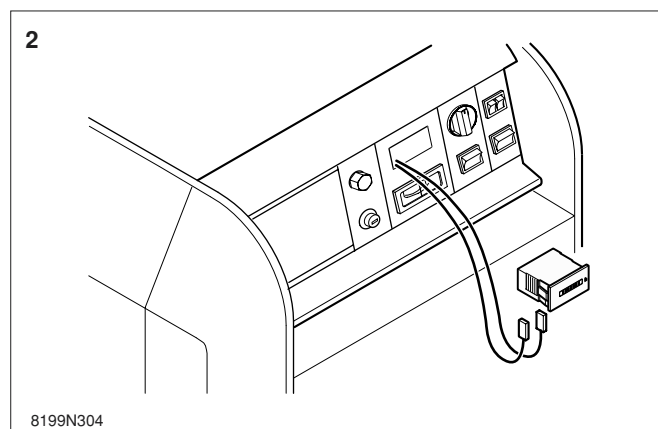
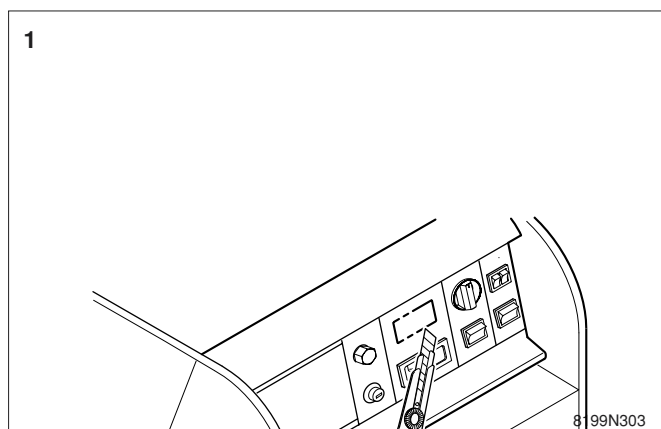

## 2.6 Подключение горелки

Котел поставляется с 7-контактным евроштекером. Так как горелки оснащены 7-контактной розеткой, обе части

штекерного соединения следует просто вставить друг в друга - см. приложенное к горелке Руководство.

### 3. ЭЛЕКТРИЧЕСКИЕ СХЕМЫ

#### 3.1 Установка с минимальной комплектацией, только система отопления (без модуля приоритета водонагревателя MB1, как без термостата комнатной температуры, так и без устройства регулирования SV-matic)



**Важно!** Для данной установки 3-позиционный переключатель, пункт 5 (на стр. 3), должен находиться в положении .

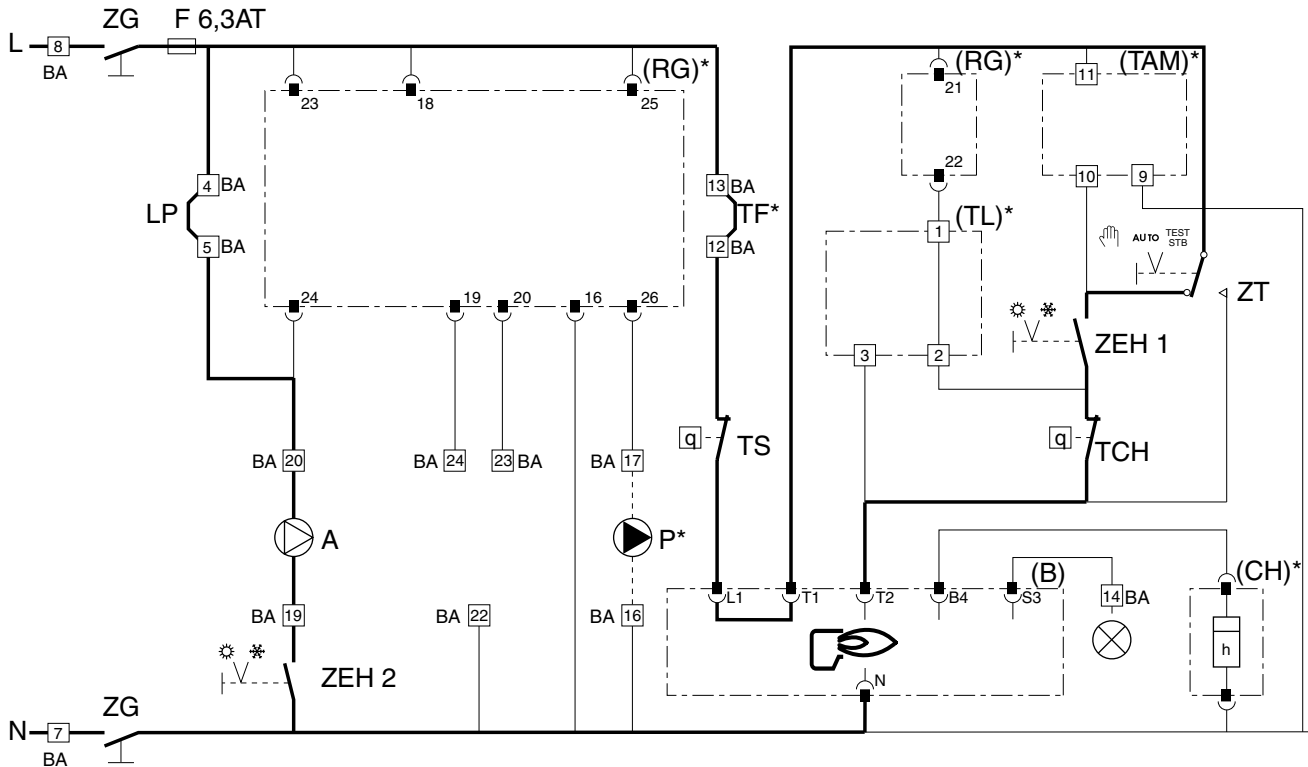

8199N502 (8199-4068 B)

|                |                                   |            |                                  |             |   |
|----------------|-----------------------------------|------------|----------------------------------|-------------|---|
| <b>A</b>       | Насос системы отопления           | <b>RG</b>  | Устройство регулирования         | <b>ZEH1</b> | Переключатель "Зима"- "Лето" режима работы горелки                      |
| <b>B</b>       | Горелка                           | <b>TAM</b> | Термостат комнатной температуры  | <b>ZEH2</b> | Переключатель "Зима"- "Лето" режима работы насоса(ов) системы отопления |
| <b>BA</b>      | Планка с зажимами                 | <b>TCH</b> | Термостат котла                  | <b>ZG</b>   | Главный выключатель   |
| <b>CH</b>      | Счетчик часов работы              | <b>TF</b>  | Термостат дымовых газов          | <b>ZT</b>   | Контрольный выключатель   |
| <b>CS</b>      | Предохранительный контакт         | <b>TL</b>  | Ограничительный термостат        | *           | Поставляется как дополнительное оборудование                            |
| <b>F6, 3AT</b> | Предохранитель                    | <b>TS</b>  | Защитный термостат               |             | Планка с зажимами   |
| <b>L</b>       | Фаза                              | <b>VA</b>  | Сигнальная лампа                 |             | Штекер  |
| <b>LP</b>      | Логические схемы насоса           | <b>V3V</b> | Трехходовой смесительный вентиль |             |   |
| <b>N</b>       | Нейтраль                          |            |                                  |             |   |
| <b>P</b>       | Подпиточный насос водонагревателя |            |                                  |             |   |

### 3.2 Установка: только система отопления (с термостатом комнатной температуры)



**Важно!** Для данной установки 3-позиционный переключатель, пункт 5 (на стр. 3), должен находиться в положении **AUTO**.

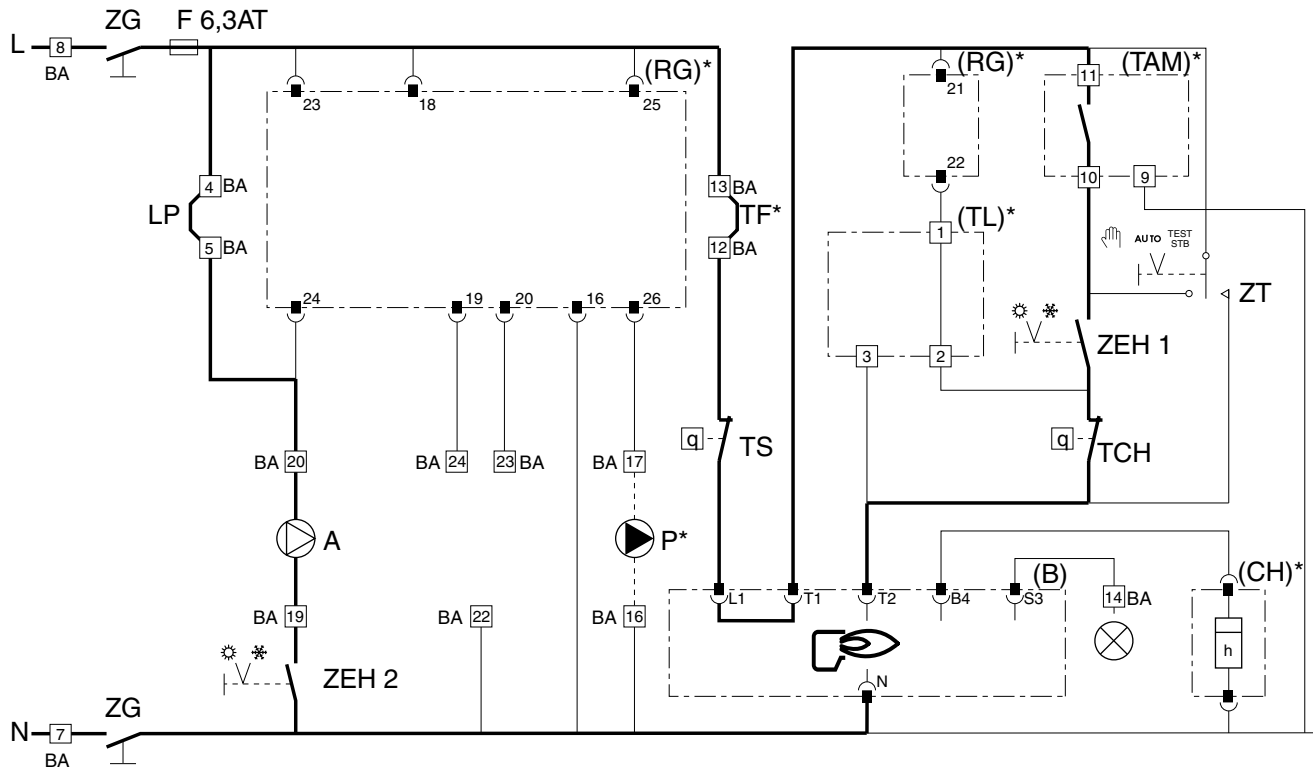

8199N503 (8199-4068B)

|                |                                   |            |                                  |              |  |
|----------------|-----------------------------------|------------|----------------------------------|--------------|--|
| <b>A</b>       | Насос системы отопления           | <b>RG</b>  | Устройство регулирования         | <b>ZEH 1</b> | Переключатель “Зима”-“Лето” режима работы горелки                      |
| <b>B</b>       | Горелка                           | <b>TAM</b> | Термостат комнатной температуры  | <b>ZEH 2</b> | Переключатель “Зима”-“Лето” режима работы насоса(ов) системы отопления |
| <b>BA</b>      | Планка с зажимами                 | <b>TCH</b> | Термостат котла                  | <b>ZG</b>    | Главный выключатель  |
| <b>CH</b>      | Счетчик часов работы              | <b>TF</b>  | Термостат дымовых газов          | <b>ZT</b>    | Контрольный выключатель  |
| <b>CS</b>      | Предохранительный контакт         | <b>TL</b>  | Ограничительный термостат        | *            | Поставляется как дополнительное оборудование                           |
| <b>F6, 3AT</b> | Предохранитель                    | <b>TS</b>  | Защитный термостат               | —□—          | Планка с зажимами  |
| <b>L</b>       | Фаза                              | <b>VA</b>  | Сигнальная лампа                 | —⤵—          | Штекер   |
| <b>LP</b>      | Логические схемы насоса           | <b>V3V</b> | Трехходовой смесительный вентиль |              |  |
| <b>N</b>       | Нейтраль                          |            |                                  |              |  |
| <b>P</b>       | Подпиточный насос водонагревателя |            |                                  |              |  |

### 3.3 Установка: система отопления + горячее водоснабжение (с модулем MB1)



**Важно!**

- Для установки с модулем MB1 и без термостата комнатной температуры TAM 3-позиционный переключатель, пункт 5 (на стр. 3), должен находиться в положении  $\uparrow$ .
- Для установки с модулем MB1 и с термостатом комнатной температуры TAM 3-позиционный переключатель, пункт 5 (на стр. 1), должен находиться в положении **AUTO**.

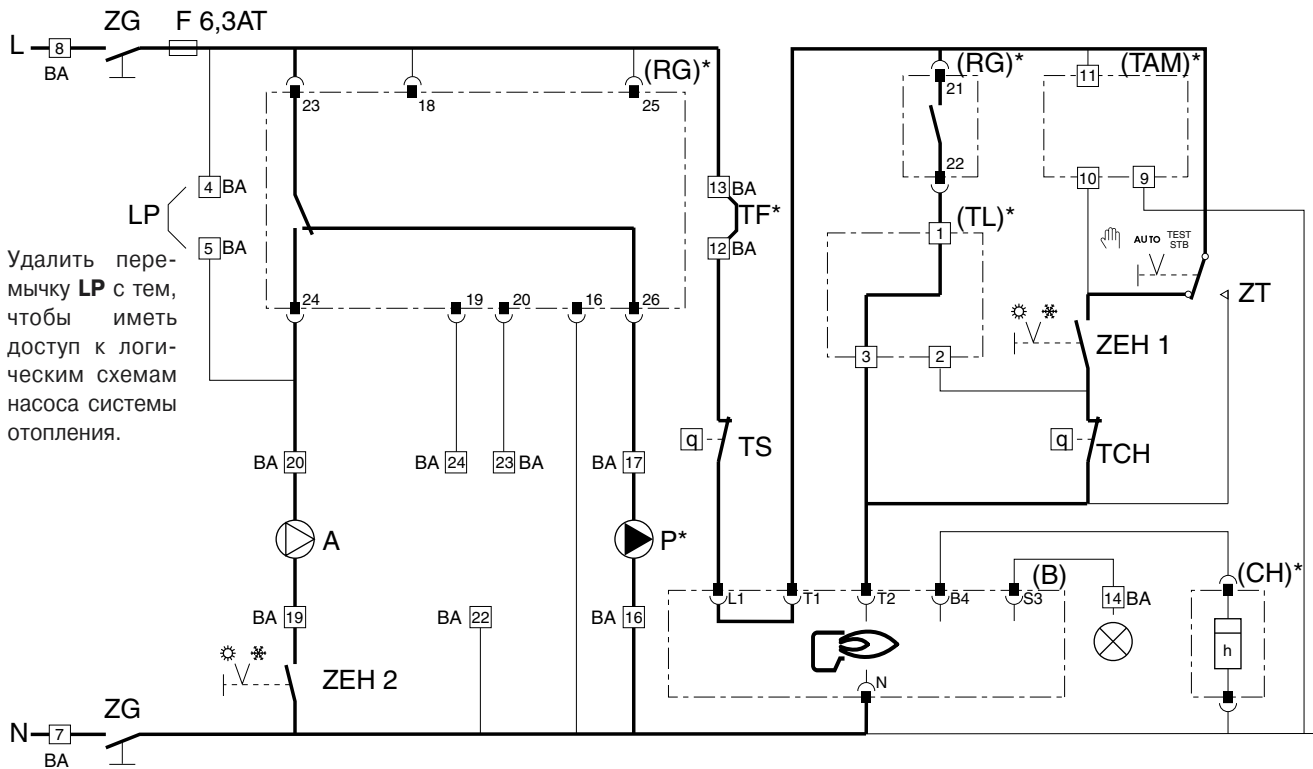

8199N504 (8199-4068B)

|                |                                   |            |                                  |             |   |
|----------------|-----------------------------------|------------|----------------------------------|-------------|---|
| <b>A</b>       | Насос системы отопления           | <b>RG</b>  | Устройство регулирования         | <b>ZEH1</b> | Переключатель "Зима"- "Лето" режима работы горелки                      |
| <b>B</b>       | Горелка                           | <b>TAM</b> | Термостат комнатной температуры  | <b>ZEH2</b> | Переключатель "Зима"- "Лето" режима работы насоса(ов) системы отопления |
| <b>BA</b>      | Планка с зажимами                 | <b>TCH</b> | Термостат котла                  | <b>ZG</b>   | Главный выключатель   |
| <b>CH</b>      | Счетчик часов работы              | <b>TF</b>  | Термостат дымовых газов          | <b>ZT</b>   | Контрольный выключатель   |
| <b>CS</b>      | Предохранительный контакт         | <b>TL</b>  | Ограничительный термостат        | *           | Поставляется как дополнительное оборудование                            |
| <b>F6, 3AT</b> | Предохранитель                    | <b>TS</b>  | Защитный термостат               | —           | Планка с зажимами   |
| <b>L</b>       | Фаза                              | <b>VA</b>  | Сигнальная лампа                 | —           | Штекер  |
| <b>LP</b>      | Логические схемы насоса           | <b>V3V</b> | Трехходовой смесительный вентиль |             |   |
| <b>N</b>       | Нейтраль                          |            |                                  |             |   |
| <b>P</b>       | Подпиточный насос водонагревателя |            |                                  |             |   |

### 3.4 Установка: система отопления + горячее водоснабжение (с устройством регулирования SV-matic)



**Важно!** Для данной установки 3-позиционный переключатель, пункт 5 (на стр. 3), должен находиться в положении **AUTO** (автоматический режим работы).

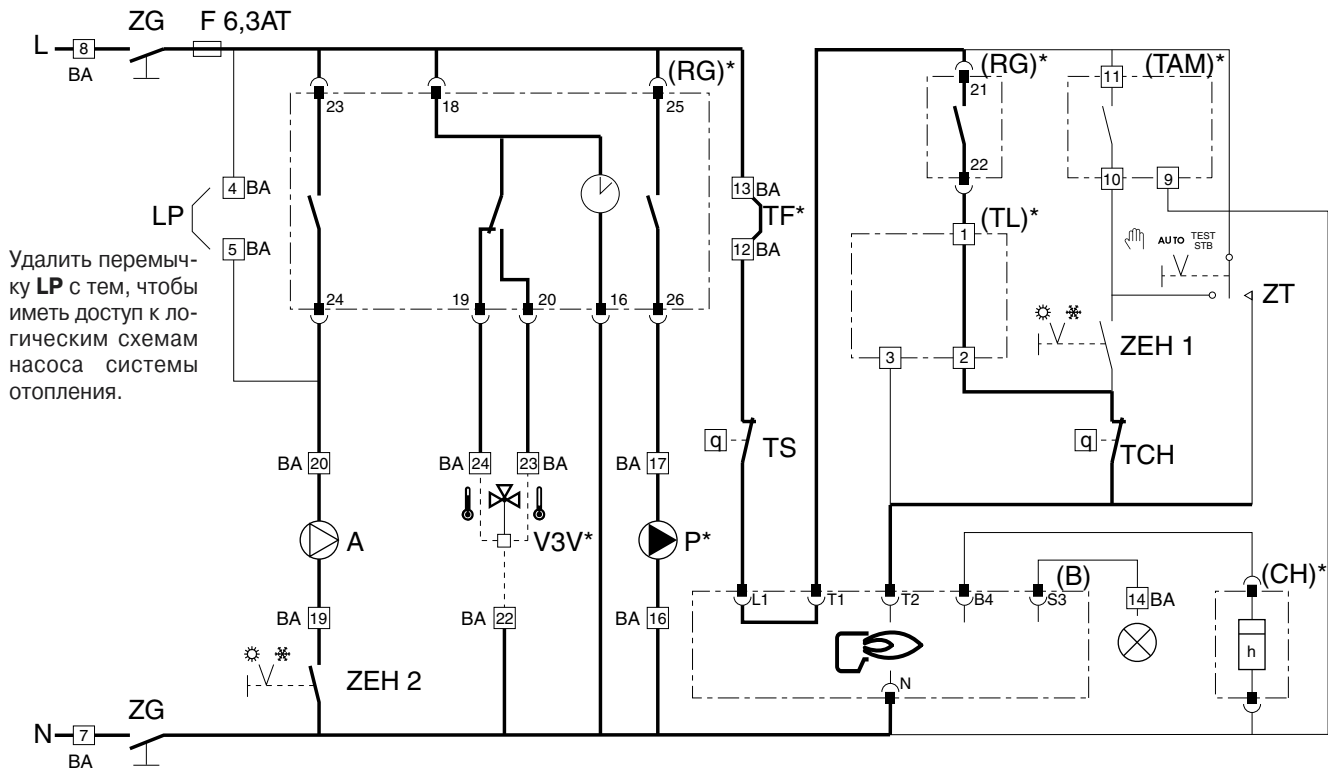

8199N505 (8199-4068B)

|                |                                   |            |                                  |             |  |
|----------------|-----------------------------------|------------|----------------------------------|-------------|--|
| <b>A</b>       | Насос системы отопления           | <b>RG</b>  | Устройство регулирования         | <b>ZEH1</b> | Переключатель “Зима”-“Лето” режима работы горелки                      |
| <b>B</b>       | Горелка                           | <b>TAM</b> | Термостат комнатной температуры  | <b>ZEH2</b> | Переключатель “Зима”-“Лето” режима работы насоса(ов) системы отопления |
| <b>BA</b>      | Планка с зажимами                 | <b>TCH</b> | Термостат котла                  | <b>ZG</b>   | Главный выключатель  |
| <b>CH</b>      | Счетчик часов работы              | <b>TF</b>  | Термостат дымовых газов          | <b>ZT</b>   | Контрольный выключатель  |
| <b>CS</b>      | Предохранительный контакт         | <b>TL</b>  | Ограничительный термостат        | *           | Поставляется как дополнительное оборудование                           |
| <b>F6, 3AT</b> | Предохранитель                    | <b>TS</b>  | Защитный термостат               | ---         | С SV-matic, способным воздействовать на смесительный вентиль           |
| <b>L</b>       | Фаза                              | <b>VA</b>  | Сигнальная лампа                 | —□—         | Планка с зажимами  |
| <b>LP</b>      | Логические схемы насоса           | <b>V3V</b> | Трехходовой смесительный вентиль | —>—         | Штекер   |
| <b>N</b>       | Нейтраль                          |            |                                  |             |  |
| <b>P</b>       | Подпиточный насос водонагревателя |            |                                  |             |  |

## 4. ВВОД В ЭКСПЛУАТАЦИЮ

Первый ввод в эксплуатацию должен производиться квалифицированным специалистом.

Убедитесь в том, что система заполнена водой.

Ввод котла в эксплуатацию следует производить в приведенной ниже последовательности:

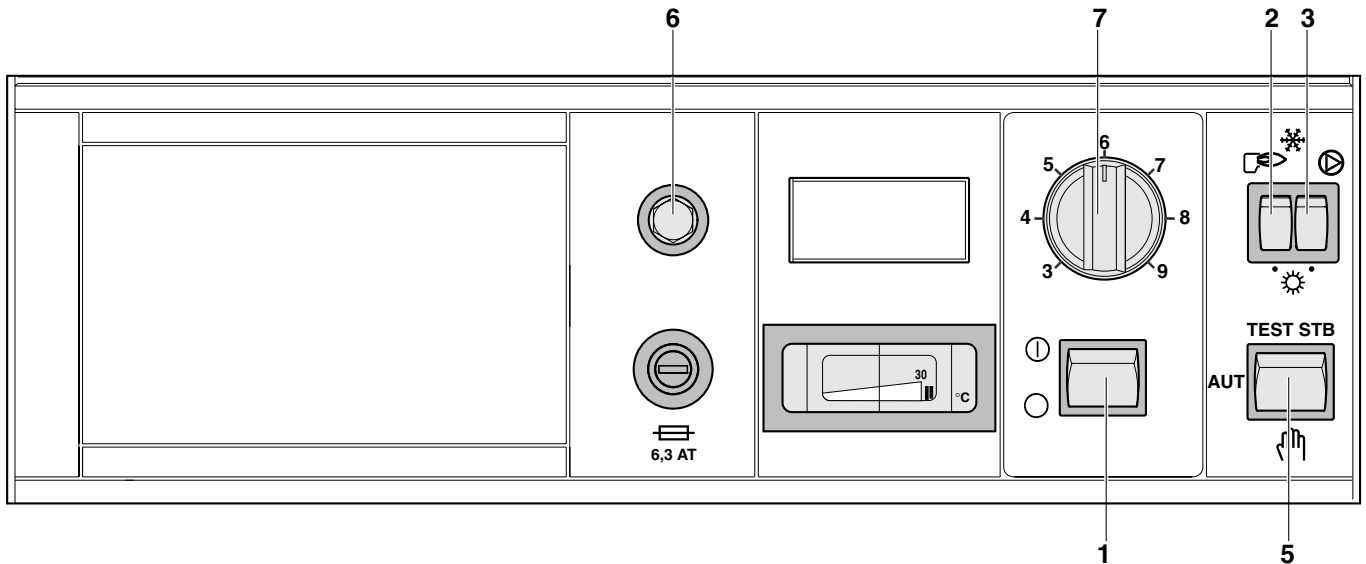

8199N297A

- Термостат котла **7** установить на требуемую температуру (положение упора при необходимости изменить).



**ВАЖНО!** Для котлов, оснащенных термостатом комнатной температуры или устройством регулирования SV-matic, термостат котла **7** должен быть установлен в максимальное положение.



- Потенциометр регулировки температуры горячей воды установить на требуемую температуру (установки с модулем приоритета MB1 или устройством регулирования SV-matic...B).

- Проконтролировать положение 3-позиционного переключателя **5**. Он должен находиться:

- либо в положении ручного режима работы  : для котлов, **не оснащенных** термостатом комнатной температуры или устройством регулирования SV-matic;

- либо в положении автоматического режима работы "АУТО": для котлов, **оснащенных** термостатом комнатной температуры или устройством регулирования SV-matic.

- Проконтролировать, разблокирован ли защитный термостат **6**, а именно, путем удаления шестигранного колпачка и нажатия отверткой на кнопку сброса неисправности.

- Выключатель ВКЛ./ВЫКЛ. **1** перевести в положение .
- Выключатель горелки **2** установить в положение "Зима" .

Если котел оснащен модулем приоритета MB1 или устройством регулирования SV-matic, то этот выключатель шунтирован устройством регулирования.

- Выключатель насоса системы отопления **3** установить в положение "Зима" .

**Примечание:** чтобы отключить котел в летний период и без устройства регулирования SV-matic, установите выключатели **2** и **3** в положение "Лето" .



**Примечание:** если устройство регулирования SV-matic отсутствует, то на термостате котла **4** должно быть установлено минимальное значение (40 °C) во избежание нежелательных конденсаций в котле.

## 5. ПЕРЕДАЧА ПОЛЬЗОВАТЕЛЮ

Электромонтер должен передать пользователю Руководство по эксплуатации и техническому обслуживанию. При этой передаче он должен подробно объяснить обслуживание и техобслуживание котла, включая все допол-

нительные устройства, в особенности, принцип действия устройств техники безопасности и меры, необходимые для обеспечения надежной работы.



---

DE DIETRICH THERMIQUE S.A.S. au capital de 21 686 370 € • BP 30 • 57, rue de la Gare • F- 67580 MERTZWILLER  
Tél. :(+33) 03 88 80 27 00 • Fax :(+33) 03 88 80 27 99  
www.dedietrich.com • N° IRC : 347 555 559 RCS STRASBOURG

Монтажное предприятие



Станция технического обслуживания



AD033C

Фирма DE DIETRICH THERMIQUE постоянно заботится о качестве своих изделий и стремится к их совершенствованию. Поэтому она оставляет за собой право в любой момент вносить изменения в характеристики, приведенные в этом документе.